

THE  **FORD**



Porta Potti 565 Series

User Manual

QUICK GUIDE

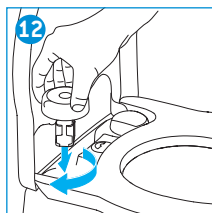
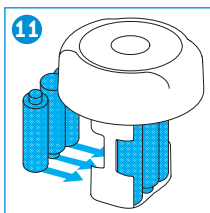
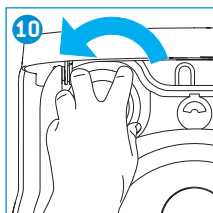
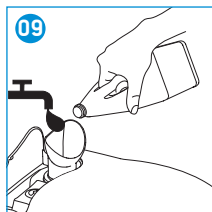
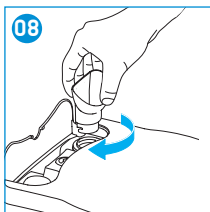
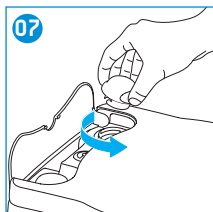
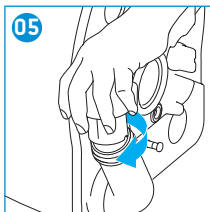
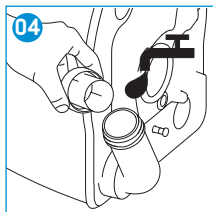
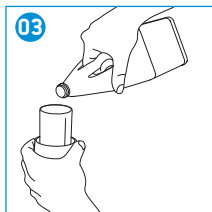
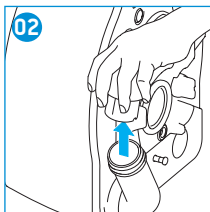
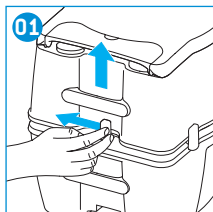

QUICK GUIDE

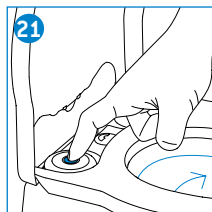
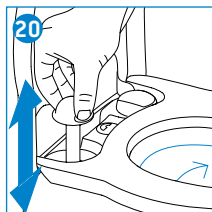
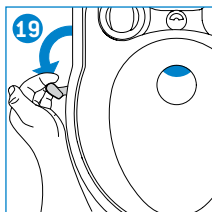
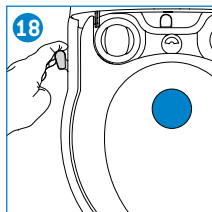
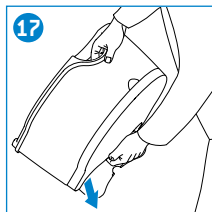
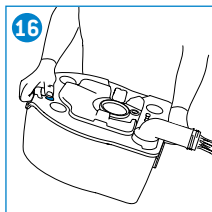
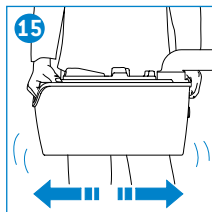
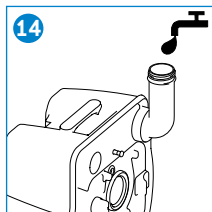
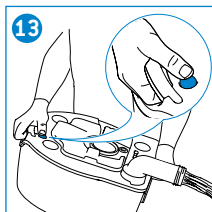

INDEX

беларуская	6
български език	11
česky, čeština	16
Dansk	22
Deutsch	27
Ελληνικά	32
English	38
Español	43
Eesti keel	48
Suomen kieli	53
Français	58
Hrvatski	63
Magyar	68
Italiano	73
日本語. にほんご/にっぽんご	78
Lietuvių kalba	83
Latviešu valoda	88
Монгол	93
Nederlands	98
Norsk	103
Język polski	108
Português	113
Română	118
Русский язык	123
Slovenčina	129
Slovenščina	134
Svenska	139
Türkçe	144
українська мова	149
中文, 汉语, 漢語	154

BE • Пераклад арыгінальнай інструкцыі па эксплуатацыі

Асноўныя часткі

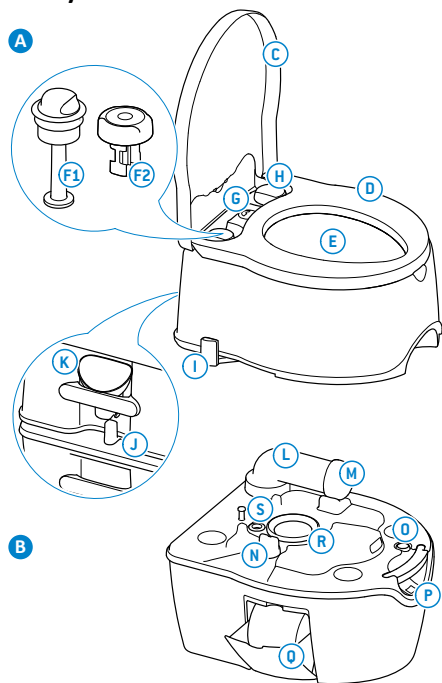

Дадатковае абсталяванне для вашага туалета

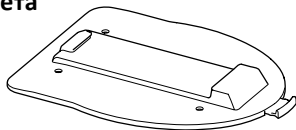

- A** Бак для вады
- C** Накрыўка
D Сядзенне
E Унітаз
F1 Поршневая помпа (565P)
F2 Электрычная помпа (565E)
G Індыкатар узроўню прамывачнай вады ў баку
H Накрыўка заліўной адтуліны для вады
I Ручка заслонкі
J Зашчэпка
K Пераходнік для заліўкі вады

- B** Бак для адходаў
- L** Зліўны патрубак
M Заглушка+мерны каўпачок
N Заслонка
O Кнопка выпуску паветра
P Індыкатар узроўню ў баку для адходаў
Q Трымальнік туалетнай паперы
R Манжэтны ўшчыльнік
S Клапанная засаўка

Пліта на памост
 Дазваляе прымацаваць туалет да падлогі, дзе гэта патрэбна. Туалет адмацоўваецца адным простым рухам.

1. Уводзіны

Перад вамі інструкцыя па эксплуатацыі біятуалета Thetford. Перад тым як працягнуць, уважліва прачытайце інструкцыю па бяспецы і інфармацыю па выкарыстанні і абслугоўванні туалета. Гэта дазволіць вам карыстацца туалетам бяспечна і эфектыўна. Захавайце гэтую інструкцыю дзеля далейшага карыстання.

Каб атрымаць апошнюю версію гэтай інструкцыі, наведайце www.thetford.com

2. Сімвалы

Апісанне сімвалаў:

- !** **Небяспечна.** Пагроза сур'ёзных траўмаў і/ці пашкоджанняў.
- !** **Асцярожна.** Пагроза траўмаў і/ці пашкоджанняў.
- !** **Увага.** Важная інфармацыя.
- i** **Заўвага.** Інфармацыя.

3. Перад карыстаннем

Глядзіце выявы ў «Сціслым дапаможніку» ў пачатку інструкцыі, каб атрымаць візуальную даведку (стар. 2-3).

Біятуалет складаецца з дзвюх асобных частак: бака для вады (A) і бака для адходаў (B). Перад тым як пачаць карыстацца туалетам, абавязкова ўліце напайняльнікі (калі даступна) ў абодва бакі.

! Выкарыстанне неналежажных прадуктаў для догляду за туалетам можа прынесці шкоду.

i Thetford прапануе багаты выбар туалетных напайняльнікаў і сродкаў для догляду. Усю разнастайнасць прадуктаў можна знайсці на флаеры.

Падрыхтоўка бака для адходаў (B):

- Раз'яднайце бакі (01).
- Зніміце заглушку са зліўнога патрубкі, накіраваўшы яго ўверх (02).
- Уліце патрэбную колькасць туалетнага напайняльніка для бака для адходаў (03).
- Уліце патрэбную колькасць вады так, каб дно бака для адходаў было пакрытае вадой (04).
- Усталюйце заглушку (05).

! Ніколі не дадавайце туалетны напайняльнік непасрэдна праз заслонку, гэта можа пашкодзіць манжэтны ўшчыльнік бака для адходаў. Напайняйце бак для адходаў толькі праз зліўны патрубак.

Падрыхтоўка бака для вады (A):

- Злучыце бакі (06).
- Зніміце накрывку заліўной адтуліны для вады (07).
- Усталюйце накрывку заліўной адтуліны для вады (08).
- Уліце патрэбную колькасць туалетнага напайняльніка для бака для вады (калі даступна) і напоўніце бак чыстай вадой (09).
- Усталюйце заглушку (05).

 Калі ваш туалет абсталяваны электрычнай помпай, перад карыстаннем устаўце шэсць батарэек.

4. Карыстанне туалетам

Глядзіце адпаведныя выявы ў «Сціслым дапаможніку», каб атрымаць візуальную даведку.

Каб выпусціць сабраанае цяпло ці лішні ціск і прадухіліць распыркванне, зачыніце накрыўку і адзі раз адчыніце і зачыніце заслонку.

Адчыненне заслонкі

Туалет можа выкарыстоўвацца з адчыненай ці зачыненай заслонкай. Каб адчыніць заслонку, пацягніце яе за ручку (13) (19).

Пераканаўцеся, што заслонка поўнасцю зачыненая пасля выкарыстання.

Змыванне ў туалете

Найбольш эфектыўны змыў атрымліваецца, калі хутка націснуць на ручную помпу тры ці чатыры разы (20). Туалет з электрычнай помпай аўтаматычна спускае ваду з кароткімі перапынкамі (21).

 Не карыстайцеся звычайнай туалетнай паперай, гэта можа прывесці да забівання.

Каб забяспечыць наяўнасць туалетнай паперы ў любы час, у туалете ёсць месца для аднаго рулона туалетнай паперы.

 Каб прадухіліць пашкоджанне вадой вашага жыллага аўтафургона ці дома на колах, не падарожнічайце з бакам для адходаў, які напоўнены больш чым на 3/4. Гэта можа прывесці да ўцечак у вентыляцыйнай сістэме.

 Каб прадухіліць пашкоджанне вадой вашага жыллага аўтафургона ці дома на колах, не падарожнічайце з вадой у чашы ўнітаза.

 Каб прадухіліць пашкоджанне вадой вашага жыллага аўтафургона ці дома на колах, не падарожнічайце з перапоўненым бакам для вады. Thetford рэкамендуе падарожнічаць з парожнім бакам для вады ці напоўненым, але не больш чым напалову.

 Туалет можа вытрымаць максімальную нагрузку ў 120 кг (265 фунтаў). Забяспечце адсутнасць перагрузкі туалета.

5. Спаражненне бакаў

Глядзіце адпаведныя выявы ў «Сціслым дапаможніку», каб атрымаць візуальную даведку.

Калі вы хочаце прадоўжыць карыстацца туалетам пасля спаражнення, падрыхтуйце бак для адходаў ізноў.

Бак для адходаў

Неабходна апаражніць бак для адходаў, калі індыкатар узроўню стане чырвоным.

- Раз'яднайце бакі (01).

- Аднясіце бак для адходаў у вызначанае месца ўтылізацыі адходаў.
- Зніміце заглушку са зліўнога адходаў, які напоўнены яго ўверх (02).
- Націсніце і ўтрымлівайце вялікім пальцам кнопку выпуску паветра, пакуль зліўны патрубак будзе накіраваны ўніз, каб апаражніць бак для адходаў без распыркванняў (13).
- Прамыйце бак (14) (15) (16).
- Злучыце бакі (06).

 Не дапускайце перапаўнення бака для адходаў.

Бак для вады

- Поўнасцю апаражняйце бак для вады, калі вы не будзеце карыстацца туалетам доўгі час.
- Зніміце накрыўку заліўной адтуліны для вады (07).
 - Апаражніце бак для вады праз заліўную адтуліну для вады (17).
 - Націскайце помпу, пакуль вада не перастане выпампоўвацца (20) ці (21).

 Спаражненне дазволена толькі ў месцах для збору адходаў.

 Для вентыляцыі бака для вады накрыўка заліўной адтуліны ўтрымлівае невялікую вентыляцыйную адтуліну. Чыстая вада можа прасачыцца падчас пад'ёму ці размяшчэння туалета пад вуглом.

6. Абслугоўванне і ачыстка

Thetford рэкамендуе чысціць туалет рэгулярна, каб прадухіліць утварэнне вапнавага налёту і забяспечыць аптымальную чысціню.

- Чысціце чашу ўнітаза знутры з дапамогай мяккага ёршыка і спецыяльнага мыйнага сродку.
- Пачысціце ўвесь туалет з дапамогай спецыяльных мыйных сродкаў.

 Ніколі не карыстайцеся бытавымі мыйнымі сродкамі для чысткі вашага біятуалета. Яны могуць незваротна пашкодзіць ушчыльнікі і іншыя часткі туалета.

Рэгулярна даглядайце свой туалет, каб прадоўжыць тэрмін яго эксплуатацыі.

- Чысціце бак для адходаў знутры 2 ці 3 разы ў год, каб выдаліць трывалы вапнавы налёт.
- Апрацоўвайце ўшчыльнікі спецыяльнай змазкай, каб яны заставаліся мяккімі і гнуткімі.

 Ніколі не карыстайцеся вазелінам ці алеем, каб змазаць ушчыльнікі. Гэта можа прывесці да працэчак бака для адходаў.

 Thetford прапануе багаты выбар туалетных напаяўнальнікаў і сродкаў для догляду. Усю разнастайнасць прадуктаў можна знайсці на флаеры.

 Ушчыльнік заслонкі — гэта частка туалета, якая схіляна да зносу. У залежнасці ад аб'ёму і спосабу абслугоўвання, пасля пэўнага перыяду ўшчыльнік страціць сваю якасць і яго трэба будзе замяніць.

7. Карыстанне ўзімку

У халоднае надвор'е туалетам можна карыстацца, пакуль ён размешчаны ў месцы з абгрэвам. У іншым выпадку, калі ёсць пагроза марозу, мы рэкамендуем не карыстацца туалетам. Пераканайцеся, што туалет поўнасна апарожнены. Пасля гэтага апаражніце бак для адходаў і бак для вады, глядзіце раздзел «Захаванне».

8. Захаванне

- Апаражніце бак для вады.
- Націскайце помпу, пакуль вада не перастане выпампоўвацца.
- Апаражніце бак для адходаў.
- Руплівва пачысціце і высушыце ўвесь туалет.
- Адчыніце заслонку і аслабце заглушку зліўнага патрубкі, каб праветрыць бак для адходаў.
- Аслабце накрыўку заліўнай адтуліны, каб праветрыць бак для вады.

Мы рэкамендуем апрацаваць туалет, перад тым як змясціць яго на захаванне. Глядзіце раздзел «Абслугоўванне і чыстка».



Для мадэлі 565E выньце батарэйкі.

9. Утылізацыя

Ваш прадукт распрацаваны і выраблены з матэрыялаў і кампанентаў высокай якасці, якія можна перапрацоўваць і выкарыстоўваць паўторна. Калі тэрмін эксплуатацыі вашага прадукту скончыцца, утылізуйце прадукт згодна з мясцовымі правіламі.

Не выкідайце прадукт разам са звычайным хатнім смеццем. Правільная ўтылізацыя старога прадукту дапаможа прадухіліць патэнцыяльна адмоўныя вынікі для навакольнага асяроддзя і здароўя чалавека.

10. Пытанні

Калі ў вас ёсць пытанні наконт вашага прадукту, частак, аксесуараў ці аўтарызаваных сэрвісаў:

- Наведайце www.thetford.com.
- Калі вы не можаце вырашыць праблему, звяжыцеся з мясцовым аўтарызаваным сэрвісным цэнтрам ці службай па працы з кліентамі Thetford у вашай краіне.

Каб атрымаць неабходную і эфектыўную падтрымку, назавіце:

- вашы імя і адрас;
- мадэль туалета і яго серыйны нумар з карткі з інфармацыяй;
- дату пакупкі.

Запасныя часткі

Арыгінальныя запасныя часткі Thetford можна атрымаць праз вашага дылера ці ў аўтарызаваным энтры Thetford.

11. Гарантыя

Наконт гарантыі азнаёмцеся з умовамі, прыведзенымі на сайце www.thetford.com. Каб атрымаць дадатковую інфармацыю, звярніцеся ў службу па працы з кліентамі Thetford у вашай краіне.

BG • Превод на Оригиналното ръководство за потребителя

Основни части

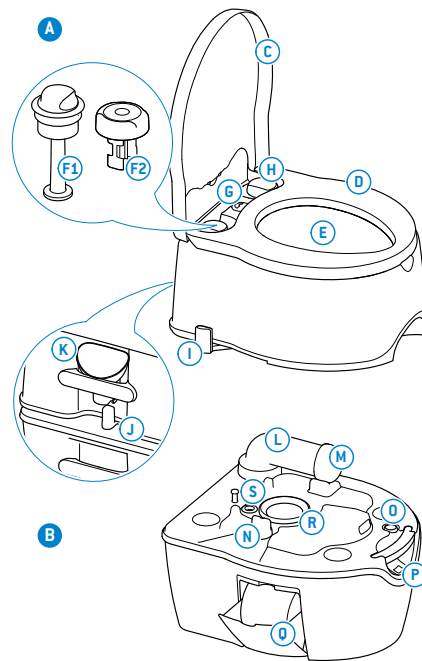

A Резервоар с вода за измиване

C Капак

D Седалка

E Тоалетна чиния

F1 Бутална помпа (565P)

F2 Електрическа помпа (565E)

G Индикатор за ниво на резервоара с вода за измиване

H Капачка на отвора за пълнене с вода

I Ръкохватка на изпускателния клапан

J Закопчалка

K Адаптер за пълнене с вода

B Резервоар за отпадъци

L Накрайник за изливане

M Капачка и мерителна чаша

N Лост за отваряне на изпускателния клапан

O Вентилационен бутон

P Индикатор за ниво на резервоара за отпадъци

Q Държач за руло тоалетна хартия

R Гъвкаво уплътнение

S Уплътнение на вентилационния отвор

Допълнителни екстри за вашата тоалетна

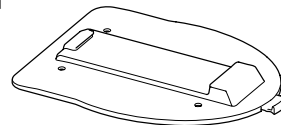

Подова плоскост

Позволява прикрепване на тоалетната към пода, където пожелаете. Тоалетната се освобождава с едно движение.

1. Въведение

Това е ръководство за потребителя на преносима тоалетна Thetford. Преди да продължите, прочетете инструкциите за безопасност и информацията за използване и поддръжка на тоалетната. Това ще позволи безопасно и ефективно използване на тоалетната. Запазете ръководството за справки в бъдеще.

За последната версия на ръководството, посетете www.thetford.com

2. Символи

Легенда за използваните символи:



Предупреждение. Опасност от сериозно нараняване и/или повреда.



Повишено внимание. Опасност от нараняване и/или повреда.



Внимание. Важна информация.



Забележка. Информация.

3. Преди употреба

За визуални справки виж изображенията в „Кратко ръководство“ в началото на това ръководство (стр. 2-3).

Вашата преносима тоалетна се състои от две разглобяеми секции: резервоар с вода за измиване (A) и резервоар за отпадъци (B). Преди да използвате тоалетната е много важно да прибавите в двата резервоара тоалетни добавки (когато са налични).



Използването на неправилни продукти за поддръжка може да предизвика повреждане на тоалетната Thetford.



Thetford предлага широка гама тоалетни добавки и продукти за поддръжка. Направете справка с рекламната листовка, за да се запознаете с различните продукти.

Подготовка на резервоара за отпадъци (B):

- Разделете резервоарите (01).
- Развийте капачката на крайника за изливане, докато е насочен навън (02).
- Добавете правилната доза от добавката за резервоара за отпадъци (03).
- Добавете необходимото количество вода, за да сте сигурни, че дъното на резервоара за отпадъци е покрито (04).
- Поставете обратно капачката (05).



Никога не добавяте добавките директно през изпускателния клапан, тъй като това може да повреди гъвкавото уплътнение на резервоара за отпадъци. Пълнете резервоара за отпадъци само през крайника за изливане.

Подготовка на резервоара с вода за измиване (A):

- Свържете резервоарите обратно (06).
- Свалете капачката на отвора за пълнене с вода (07).
- Поставете адаптера за пълнене с вода (08).
- Добавете необходимата доза на добавка за тоалетна към резервоара с вода за измиване (когато е налична) и напълнете резервоара с чиста вода (09).
- Поставете обратно капачката (05).



Ако разполагате с тоалетна с електрическа помпа, поставете шест батерии преди да я използвате.

4. Използване на тоалетната

За визуални справки, виж посоченото Кратко ръководство.

За вентилиране на всяка натрупана топлина или налягане, съответстващо на определена надморска височина, както и за избягване на изплицване, затворете капака на тоалетната и отново отворете/затворете ръкохватката.

Отваряне на ръкохватката

Тоалетната може да се използва при отворен или затворен изпускателен клапан. За да отворите изпускателния клапан, издърпайте ръкохватката (13/15).

След употреба винаги проверявайте дали сте затворили изпускателния клапан.

Измиване на тоалетната

Най-ефективно измиване може да постигнете посредством трикратно или четирикратно краткотрайно задействане на ръчната помпа (20). Тоалетна с електрическа помпа ще се измие автоматично през кратки интервали (21).



Не използвайте обикновена тоалетна хартия, тъй като тя може да предизвика задръстване.

За да сте сигурни, че винаги разполагате с тоалетна хартия, във вашата тоалетна е предвидено пространство за една ролка тоалетна хартия.



За предотвратяване на повреди от вода по вашата каравана или кемпер, не пътувайте с резервоар за отпадъци, пълен повече от 3/4. Това може да предизвика течове през системата за проветряване.



За предотвратяване на повреди от вода по вашата каравана или кемпер, не пътувайте с вода в тоалетната чиния.



За предотвратяване на повреди от вода по вашата каравана или кемпер, не пътувайте с препълнен резервоар с вода за измиване. Thetford препоръчва да се пътува с празен или най-малкото пълен до половина резервоар с вода за измиване.



Тоалетната може да издържа максимален товар от 120 kg (265 фунта). Уверете се, че не претоварвате тоалетната.

5. Изпразване на резервоарите

За визуални справки, виж посоченото Кратко ръководство.

Ако желаете да продължите да използвате тоалетната след като я изпразните, отново подгответе резервоара за отпадъци.

Резервоар за отпадъци

Необходимо е да изпразвате резервоара за отпадъци, след като индикаторът за ниво стане червен.

- Разделете резервоарите (01).
- Изпразнете резервоара за отпадъци в място, определено за такива цели.
- Развийте капачката на крайника за изливане, докато е насочен навън (02).
- Докато крайникът за изливане е насочен надолу, натиснете и задържете с палец бутона за вентилация, за да изпразните резервоара за отпадъци без да го изпускате (13).
- Изплакнете резервоара (14 / 15 / 16).
- Свържете резервоарите обратно (06).

 Не допускайте препълване на резервоара за отпадъци.

Резервоар с вода за измиване

Изпразвайте напълно резервоара с вода за измиване, само когато очаквате да не използвате тоалетната за продължителен период от време.

- Свалете капачката на отвора за пълнене с вода (07).
- Изпразнете резервоара с вода за измиване през отвора за пълнене (17).
- Изплакнете тоалетната, докато водата спре да се изпомпва (20 или 21).

 Изпразването е позволено само в разрешено сметище.

 За вентилиране на резервоара с вода за измиване, капачката за пълнене е съоръжена с малък вентилационен отвор. Проникване на прясна вода е възможно при повдигане или позициониране на тоалетната под ъгъл.

6. Поддръжка и почистване

За избягване на калциеви отлагания и осигуряване на оптимална хигиена Thetford препоръчва редовно почистване на тоалетната.

- Почистете вътрешността на тоалетната с мека четка и специален почистващ препарат.
- Извършете цялостно почистване на тоалетната със специализиран препарат.

 Никога не използвайте битови препарати за почистване на преносимата тоалетна. Те могат да предизвикат трайно увреждане на уплътненията и останалите компоненти на тоалетната.

Редовно поддържайте тоалетната, за да удължите експлоатационния ѝ живот.

- Почистявайте вътрешността на резервоара за отпадъци 2 до 3 пъти годишно, за да предотвратите натрупването на калциеви отлагания.
- За да поддържате уплътненията меки и еластични, обработвайте ги със специализирана смазка.

 Никога не използвайте вазелин или растително масло за смазване на уплътненията. Това може да предизвика течове от резервоара за отпадъци.

 Thetford предлага широка гама тоалетни добавки и продукти за поддръжка. Направете справка с рекламната листовка, за да се запознаете с различните продукти.

 Уплътнението на изпускателния клапан е част от тоалетната и е изложено на износване. В зависимост от честотата и начина на обслужване, след определен период уплътнението ще загуби своите качества и трябва да бъде подменено.

7. Използване през зимата

В студено време можете да използвате тоалетната по обичайния начин, когато тя е разположена в отоплено място. Ако това не е така и съществува опасност от замръзване, се препоръчва да не използвате тоалетната. Уверете се, че напълно сте изпразнили тоалетната. След това изпразнете резервоара за отпадъци и резервоара с вода за измиване, виж „Съхранение“.

8. Съхранение

- Изпразнете резервоара с вода за измиване.
- Изплакнете тоалетната, докато водата спре да се изпомпва.
- Изпразнете резервоара за отпадъци.
- Внимателно почистете и подсушете цялата тоалетна.
- Отворете изпускателния клапан и разхлабете капачката на крайника за изливане, за да проветрите резервоара за отпадъци.
- Разхлабете капачката на отвора за пълнене, за да проветрите резервоара с вода за измиване.

Препоръчително е да извършите обслужване на тоалетната преди да бъде оставена за съхранение. Виж „Поддръжка и почистване“.

 За модел 565E е необходимо да се извадят батериите.

9. Изхвърляне

Вашият продукт е разработен и произведен от висококачествени материали и компоненти, които могат да бъдат рециклирани и използвани повторно. Когато продуктът достигне края на експлоатационния си живот, той трябва да бъде унищожен в съответствие с местните регламенти. Не изхвърляйте продукта заедно с обичайните битови отпадъци. Правилното унищожаване на остарелия продукт ще спомогне за избягване на потенциални негативни последици за околната среда и здравето на човека.

10. Въпроси

Ако имате въпроси относно вашия продукт, части, принадлежности или услуги:

- Посетете www.thetford.com.
- Ако не можете да отстраните проблема, се обърнете към местния упълномощен сервизен център или отдела за обслужване на клиенти на Thetford във вашата страна.

За правилна и ефективна поддръжка е необходимо да подготвите следното:

- Вашето име и адрес.
- Модел и сериен номер на тоалетната от табелката с данни.
- Дата на закупуване.

Резервни части

Оригинални резервни части Thetford се предлагат от вашия търговски посредник или упълномощен сервизен център на Thetford.

11. Гаранция

За гаранционните клаузи, направете справка с условията, споменати в www.thetford.com. За допълнителна информация се обърнете към центъра за обслужване на клиенти на Thetford във вашата страна.

CS • Překlad originálního návodu k použití

Hlavní součásti

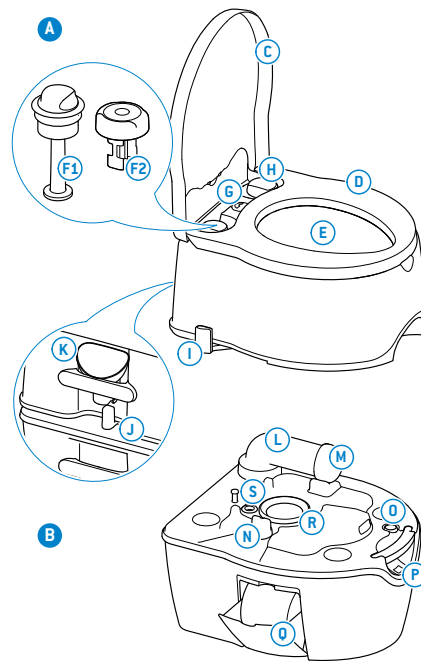

A Splachovací nádrž

- C Poklop
- D Sedátko
- E Záchodová mísa
- F1 Pistové erpadlo (565P)
- F2 Elektrické erpadlo (565E)
- G Indikátor hladiny splachovací nádrže
- H Víko otvoru pro plnění vody
- I Rukojeť píklopu
- J Svorka
- K Adaptér pro plnění vody

B Odpadní nádrž

- L Výlevka
- M Víko + odm rka
- N Otvírá píklopu
- O Vtrací tlačítko
- P Indikátor hladiny v odpadní nádrži
- Q Držák toaletního papíru
- R Bítové tsn ní
- S Tsn ní vtracích otvoru

Volitelná výbava pro vaši toaletu

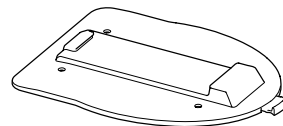

Podlahová deska

Tato souprava vám umožní upevnit toaletu na podlahu kdekoliv chcete. Jediným krokem pak toaletu uvolníte.

1. Úvod

Toto je návod k použití pro vaši p enosnou toaletu společně s Thetford. Než budete pokračovat dál, přečti si prostudujte bezpečnostní pokyny a informace o použití a údržbě toalety. Umožní vám to používat toaletu bezpečně a efektivně. Tento návod si uschovejte pro budoucí potřebu.

Nejnovejší verzi tohoto návodu najdete na stránkách www.thetford.com

2. Symboly

Legenda k symbolům:



Varování. Nebezpečí vážného zranění nebo škody.



Pozor. Nebezpečí zranění nebo škody.



Upozornění. Důležité informace.



Poznámka. Informace.

3. Před použitím

Pro názornost se podívejte na obrázky v části „Stručný návod“ v úvodu tohoto návodu k použití (str. 2–3).

Vaše p enosná toaleta je tvořena dvěma oddělitelnými částmi: splachovací nádrž (A) a odpadní nádrž (B). Před použitím toalety je důležité do obou nádrží přidat p isady do toalety (v p islušných p ípadech).



Nebudete-li na péči o toaletu společně s Thetford používat správné výrobky, může to způsobit její poškození.



Společnost Thetford nabízí širokou řadu p ísad do toalety a výrobků pro péči o adu všech výrobků najdete na letáku.

Příprava odpadní nádrže (B):

- Oddělte nádrž od sebe (01).
- Sejměte z výlevky víko, které přitom smýje vzhůru (02).
- Do odpadní nádrže přidejte správnou dávku p ísady do toalety (03).
- Přidejte správnou dávku vody tak, aby bylo dno odpadní nádrže zakryté (04).
- Vraťte víko zpět na místo (05).



P ísady do toalety nikdy nepřidávejte přímo přes p íklop. Mohlo by to poškodit bitové těsnění odpadní nádrže. Odpadní nádrž plněte jen přes výlevku.

Příprava splachovací nádrže (A):

- Znovu spojte nádrž (06).
- Sejměte víko otvoru pro plnění vody (07).
- Vložte adaptér pro plnění vody (08).
- Do splachovací nádrže přidejte správnou dávku p ísady do toalety (v p íslušných p ípadech) a splachovací nádrž doplňte istou vodou (09).
- Vraťte víko zpět na místo (05).



Pokud máte toaletu s elektrickým erpadlem, vložte před použitím šest baterií.

4. Použití toalety

Pro názornost se podívejte na označené obrázky ve Stručném návodu.

Pro uvolnění nahromaděného tepla nebo tlakové výšky a pro zabránění výstřiknutí závěte poklop jednou otevřete a závěte p íklop.

Otevření p íklopu

Toaletu lze používat s otevřenými uzavřenými p íklopem. Chcete-li otevřít p íklop, zatáhněte za rukojeť p íklopu (18/19).

Ujistěte se, že je p íklop po použití vždy zcela uzavřen.

Splachování toalety

Nejjednodušší splachování můžete dosáhnout provozem ručního erpadla se třemi nebo čtyřmi krátkými splachy (20). Toaleta s elektrickým erpadlem se bude automaticky splachovat s krátkými p erušeními (21).



Nepoužívejte běžný toaletní papír, který může způsobit ucpávání.

Abyste mohli toaletní papír vždy poručit, je u vaší toalety zařazen prostor pro roli toaletního papíru.



Abyste předešli poškození karavanu nebo motorového obytného vozidla vodou, necestujte s odpadní nádrží, která je plná do více než 3/4. Mohlo by dojít k úniku ventilacíním systémem.



Abyste předešli poškození karavanu nebo motorového obytného vozidla vodou, necestujte s vodou v záchodové míse.



Abyste předešli poškození karavanu nebo motorového obytného vozidla vodou, necestujte se splachovací nádrží, která je plná. Společnost Thetford doporučuje cestovat s prázdnou splachovací nádrží, nebo alespoň naplněnou maximálně do poloviny.



Toaleta vydrží maximální zatížení 120 kg (265 liber). Zajistěte, abyste toaletu nepřetížovali.

5. Vyprázdnování nádrží

Pro názornost se podívejte na označené obrázky ve Stručném návodu.

Pokud chcete toaletu po vyprázdnění opět používat, odpadní nádrž znovu p ípravte.

Odpadní nádrž

Když je indikátor hladiny červený, je nutné odpadní nádrž vyprázdnit.

- Oddělte nádrž od sebe (01).
- Nádrž vyjměte a přidejte na autorizované místo pro likvidaci odpadu.
- Sejměte z výlevky víko, které přitom smýje vzhůru (02).
- Pro vyprázdnění odpadní nádrže bez splachování nasměrujte výlevku směrem dolů a stiskněte a palcem přidrže v traci tlačítko (13).
- Vypláchněte nádrž (14/15/16).
- Nádrž znovu spojte (06).





Zamezte přetlacení odpadní nádrže.

Splachovací nádrž

Splachovací nádrž zcela vyprázdňete, jen pokud předpokládáte, že toaletu nebudete delší dobu používat.

- Sejměte víko otvoru pro plnění vody (47).
- Otvorem pro plnění vodou splachovací nádrž vyprázdňete (47).
- Splachujte toaletu, dokud už nebude erpána žádná voda (20 nebo 21).

 Vyprázdnění je možné pouze na autorizované skládce odpadu.

 Pro odvrácení splachovací nádrže obsahuje víko otvoru pro plnění vodou malý odvrácení. První voda má být pročištěná nebo umístí toaletu pod úhlem.

6. Údržba a čištění

Společnost Thetford doporučuje toaletu pravidelně čistit, aby se zamezilo tvorbě vodního kamene a zajistila optimální hygiena.

- Vnitřek mísy čistěte měkkým kartáčkem a speciálním čisticím prostředkem.
- Celou toaletu vyčistěte speciálními čisticími prostředky.

 Na čistění porcelánových toalet nikdy nepoužívejte kyseliny pro domácnost. Mohou způsobit trvalé poškození toalety a dalších součástí.

Toaletu také pravidelně udržujte, aby se prodloužila její životnost.

- Vnitřek odpadní nádrže čistěte 2 až 3krát ročně, abyste odstranili ulpělý vodní kámen.
- Toaletu pro zachování jejího tvaru a pružnosti ošetřete speciálním mazivem.

 K mazání toalety nikdy nepoužívejte vazelinu ani rostlinný olej. Mohlo by to způsobit netěsnost odpadní nádrže.

 Společnost Thetford nabízí širokou paletu produktů pro plnění. U všech výrobků najdete na letáku.

 Toaletní ventil je součástí toalety, která se opotřebovává. V závislosti na rozsahu a způsobu provádění servisu toalety může být ztráta kvality a musí se vyměnit.

7. Použití v zimě

Toaletu můžete používat i v zimě, pokud je umístěna na vytápěném místě. Neměli byste tak existující mrazu, doporučujeme, abyste toaletu nepoužívali. Zajistěte, aby toaleta byla zcela vyprázděná. Následně vyprázdňete odpadní nádrž a splachovací nádrž, viz část Úskladnění.

8. Uskladnění

- Vyprázdňete splachovací nádrž.
- Splachujte toaletu, dokud už nebude erpána žádná voda.
- Vyprázdňete odpadní nádrž.
- Celou toaletu důkladně vysušte.
- Otevřete víko a uvolněte víko výlevky, aby se odpadní nádrž odvětrala.
- Uvolněte víko otvoru pro plnění vodou a odvráťte splachovací nádrž.

Před uskladněním doporučujeme provést údržbu toalety. Viz část Údržba a čištění.

 U modelu 565E vyjměte baterie.

9. Likvidace

Váš výrobek byl navržen a vyroben s použitím vysoce kvalitních materiálů a komponent, které lze recyklovat a znovu používat. Když váš výrobek dosáhne konce životnosti, zlikvidujte jej podle místních pravidel. Výrobek nevhazujte do běžného komunálního odpadu. Správná likvidace starého výrobku pomůže předcházet nepříznivým vlivům na životní prostředí a lidské zdraví.

10. Otázky

Máte-li otázky týkající se vašeho výrobku, dílu, příslušenství nebo autorizovaných služeb:

- Navštivte webové stránky www.thetford.com.
- Nedomážete-li problém vyřešit, kontaktujte místní autorizované servisní centrum nebo zákaznický servis společnosti Thetford ve vaší zemi.

Pro správnou a účinnou podporu prosím připravte:

- své jméno a adresu,
- model toalety a výrobní číslo z datového štítku,
- datum pořízení.

Náhradní díly

Originální náhradní díly společnosti Thetford jsou k dispozici u vašeho prodejce nebo v autorizovaném servisním centru společnosti Thetford.

11. Záruka

Záruku ustanovení naleznete v podmínkách uvedených na webových stránkách www.thetford.com. Chcete-li získat další informace, kontaktujte zákaznický servis společnosti Thetford ve vaší zemi.

DA • Oversættelse af den originale brugervejledning

DA Hoveddele

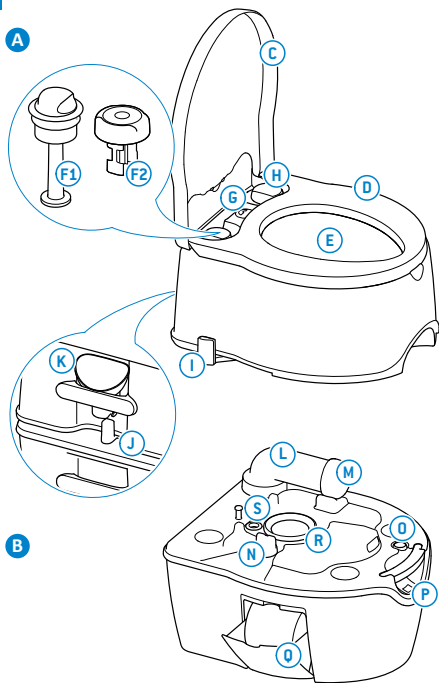

B

A Skyllvandstank

- C Låg
- D Sæde
- E Toiletkumme
- F1 Stempelpumpe [565P]
- F2 Elektrisk pumpe [565E]
- G Niveauidikator
- H Vandfyldningshætte
- I Klaphåndtag
- J Lås
- K Overgangsstykke til vandfyldning

B Affaldstank

- L Hældetud
- M Hætte + målekop
- N Klaphåbner
- O Ventilationsknap
- P Niveauidikator for affaldstank
- Q Toiletrulleholder
- R Læbetætning
- S Ventilationstætning

Ekstraudstyr til dit toilet

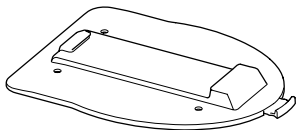

Gulvplade

Med dette sæt kan du fastgøre toilettet til gulvet, hvor du ønsker det. Med én simpel handling frigøres toilettet.

1. Indledning

Dette er brugervejledningen til dit transportable toilet fra Thetford. Læs sikkerhedsinstruktionerne og oplysningerne om brug og vedligeholdelse af toilettet omhyggeligt, før du går videre. Dermed sikrer du, at bruger toilettet på sikker og effektiv vis. Gem brugervejledningen til senere henvisning.

Find den nyeste udgave af denne vejledning på www.thetford.com

2. Symboler

Signaturforklaring:

Advarsel. Risiko for alvorlige personskade og/eller beskadigelse.

Forsigtig. Risiko for personskade og/eller beskadigelse.

OBS. Vigtige oplysninger.

Bemærk. Oplysninger.

3. Før brug

Se "Quick Guide"-billederne i starten af vejledningen for visuel reference (s. 2-3).

Dit transportable toilet består af to aftagelige dele: skyllevandstanken (A) og affaldstanken (B). Før toilettet tages i brug, er det yderst vigtigt, at du hælder toilettilsætningsstoffer (hvor det er muligt) i begge tanke.

Du skal bruge de rigtige produkter til at vedligeholde dit Thetford-toilet for at undgå skader.

Thetford tilbyder et bredt udvalg af toilettilsætningsstoffer og toiletplejeprodukter. Du kan se de mange forskellige produkter i brochuren.

Klargør affaldstanken (B):

- Separate tanke (01).
- Tag hættten af hældetuden, mens den peger opad (02).
- Tilsæt den korrekte dosis toilettilsætningsstof til affaldstanken (03).
- Tilsæt den korrekte dosis vand for at sikre, at affaldstankens bund er dækket (04).
- Sæt hættten på igen (05).

Tilsæt aldrig toilettilsætningsstoffer direkte via skydedækslet, da det kan beskadige affaldstankens læbetætning. Fyld kun affaldstanken op via hældetuden.

Klargør skyllevandstanken (A):

- Sammenfør tankene (06).
- Tag vandfyldningshætten af (07).
- Placer vandfyldningsadaptoren (08).
- Tilsæt den korrekte dosis toilettilsætningsstof til skyllevandstanken (hvor det er muligt), og fyld skyllevandstanken med rent vand (09).
- Sæt hættten på igen (05).

Hvis du har et toilet med en elektrisk pumpe, skal du sætte seks batterier i inden brug.

4. Sådan bruges toilettet

DA Se de angivne "Quick Guide"-billeder for visuel reference.

Luk låget, og åbn og luk skydedækslet én gang for at ventilere eventuel opbygget varme- eller højdetryk og for at undgå sprøjt.

Åbning af skydedækslet

Toilettet kan bruges med åbent eller lukket skydedæksel. Træk i klaphåndtaget for at åbne skydedækslet (48/49).

Sørg for, at du altid lukker skydedækslet helt efter brug.

Sådan skylles toilettet

Du opnår det mest effektive skyl ved at udføre tre eller fire korte skyl med den manuelle pumpe (40). Et toilet med en automatisk pumpe skyller automatisk med korte afbrydelser (24).

Brug ikke almindeligt toiletpapir, da dette kan forårsage tilstopning.

Dit toilet har plads til en toiletrulle, så du altid har toiletpapir ved hånden.

For at forhindre at din campingvogn eller autocamper får vandskader, må du ikke køre med en affaldstank, der er mere end 3/4 fuld. Dette kan forårsage, at der kommer væske ud gennem udluftningssystemet.

For at forhindre vandskade i din campingvogn eller autocamper må du ikke køre med vand i toiletkummen.

For at forhindre at din campingvogn eller autocamper får vandskader, må du ikke køre med en skyllevandstank, der er for fuld. Thetford anbefaler, at skylletanken er tom, eller i det mindste ikke mere end halvt fuld, under kørsel.

Toilettet kan maksimalt holde til en vægt på 120 kg. Sørg for, at du ikke overbelastet toilettet.

5. Tømning af tankene

Se de angivne "Quick Guide"-billeder for visuel reference.

Hvis du vil forsætte med at bruge toilettet efter tømning, skal du klargøre affaldstanken igen.

Affaldstank

Du skal tømme affaldstanken, når niveauindikatoren lyser rødt.

- Separer tankene (01).
- Tag affaldstanken til et autoriseret spildevandsanlæg.
- Tag hættten af hældetuden, mens den peger opad (02).
- Tryk på udluftningsknappen med tommelfingeren, og hold den nede, mens hældetuden peger nedad, for at tømme affaldstanken uden sprøjt (13).
- Skyl tanken (14/15/16).
- Sammenfør tankene (06).

Undgå, at affaldstanken bliver for fuld.

Skyllevandstank

Tøm kun skyllevandstanken fuldstændigt, hvis du forventer ikke at skulle bruge toilettet i en længere periode.

- Tag vandfyldningshætten af (07).
- Tøm skyllevandstanken gennem vandpåfyldningsåbningen (47).
- Skyl toilettet, indtil der ikke pumpes mere vand ud (20 eller 21).

Tømning er kun tilladt på en autoriseret deponeringsplads.

Der er et lille ventilationshul i vandfyldningshætten, så skyllevandstanken kan ventileres. Frisk vand kan passere igennem, når du løfter og placerer toilettet i en vinkel.

6. Vedligeholdelse og rengøring

Thetford anbefaler, at du rengør toilettet regelmæssigt for at undgå kalkaflejringer og sikre optimal hygiejne.

- Rengør indersiden af kummen med en blød børste og specialrengøringsmidler.
- Rengør hele toilettet med specialrengøringsmidler.

Rengør aldrig dit transportable toilet med rengøringsmidler fra husholdningen. De kan forårsage permanent skade på pakninger og andre dele af toilettet.

Udfør regelmæssig vedligeholdelse af toilettet for at forlænge dets levetid.

- Rengør indersiden af affaldstanken to til tre gange om året for at fjerne fastsiddende kalk.
- Behandl pakninger med et specialsmøremiddel for at holde dem bløde og smidige.

Smør aldrig pakningerne med vaseline eller vegetabilsk olie. Dette kan forårsage lækage i affaldstanken.

Thetford tilbyder et bredt udvalg af toilettilsætningsstoffer og toiletplejeprodukter. Du kan se de mange forskellige produkter i brochuren.

Skydedækslets pakning er én af de dele af toilettet, der udsættes for slid. Afhængigt af omfang af anvendelse og udførelse af service mister pakningen efter en given periode sin oprindelige kvalitet og skal udskiftes.

7. Vinterbrug

Du kan bruge dit toilet på helt normal vis i koldt vejr, så længe toilettet befinder sig et sted, der er opvarmet. Hvis det ikke er tilfældet, og der er risiko for frost, anbefaler vi, at du ikke bruger toilettet. Sørg for at tømme toilettet helt. Tøm derefter affaldstanken og skyllevandstanken. Se afsnittet "Klargøring til opbevaring".

8. Klargøring til opbevaring

- Tøm skyllevandstanken.
- Skyl toilettet, indtil der ikke pumpes mere vand ud.
- Tøm affaldstanken.
- Rengør og tør hele toilettet grundigt.
- Åbn skydedækslet, og løsn hættten på hældetuden for at udlufte affaldstanken.
- Løsn vandfyldningshætten for at udlufte skyllevandstanken.

Vi anbefaler, at du udfører vedligeholdelse på dit toilet inden opbevaring. Se afsnittet "Vedligeholdelse og rengøring".

Fjern batterierne i 565E-modellen.

9. Bortskaffelse

Dit produkt er designet og produceret af materialer og komponenter af høj kvalitet, som genbruges og genanvendes. Når produktet når slutningen på sin levetid, skal det bortskaffes i henhold til lokale regler. Produktet må ikke bortskaffes sammen med almindeligt husholdningsaffald. Når du bortskaffer dit gamle produkt på korrekt vis, er du med til at forhindre potentielle negative miljø- og sundhedsmæssige konsekvenser.

10. Spørgsmål

Hvis du har spørgsmål om dit produkt, dele, tilbehør eller serviceydelser:

- Gå til www.thetford.com.
- Hvis du ikke kan løse et problem, skal du kontakte det godkendte lokale servicecenter eller Thetford-kundeservice i dit land.

For korrekt og hurtig support bedes du have følgende klar:

- Dit navn og din adresse.
- Toilettets model og serienummer fra dataskiltet.
- Købsdato.

Reserve dele

Originale Thetford-reserve dele kan fås hos din egen forhandler eller et autoriseret Thetford-servicecenter.

11. Garanti

For oplysninger om vores garanti henvises til www.thetford.com. For yderligere oplysninger bedes du kontakte Thetford-kundeservice i dit land.

DE • Benutzerhandbuch (deutsche Fassung)

Hauptkomponenten

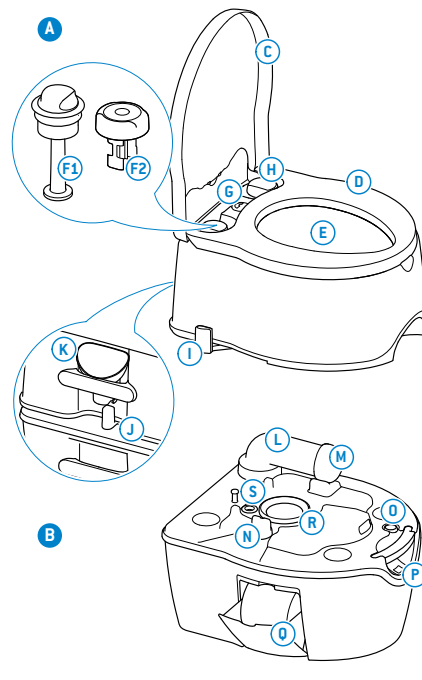

A Spülwassertank

- C Abdeckung
- D Sitz
- E Toilettenschüssel
- F1 Kolbenpumpe [565P]
- F2 Elektrische Pumpe [565E]
- G Füllstandsanzeige
- H Spülwassertank
- I Wassereinfüllklappe
- J Griff der Verschlussplatte
- K Verschluss

B Fäkalientank

- L Ausgießtülle
- M Deckel und Messbecher
- N Öffner der Verschlussplatte
- O Entlüftungstaste
- P Füllstandsanzeige
- Q Fäkalientank
- R Toilettenschieber
- S Lippendichtung

Optionale Extras für Ihre Toilette

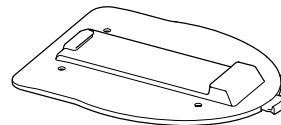

Bodenplatte

Die Bodenplatte ermöglicht Ihnen die Befestigung der Toilette am Boden an einer Position Ihrer Wahl. Ein einfacher Arbeitsschritt löst die Toilette.

1. Einführung

Dies ist das Benutzerhandbuch für Ihre Campingtoilette von Thetford. Lesen Sie die Sicherheitsanweisungen und Informationen zur Nutzung und Wartung der Toilette sorgfältig durch, bevor Sie diese in Betrieb nehmen. Auf diese Weise stellen Sie sicher, dass Sie die Toilette sicher und effizient nutzen. Bewahren Sie dieses Handbuch auf, um zu einem späteren Zeitpunkt darauf zurückgreifen zu können.

Die aktuelle Version dieses Benutzerhandbuchs finden Sie auf www.thetford.com

2. Symbole

Symbolschlüssel:

 **Warnhinweis.** Gefahr von schweren Verletzungen und/oder Schäden.

 **Vorsicht.** Gefahr von Verletzungen und/oder Schäden.

 **Achtung.** Wichtige Informationen.

 **Hinweis.** Informationen.

3. Vor der Verwendung

Die Bilder auf der „Kurzanleitung“ vorne im Handbuch dienen der visuellen Veranschaulichung [S. 2-3].

Ihre tragbare Toilette besteht aus zwei abnehmbaren Teilen: dem Spülwassertank (A) und dem Fäkalientank (B). Bevor Sie die Toilette benutzen, sind unbedingt Toilettenzusätze [sofern verfügbar] in beide Tanks hinzuzufügen.

 Verwenden Sie nur korrekte Pflegeprodukte. Andernfalls kann die Thetford-Toilette beschädigt werden.

 Thetford bietet ein umfassendes Angebot an Toilettenzusätzen und Pflegeprodukten an. Der Flyer enthält die umfassende Produktauswahl.

Vorbereiten des Fäkalientanks (B):

- Trennen Sie die Tanks (01).
- Entfernen Sie den Deckel von der Ausgießtüle, während diese nach oben zeigt (02).
- Fügen Sie die korrekte Dosierung des Toiletten-Zusatzes für den Fäkalientank hinzu (03).
- Fügen Sie die korrekte Wassermenge hinzu, sodass der Boden des Fäkalientanks bedeckt ist (04).
- Setzen Sie den Deckel wieder auf (05).

 Toilettenzusätze dürfen niemals direkt über die Verschlussplatte zugefügt werden, da dies die Lippendichtung des Fäkalientanks beschädigen könnte. Befüllen Sie den Fäkalientank nur durch die Ausgießtüle.

Vorbereiten des Spülwassertanks (A):

- Setzen Sie die Tanks wieder zusammen (06).
- Entfernen Sie die Wassereinfüllklappe (07).
- Positionieren Sie den Wassereinfülladapter (08).
- Fügen Sie die korrekte Dosierung des Toiletten-Zusatzes für den Spülwassertank hinzu [sofern verfügbar] und befüllen Sie den Spülwassertank mit sauberem Wasser (09).
- Setzen Sie den Deckel wieder auf (05).

 Wenn Sie eine Toilette mit elektrischer Pumpe haben, legen Sie vor der Verwendung sechs Batterien ein.

4. Verwendung der Toilette

Die Bilder auf der „Kurzanleitung“ dienen der visuellen Veranschaulichung.

Schließen Sie die Abdeckung und öffnen und schließen Sie die Verschlussplatte, um aufgestaute Wärme oder Höhendruck abzulassen und um ein Spritzen zu verhindern.

Öffnen der Verschlussplatte

Die Toilette kann mit offener oder geschlossener Verschlussplatte verwendet werden. Öffnen Sie die Verschlussplatte, indem Sie den Griff ziehen (18/19).

Schließen Sie die Verschlussplatte nach Verwendung unbedingt immer vollständig.

Spülen der Toilette

Die wirkungsvollste Spülung erzielen Sie, indem Sie mit der Handpumpe drei oder vier kurze Spülvorgänge ausführen (20). Eine Toilette mit elektrischer Pumpe spült automatisch mit kurzen Unterbrechungen (21).

 Verwenden Sie kein herkömmliches Toilettenpapier, da dies zu Verstopfungen führen kann.

Damit stets Toilettenpapier greifbar ist, enthält Ihre Toilette Platz für eine Papierrolle.

 Um Wasserschäden an Ihrem Wohnwagen oder Wohnmobil zu vermeiden, sollte der Fäkalientank während der Fahrt nicht zu mehr als 3/4 gefüllt sein. Ansonsten kann es durch das Lüftungssystem zum Auslaufen kommen.

 Um Wasserschäden an Ihrem Wohnwagen oder Wohnmobil zu vermeiden, sollte die Toilettenschüssel während der Fahrt kein Wasser enthalten.

 Um Wasserschäden an Ihrem Wohnwagen oder Wohnmobil zu vermeiden, sollte der Spülwassertank während der Fahrt nicht zu voll sein. Thetford empfiehlt, dass der Spülwassertank während der Fahrt leer sein sollte, in jedem Fall aber nicht mehr als zur Hälfte gefüllt.

 Die Toilette ist für ein Höchstgewicht von 120 kg ausgelegt. Achten Sie darauf, die Toilette nicht zu überlasten.

5. Den Tank entleeren

Die Bilder auf der „Kurzanleitung“ dienen der visuellen Veranschaulichung.

Wenn Sie die Toilette nach Entleerung weiterhin verwenden wollen, bereiten Sie den Fäkalientank erneut vor.

Fäkalientank

Wenn die Füllstandsanzeige auf Rot wechselt, müssen Sie den Fäkalientank leeren.

- Trennen Sie die Tanks (01).
- Ziehen Sie den Tank zu einem autorisierten Entsorgungspunkt.
- Entfernen Sie den Deckel von der Ausgießtüle, während diese nach oben zeigt (02).
- Drücken Sie die Entlüftungstaste und halten Sie diese mit dem Daumen gedrückt, während die Ausgießtüle nach unten zeigt, um den Fäkalientank zu leeren ohne dabei zu spritzen (13).
- Spülen Sie den Tank (14, 15/16).
- Setzen Sie die beiden Tanks wieder zusammen (06).



Der Fäkalientank sollte nicht zu voll werden.

Spülwassertank

Leeren Sie den Spülwassertank nur dann ganz aus, wenn Sie davon ausgehen, dass Sie Ihre Toilette für längere Zeit nicht benutzen werden.

- Entfernen Sie die Wassereinfüllklappe (07).
- Leeren Sie den Spülwassertank durch die Wasserbefüllöffnung (17).
- Spülen Sie die Toilette, bis kein Wasser mehr herausgepumpt wird (20 oder 21).



Das Entleeren darf nur an einem autorisierten Entsorgungspunkt erfolgen.



Für die Entlüftung des Spülwassertanks ist im Wasserbefülldeckel eine kleine Öffnung vorhanden. Frischwasser kann beim Anheben oder Positionieren der Toilette ab einem bestimmten Winkel durchfließen.

6. Wartung und Reinigung

Thetford empfiehlt die regelmäßige Reinigung der Toilette, um Kalkablagerungen zu vermeiden und optimale Hygiene sicherzustellen.

- Reinigen Sie die Innenseite der Schüssel mit einer weichen Bürste und einem speziellen Reinigungsprodukt.
- Reinigen Sie die komplette Toilette mit speziellen Reinigungsprodukten.



Verwenden Sie niemals Haushaltsreiniger zur Reinigung der tragbaren Toilette. Diese können die Dichtungen und andere Komponenten der Toilette dauerhaft beschädigen. Warten Sie Ihre Toilette außerdem regelmäßig, um deren Lebensdauer zu

verlängern.

- Reinigen Sie die Innenseite des Fäkalientanks 2 bis 3 mal jährlich, um hartnäckige Kalkablagerungen zu entfernen.
- Verwenden Sie ein spezielles Schmiermittel, um die Dichtungen weich und geschmeidig zu halten.



Verwenden Sie niemals Vaseline oder Pflanzenöl zur Schmierung der Dichtungen. Dies kann Lecks am Fäkalientank verursachen.



Thetford bietet ein umfassendes Angebot an Toilettenzusätzen und Pflegeprodukten an. Der Flyer enthält die umfassende Produktauswahl.



Die Dichtung der Verschlussplatte ist ein Verschleißteil der Toilette. Nach einer bestimmten Zeit muss die Dichtung ausgewechselt werden. Wann genau das der Fall ist, hängt von Umfang und Art der Instandhaltungsmaßnahmen ab.

7. Verwendung im Winter

Sie können die Toilette auch bei kaltem Wetter wie gewohnt verwenden, vorausgesetzt, diese befindet sich an einem beheizten Ort. Sollte dies nicht der Fall sein oder besteht das Risiko von Frost, empfehlen wir, die Toilette nicht zu verwenden. Stellen Sie sicher, dass die Toilette vollständig entleert wurde. Leeren Sie anschließend den Fäkalientank und den Spülwassertank, siehe Lagerung.

8. Lagerung

- Leeren Sie den Spülwassertank.
- Spülen Sie die Toilette, bis kein Wasser mehr herausgepumpt wird.
- Entleeren Sie den Fäkalientank.
- Reinigen und trocknen Sie die gesamte Toilette gründlich.
- Öffnen Sie die Verschlussplatte und lösen Sie den Deckel der Ausgießtülle, um den Fäkalientank zu lüften.
- Lösen Sie den Wasserbefülldeckel, um den Spülwassertank zu lüften.

Wir empfehlen eine Wartung der Toilette, bevor diese eingelagert wird. Siehe Wartung und Reinigung.



Entfernen Sie bei dem Modell 565E die Batterien.

9. Entsorgung

Ihr Produkt wurde unter Verwendung qualitativ hochwertiger Materialien und Komponenten entworfen und hergestellt. Diese können recycelt und wiederverwendet werden. Entsorgen Sie das Produkt nach Ende seiner Gebrauchsdauer gemäß den lokal geltenden Vorschriften. Entsorgen Sie das Produkt auf keinen Fall im normalen Hausmüll. Die korrekte Entsorgung Ihres alten Produkts trägt dazu bei, mögliche negative Auswirkungen für die Umwelt und die Gesundheit des Menschen zu vermeiden.

10. Fragen

Wenn Sie Fragen zu Ihrem Produkt, zu Teilen, Zubehör oder den autorisierten Servicestellen haben,

- besuchen Sie bitte www.thetford.com.
- Wenn Sie ein Problem nicht lösen können, kontaktieren Sie bitte eine autorisierte örtliche Servicestelle oder den Kundendienst von Thetford in Ihrem Land.

Halten Sie für einen korrekten und effizienten Support bitte folgende Daten bereit:

- Ihren Namen und Ihre Anschrift.
- Das Toilettenmodell und die Seriennummer, die auf dem Leistungsschild aufgedruckt sind.
- Kaufdatum.

Ersatzteile

Original-Ersatzteile von Thetford erhalten Sie bei Ihrem Händler oder einem autorisierten Thetford Kundendienstzentrum.

11. Garantie

Unsere Garantiebedingungen finden Sie auf www.thetford.com. Wenn Sie weitere Informationen wünschen, wenden Sie sich bitte an den Kundendienst von Thetford in Ihrem Land.

Κύρια μέρη

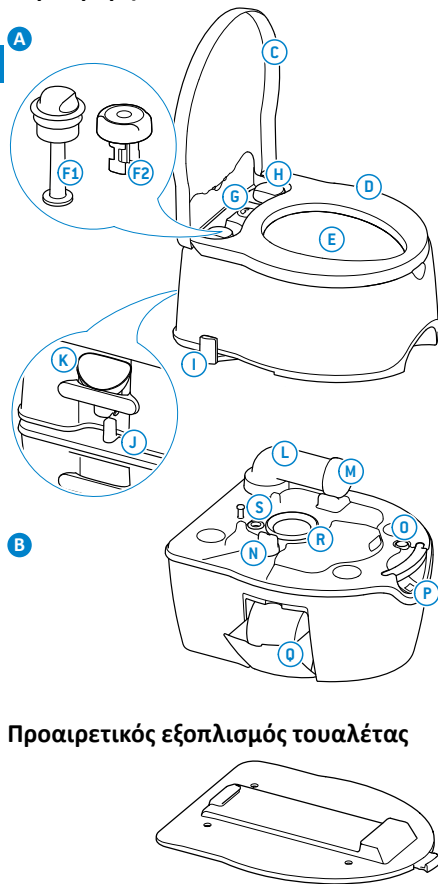

Προαιρετικός εξοπλισμός τουαλέτας

- A** Δοχείο νερού έκπλυσης
- C** Κάλυμμα
D Κάθισμα
E Λεκάνη τουαλέτας
F1 Αντλία με έμβολο (565P)
F2 Ηλεκτρική αντλία (565E)
G Δείκτης στάθμης δοχείου νερού έκπλυσης
F Πώμα πλήρωσης νερού
I Λαβή βαλβίδας πτερυγίου
J Σφιγκτήρας Προσαρμογέας πλήρωσης νερού
- B** Δοχείο συλλογής αποβλήτων
- L** Αγωγός εκκένωσης
M Καπάκι + μετρητικό κύπελλο
N Μηχανισμός ανοίγματος βαλβίδας πτερυγίου
O Κουμπί εκτόνωσης
P Δείκτης στάθμης δοχείου συλλογής αποβλήτων
Q Υποδοχή ρολού χαρτιού τουαλέτας
R Τσιμούχα με χείλος
S Τσιμούχα εκτόνωσης

Πλάκα δαπέδου
 Σας επιτρέπει να στερεώσετε την τουαλέτα στο δάπεδο, όποτε θέλετε. Η τουαλέτα απελευθερώνεται με μία απλή κίνηση.





1. Εισαγωγή

Το παρόν έντυπο είναι το εγχειρίδιο χρήσης της φορητής τουαλέτας Thetford. Διαβάστε προσεκτικά τις οδηγίες ασφαλείας και τις πληροφορίες αναφορικά με τη χρήση και τη συντήρηση της τουαλέτας, προτού προχωρήσετε. Αυτό θα σας επιτρέψει να χρησιμοποιείτε την τουαλέτα με ασφάλεια και αποτελεσματικότητα. Φυλάξτε το παρόν εγχειρίδιο για τυχόν μελλοντική παραπομπή.

Για την τελευταία έκδοση του παρόντος εγχειριδίου, επισκεφτείτε τον ιστότοπο www.thetford.com

2. Σύμβολα

Επεξήγηση συμβόλων:

-  **Προειδοποίηση.** Κίνδυνος σοβαρού τραυματισμού ή/και ζημιάς.
-  **Προσοχή.** Κίνδυνος τραυματισμού ή/και ζημιάς.
-  **Σημαντικό.** Σημαντικές πληροφορίες.
-  **Σημείωση.** Πληροφορίες.

3. Πριν από τη χρήση

Για μια οπτική παραπομπή, ανατρέξτε στις εικόνες του τμήματος «Συνοπτικός οδηγός» στις πρώτες σελίδες του εγχειριδίου (σ. 2-3).

Η φορητή τουαλέτα απαρτίζεται από δύο αποσπώμενα τμήματα: το δοχείο νερού έκπλυσης (A) και το δοχείο

συλλογής αποβλήτων (B). Προτού χρησιμοποιήσετε την τουαλέτα, είναι απολύτως αναγκαίο να προσθέσετε ειδικά πρόσθετα τουαλέτας (όπου διατίθενται) και στα δύο δοχεία.

 Η μη χρήση των κατάλληλων προϊόντων για τη φροντίδα της τουαλέτας Thetford μπορεί να προκαλέσει ζημιά.

 Η Thetford προσφέρει μια μεγάλη γκάμα πρόσθετων και προϊόντων φροντίδας τουαλέτας. Διαβάστε το φυλλάδιο για να ενημερωθείτε για την ποικιλία όλων των προϊόντων.

Προετοιμασία του δοχείου συλλογής αποβλήτων (B):

- Διαχωρίστε τα δύο δοχεία (01).
- Αφαιρέστε το πώμα από τον αγωγό εκκένωσης, ενώ αυτός είναι στραμμένος προς τα πάνω (02).
- Προσθέστε τη σωστή δόση πρόσθετου τουαλέτας για δοχείο συλλογής αποβλήτων (03).
- Προσθέστε τη σωστή δόση νερού για να διασφαλίσετε ότι ο πυθμένας του δοχείου συλλογής αποβλήτων καλύπτεται (04).
- Τοποθετήστε ξανά το πώμα (05).

 Μην προσθέτετε ποτέ τα πρόσθετα τουαλέτας απευθείας μέσω της βαλβίδας πτερυγίου, καθώς, στην περίπτωση αυτή, μπορεί να προκληθεί ζημιά στην τσιμούχα με χείλος του δοχείου συλλογής αποβλήτων. Η πλήρωση του δοχείου συλλογής αποβλήτων θα πρέπει να γίνεται μόνο μέσω του αγωγού εκκένωσης.

Προετοιμασία του δοχείου-νερού έκπλυσης (A):

- Ενώστε ξανά τα δύο δοχεία (05).
- Αφαιρέστε το πώμα πλήρωσης νερού (07).
- Τοποθετήστε τον προσαρμογέα πλήρωσης νερού (08).
- Προσθέστε τη σωστή δόση πρόσθετου τουαλέτας για δοχείο νερού έκπλυσης (όπου διατίθεται) και γεμίστε το δοχείο νερού έκπλυσης με καθαρό νερό (09).
- Τοποθετήστε ξανά το πώμα (05).

 Εάν έχετε τουαλέτα με ηλεκτρική αντλία, τοποθετήστε έξι μπαταρίες πριν από τη χρήση.

4. Χρήση της τουαλέτας

Για μια οπτική παραπομπή, ανατρέξτε στις εικόνες στο τμήμα «Συνοπτικός οδηγός».

Για την εκτόνωση τυχόν συσσωρευμένης θερμότητας ή υψομετρικής πίεσης και για την αποτροπή πιτσιλισματος, κλείνετε το κάλυμμα αφού ανοίξετε και κλείσετε τη βαλβίδα περυγίου.

Ανοιγμα της βαλβίδας περυγίου

Η τουαλέτα μπορεί να χρησιμοποιηθεί με τη βαλβίδα περυγίου είτε ανοιχτή είτε κλειστή. Για να ανοίξετε τη βαλβίδα περυγίου, τραβήξτε τη λαβή βαλβίδας περυγίου (18/19).

Πάντοτε να βεβαιώνετε ότι έχετε κλείσει εντελώς τη βαλβίδα περυγίου μετά τη χρήση.

Έκπλυση της τουαλέτας

Η αποτελεσματικότερη έκπλυση της τουαλέτας επιτυγχάνεται χρησιμοποιώντας την χειροκίνητη αντλία για τρεις με τέσσερις σύντομες εκπλύσεις (20). Στις τουαλέτες με ηλεκτρική αντλία, η έκπλυση γίνεται αυτόματα με σύντομες διακοπές (21).

 Μην χρησιμοποιείτε κοινό χαρτί τουαλέτας, καθώς μπορεί να προκαλέσει απόφραξη.

Για να διασφαλίσετε ότι θα έχετε πάντα στη διάθεσή σας χαρτί τουαλέτας, η τουαλέτα διαθέτει χώρο για ένα ρολό χαρτιού τουαλέτας.

 Για την αποτροπή πρόκλησης ζημιάς από νερό στο ρυμουλκούμενο ή αυτοκινούμενο τροχόσπιτό σας, μην ταξιδεύετε με το δοχείο συλλογής αποβλήτων γεμάτο πάνω από τα 3/4 της χωρητικότητάς του. Αυτό μπορεί να προκαλέσει διαρροή μέσω του συστήματος εκτόνωσης.

 Για την αποτροπή πρόκλησης ζημιάς από νερό στο ρυμουλκούμενο ή αυτοκινούμενο τροχόσπιτό σας, μην ταξιδεύετε με νερό στη λεκάνη της τουαλέτας.

 Για την αποτροπή πρόκλησης ζημιάς από νερό στο ρυμουλκούμενο ή αυτοκινούμενο τροχόσπιτό σας, μην ταξιδεύετε με το δοχείο νερού έκπλυσης υπερβολικά γεμάτο. Η Thetford σας συνιστά να ταξιδεύετε με το δοχείο νερού έκπλυσης εντελώς άδειο ή, τουλάχιστον, γεμάτο όχι περισσότερο από το μισό της χωρητικότητάς του.

 Η τουαλέτα μπορεί να αντέξει μέγιστο φορτίο 120 kg. Βεβαιωθείτε ότι δεν υπερφορτώνετε την τουαλέτα.

5. Αδειασμα των δοχείων

Για μια οπτική παραπομπή, ανατρέξτε στις εικόνες στο τμήμα «Συνοπτικός οδηγός».

Εάν θέλετε να συνεχίσετε να χρησιμοποιείτε την τουαλέτα αφού την αδειάσετε, προετοιμάστε ξανά το δοχείο συλλογής αποβλήτων.

Δοχείο συλλογής αποβλήτων

Όταν ο δείκτης στάθμης γίνει κόκκινος, θα πρέπει να αδειάσετε το δοχείο συλλογής αποβλήτων.

- Διαχωρίστε τα δύο δοχεία (01).
- Πηγαίνετε το δοχείο συλλογής αποβλήτων σε ένα εξουσιοδοτημένο σημείο απόρριψης αποβλήτων.
- Αφαιρέστε το πώμα από τον αγωγό εκκένωσης, ενώ αυτός είναι στραμμένος προς τα πάνω (02).
- Πατήστε παρατεταμένα το κουμπι εκτόνωσης με τον αντίχειρά σας, με τον αγωγό εκκένωσης στραμμένο προς τα κάτω, για να αδειάσετε το δοχείο συλλογής αποβλήτων χωρίς πιτσιλισματα (13).
- Ξεπλύνετε το δοχείο (14/15/16).
- Ενώστε ξανά τα δύο δοχεία (06).

 Μην αφήνετε το δοχείο συλλογής αποβλήτων να γεμίζει υπερβολικά.

Δοχείο νερού έκπλυσης

Αδειάζετε εντελώς το δοχείο νερού έκπλυσης μόνο όταν σκοπεύετε να μην χρησιμοποιήσετε την τουαλέτα για μεγάλο χρονικό διάστημα.

- Αφαιρέστε το πώμα πλήρωσης νερού (07).
- Αδειάστε το δοχείο έκπλυσης νερού μέσω του ανοίγματος πλήρωσης νερού (17).
- Κάντε έκπλυση της τουαλέτας μέχρι να μην εξέρχεται καθόλου άλλο νερό (20 ή 21).

 Το αδειασμα του δοχείου επιτρέπεται να γίνεται μόνο σε εξουσιοδοτημένο σημείο απόρριψης αποβλήτων.

 Για την εκτόνωση του δοχείου νερού έκπλυσης, το πώμα πλήρωσης νερού περιλαμβάνει μια μικρή οπή εκτόνωσης. Από εκεί μπορεί να εξέλθει καθαρό νερό όταν σηκώνετε την τουαλέτα ή όταν την τοποθετείτε υπό γωνία.

6. Συντήρηση και καθαρισμός

Η Thetford σας συνιστά να καθαρίζετε τακτικά την τουαλέτα για την αποτροπή συσσωρευσης αλάτων και για τη διασφάλιση άριστης υγιεινής.

- Καθαρίστε το εσωτερικό της λεκάνης με μια μαλακή βούρτσα και ένα ειδικό προϊόν καθαρισμού.
- Καθαρίστε ολόκληρη την τουαλέτα με ειδικά προϊόντα καθαρισμού.

 Μην χρησιμοποιείτε ποτέ καθαριστικά οικιακής χρήσης για τον καθαρισμό της φορητής τουαλέτας. Μπορεί να προκαλέσουν μόνιμη ζημιά στις τσιμούχες και σε άλλα εξαρτήματα της τουαλέτας.

EL Επίσης, φροντίστε να συντηρείτε τακτικά την τουαλέτα για να παρατείνετε την ωφέλιμη διάρκεια ζωής της.

- Καθαρίστε το εσωτερικό του δοχείου συλλογής αποβλήτων 2 με 3 φορές το χρόνο για την αφαίρεση των επίμονων αλάτων.
- Περάστε τις τσιμούχες με ειδικό λιπαντικό, για να διατηρούνται μαλακές και εύκαμπτες.

 Μην χρησιμοποιείτε ποτέ βαζελίνη ή φυτικά έλαια για τη λίπανση των τσιμουχών. Αυτό μπορεί να προκαλέσει διαρροή στο δοχείο συλλογής αποβλήτων.

 Η Thetford προσφέρει μια μεγάλη γκάμα πρόσθετων και προϊόντων φροντίδας τουαλέτας. Διαβάστε το φυλλάδιο για να ενημερωθείτε για την ποικιλία όλων των προϊόντων.

 Η τσιμούχα της βαλβίδας πτερυγίου είναι εξάρτημα της τουαλέτας ευάλωτο στη φθορά. Ανάλογα με το βαθμό και τον τρόπο χρήσης, μετά από ένα συγκεκριμένο χρονικό διάστημα, η ποιότητα της τσιμούχας υποβαθμίζεται, οπότε αυτή πρέπει να αντικαθίσταται.

7. Χρήση το χειμώνα

Μπορείτε να χρησιμοποιείτε κανονικά την τουαλέτα σε ψυχρές καιρικές συνθήκες, με την προϋπόθεση ότι η τουαλέτα είναι τοποθετημένη σε θερμαινόμενο σημείο. Εάν δεν διασφαλίζεται αυτή η προϋπόθεση και υπάρχει κίνδυνος παγώματος, σας συνιστούμε να μην χρησιμοποιείτε την τουαλέτα. Βεβαιωθείτε ότι έχετε αποστραγγίσει εντελώς την τουαλέτα. Στη συνέχεια, αδειάστε το δοχείο συλλογής αποβλήτων και το δοχείο νερού έκπλυσης, βλ. «Αποθήκευση».

8. Αποθήκευση

- Αδειάστε το δοχείο νερού έκπλυσης.
- Κάντε έκπλυση της τουαλέτας μέχρι να μην εξέρχεται καθόλου άλλο νερό.
- Αδειάστε το δοχείο συλλογής αποβλήτων.
- Καθαρίστε σχολαστικά και στεγνώστε πλήρως ολόκληρη την τουαλέτα.
- Ανοίξτε τη βαλβίδα πτερυγίου και χαλαρώστε το πώμα του αγωγού εκκένωσης, για τον αερισμό του δοχείου συλλογής αποβλήτων.
- Χαλαρώστε το πώμα πλήρωσης νερού για τον αερισμό του δοχείου νερού έκπλυσης.

Σας συνιστούμε να κάνετε συντήρηση της τουαλέτας, προτού την αποθηκεύσετε. Βλ. «Καθαρισμός και συντήρηση».



Στο μοντέλο 565E, αφαιρέστε τις μπαταρίες.

9. Απόρριψη

Αυτό το προϊόν είναι σχεδιασμένο και κατασκευασμένο με χρήση υψηλής ποιότητας υλικών και εξαρτημάτων, τα οποία μπορούν να ανακυκλωθούν και να επαναχρησιμοποιηθούν. Όταν το προϊόν φτάσει στο τέλος του κύκλου ζωής του, θα πρέπει να το απορρίψετε σύμφωνα με τους τοπικούς κανονισμούς. Μην απορρίπτετε το προϊόν μαζί με τα κοινά οικιακά απορρίμματα. Η σωστή απόρριψη του παλιού προϊόντος συμβάλλει στην αποτροπή πιθανών αρνητικών επιπτώσεων στο περιβάλλον και την ανθρώπινη υγεία.

10. Ερωτήσεις

Εάν έχετε ερωτήσεις σχετικά με το προϊόν, εξαρτήματα, αξεσουάρ ή εξουσιοδοτημένες υπηρεσίες:

- Επισκεφτείτε τον ιστότοπο www.thetford.com.
- Εάν δεν μπορείτε να επιλύσετε ένα πρόβλημα, επικοινωνήστε με το εξουσιοδοτημένο κέντρο σέρβις της περιοχής σας ή με την υπηρεσία εξυπηρέτησης πελατών της Thetford στη χώρα σας.

Για σωστή και αποτελεσματική υποστήριξη, θα πρέπει να δηλώσετε:

- Το ονοματεπώνυμο και τη διεύθυνσή σας.
- Το μοντέλο και τον αριθμό σειράς της τουαλέτας που αναγράφονται στην ετικέτα τεχνικών δεδομένων.
- Την ημερομηνία αγοράς.

Ανταλλακτικά

Γνήσια ανταλλακτικά Thetford διατίθενται από τον αντιπρόσωπο ή το εξουσιοδοτημένο κέντρο σέρβις Thetford της περιοχής σας.

11. Εγγύηση

Για το πεδίο κάλυψης της εγγύησής μας, ανατρέξτε στους όρους εγγύησης που αναφέρονται στον ιστότοπο www.thetford.com. Για περισσότερες πληροφορίες, επικοινωνήστε με την υπηρεσία εξυπηρέτησης πελατών της Thetford στη χώρα σας.

Main parts

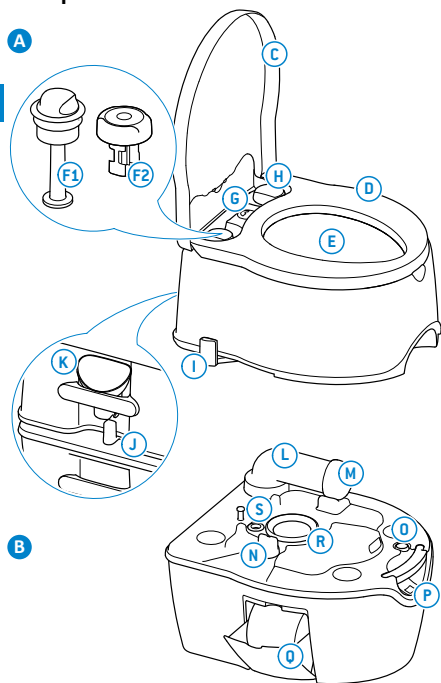

A Flush-water tank

- C Cover
- D Seat
- E Toilet bowl
- F1 Piston pump [565P] (where available)
- F2 Electric pump [565E]
- G Level indicator flush-water tank
- H Water fill cap
- I Blade handle
- J Clasp
- K Water fill adaptor

B Waste-holding tank

- L Pour out spout
- M Cap+measuring cup
- N Blade opener
- O Vent button
- P Level indicator waste-holding tank
- Q Toilet roll holder
- R Lip seal
- S Vent seal

Optional extra for your toilet

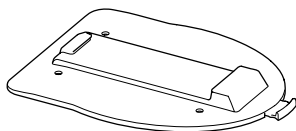

Floor plate

This allows you to attach the toilet to the floor, wherever you like. One simple action releases the toilet.

1. Introduction

This is the user manual for your Thetford portable toilet. Read the safety instructions and information on use and maintenance of the toilet carefully before continuing. This will enable you to use the toilet safely and efficiently. Retain this manual for future reference.

For the latest version of this manual, please visit www.thetford.com

2. Symbols

Key to symbols:

Warning. Risk of serious injury and/or damage.

Caution. Risk of injury and/or damage.

Attention. Important information.

Note. Information.

3. Before use

See the images in the 'Quick Guide' at the front of the manual for a visual reference [p 2-3].

Your portable toilet is made up of two detachable sections: the flush-water tank (A) and the waste-holding tank (B). Before using the toilet, it is vital that you add toilet additives (where available) to both tanks.

Not using the correct products to care for your Thetford toilet could cause damage.

Thetford offers a wide range of toilet additives and care products. Look on the flyer for the variety of all products.

Prepare the waste-holding tank (B):

- Separate tanks (01).
- Remove the cap from the pour out spout while it is pointing upwards (02).
- Add the correct dosage of waste-holding tank toilet additive (03).
- Add the correct dosage of water to ensure that the bottom of the waste-holding tank is covered (04).
- Replace the cap (05).

Never add toilet additives directly via the blade as this could damage the lip seal of the waste-holding tank. Only fill the waste-holding tank via the pour out spout.

Prepare the flush-water tank (A):

- Recombine tanks (06).
- Remove the water fill cap (07).
- Place the water fill adaptor (08).
- Add the correct dosage of flush-water tank toilet additive (where available) and fill the flush-water tank with clean water (09).
- Replace the cap (05).

If you have a toilet with an electric pump, insert six batteries before use.

4. Use of the toilet

See the indicated Quick Guide images for visual reference.

To vent any built-up heat or altitude pressure and prevent for splashing close the cover and once open and close the blade.

Opening the blade

The toilet can be used with the blade open or closed. To open the blade, pull the blade handle (48/49).

Make sure you always close the blade completely after use.

Flushing the toilet

You can achieve the most effective flush by operating the manual pump with three or four short flushes (20). A toilet with an electric pump will automatically flush with short interruptions (21).



Do not use ordinary toilet paper, as this may cause clogging.

To ensure toilet paper is always on hand, your toilet includes space for one toilet roll.



To prevent water damage to your caravan or motor home, do not travel with a waste-holding tank that is more than 3/4 full. This may cause leakage through the venting system.



To prevent water damage to your caravan or motor home, do not travel with water in the toilet bowl.



To prevent water damage to your caravan or motor home, do not travel with a flush-water tank that is too full. Thetford advises travelling with an empty flush-water tank, but at least not filled more than half-full.



The toilet can withstand a maximum load of 120kg (265 lbs). Make sure you do not overload the toilet.

5. Emptying the tanks

See the indicated Quick Guide images for visual reference.

If you want to continue using your toilet after emptying, prepare the waste-holding tank again.

Waste-holding tank

You need to empty the waste-holding tank when the level indicator turns red.

- Separate the tanks (01).
- Take the waste-holding tank to an authorised waste disposal point.
- Remove the cap from the pour out spout, while it is pointing upwards (02).
- Press and hold the vent button with your thumb while the pour out spout is pointing downwards to empty the waste-holding tank without splashing (13).
- Rinse the tank (44/45/45).
- Recombine the tanks (06).



Do not allow the waste-holding tank to become too full.

Flush-water tank

Only empty the flush-water tank completely if you expect not to use your toilet for a long period.

- Remove the water fill cap (07).
- Empty the flush-water tank through the water fill opening (17).
- Flush the toilet until no more water is being pumped out (20 or 21).



Emptying is only allowed at an authorised waste dump.



To vent the flush-water tank the water fill cap contains a small vent hole. Fresh water can come through when lifting or positioning the toilet under an angle.

6. Maintenance and cleaning

Thetford recommends cleaning your toilet regularly to prevent limescale and ensure optimal hygiene.

- Clean the inside of the bowl with a soft brush and a special cleaning product.
- Clean the complete toilet with special cleaning products.



Never use household cleaners to clean your portable toilet. These may cause permanent damage to the seals and other toilet components.

Also maintain your toilet regularly to prolong the lifespan of your toilet.

- Clean the inside of the waste-holding tank 2 to 3 times a year to remove stubborn limescale.
- Treat the seals with special lubricant to keep the seals soft and pliable.



Never use Vaseline or vegetable oil to lubricate the seals. This may cause leakage to your waste-holding tank.



Thetford offers a wide range of toilet additives and care products. Look on the flyer for the variety of all products.



The valve blade seal is a part of the toilet that is subject to wear. Depending on the extent and manner of servicing, after a certain period the seal will lose quality and must be replaced.

7. Winter use

You can use your toilet as normal in cold weather as long as the toilet is situated in a heated location. If this is not the case, and there is a risk of frost, we advise not to use your toilet. Make sure you completely drain the toilet. Then empty the waste-holding tank and the flush-water tank, see Putting in storage.

8. Putting in storage

- Empty the flush-water tank.
- Flush the toilet until no more water is being pumped out.
- Empty the waste-holding tank.
- Thoroughly clean and dry the whole toilet.
- Open the blade and loosen the cap of the pour out spout to ventilate the waste-holding tank.
- Loosen the water fill cap to ventilate the flush-water tank.

We recommend maintaining your toilet before putting it into storage. See Maintenance and cleaning.



For the 565E model remove batteries.

9. Disposál

Your product has been designed and manufactured with high quality materials and components, which can be recycled and reused. When your product has reached its end of life, dispose of the product according to the local rules. Do not dispose of the product with the normal household waste. The correct disposal of your old product will help prevent potential negative consequences to the environment and human health.

10. Questions

If you have questions about your product, parts, accessories or authorised services:

- Visit www.thetford.com.
- If you cannot solve a problem, contact the authorised local Service Centre or Thetford Customer Service in your country.

For correct and efficient support, please have ready:

- Your name and address.
- Toilet model and serial number from data badge.
- Date of purchase.

Spare parts

Original Thetford spare parts are available through your own dealer or authorised Thetford Service Centre.

11. Warranty

For our warranty clause, please refer to the conditions mentioned on www.thetford.com. For more information, please contact the Thetford Customer Service in your country.

ES • Traducción del manual del usuario original

Componentes principales

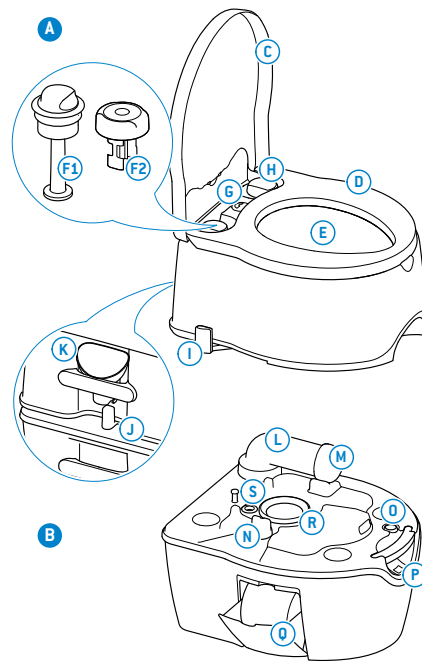

A Cisterna de agua

- C Tapa
- D Asiento
- E Taza del inodoro
- F1 Bomba de pistón (565P) (donde disponible)
- F2 Bomba eléctrica (565E)
- G Indicador de nivel de la cisterna de agua
- H Tapón de llenado de agua
- I Asa de válvula
- J Cierre
- K Adaptador de llenado de agua

B Depósito de residuos

- L Conducto de vaciado
- M Tapón + taza para medir
- N Abridor de válvula
- O Botón de ventilación
- P Indicador de nivel del depósito de residuos
- Q Portarrollos
- R Junta
- S Junta de ventilación

Extra opcional para su inodoro

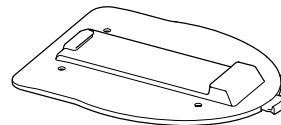

Placa de suelo

Le permite acoplar el inodoro al suelo en el lugar que desee. El inodoro se libera con un sencillo paso.

1. Introducción

Este es el manual del usuario para el inodoro portátil de Thetford. Lea atentamente las instrucciones de seguridad y la información sobre el uso y mantenimiento del inodoro antes de continuar. Esto le permitirá utilizar el inodoro con seguridad y eficacia. Conserve este manual para su consulta en el futuro.

Para obtener la versión más reciente de este manual, visite www.thetford.com.

2. Símbolos

Explicación de los símbolos utilizados:

 **Advertencia.** Riesgo de lesiones o daños graves.

 **Precaución.** Riesgo de lesiones o daños.

 **Atención.** Información importante.

 **Nota.** Información.

3. Antes de usar

Consulte las imágenes de la «Guía rápida» en la parte delantera del manual para disponer de una referencia gráfica (pág. 2-3).

Su inodoro portátil se compone de dos secciones desmontables: la cisterna de agua (A) y el depósito de residuos (B). Antes de utilizar el inodoro, resulta fundamental añadir aditivos (si estuvieran disponibles) a ambos depósitos.

 El uso de productos incorrectos para cuidar de su inodoro de Thetford podría causar daños.

 Thetford ofrece una amplia gama de aditivos y productos de cuidado para inodoros. Consulte la variedad de productos en el folleto.

Preparación del depósito de residuos (B):

- Separe los depósitos (01).
- Quite el tapón del conducto de vaciado cuando señale hacia arriba (02).
- Añada la dosis correcta de aditivo al depósito de residuos del inodoro (03).
- Añada la dosis adecuada de agua para asegurarse de cubrir el fondo del depósito de residuos (04).
- Vuelva a colocar el tapón (05).

 Nunca agregue aditivos del inodoro directamente a través de la válvula, ya que ello podría dañar la junta del depósito de residuos. Rellene el depósito de residuos solo a través del conducto de vaciado.

Preparación de la cisterna de agua (A):

- Vuelva a combinar los depósitos (06).
- Retire el tapón de llenado de agua (07).
- Coloque el adaptador de llenado de agua (08).
- Añada la dosis correcta de aditivo para inodoros a la cisterna de agua (si estuviera disponible) y llénela con agua limpia (09).
- Vuelva a colocar el tapón (05).

 Si su inodoro dispone de una bomba eléctrica, inserte seis pilas antes de utilizarlo.

4. Uso del inodoro

Consulte las imágenes indicadas de la Guía rápida a modo de referencia visual.

Para descargar cualquier calor o presión de altitud acumulada y evitar salpicaduras, cierre la tapa y abra y cierre una vez la válvula.

Apertura de la válvula

El inodoro puede utilizarse con la válvula abierta o cerrada. Para abrir la válvula, tire del asa de la válvula (18/19).

Asegúrese siempre de cerrar la válvula por completo después del uso.

Descarga de agua en el inodoro

Se puede obtener una descarga más efectiva realizando tres o cuatro descargas cortas con la bomba manual (20). Un inodoro con bomba eléctrica procederá de forma automática a descargar con interrupciones breves (21).

 No utilice papel higiénico habitual, ya que puede provocar atascos.

Su inodoro incluye espacio para un rollo de papel higiénico, con lo que se asegurará de tenerlo siempre a mano.

 Para evitar que fugas de agua provoquen daños en su caravana o autocaravana, no viaje con un depósito de residuos que esté lleno por encima de 3/4 de su capacidad. Esto puede provocar fugas a través del sistema de ventilación.

 Para evitar que fugas de agua provoquen daños en su caravana o autocaravana, no viaje con agua en la taza del inodoro.

 Para evitar que fugas de agua provoquen daños en su caravana o autocaravana, no viaje con una cisterna de agua demasiado llena. Thetford recomienda viajar con la cisterna de agua vacía o como máximo a la mitad de nivel.

 El inodoro puede soportar una carga máxima de 120 kg. Asegúrese de no sobrecargar el inodoro.

5. Vaciado del depósito

Consulte las imágenes indicadas de la Guía rápida a modo de referencia visual.

Si desea seguir utilizando el inodoro después del vaciado, prepare otra vez el depósito de residuos.

Depósito de residuos

Cuando el indicador de nivel adopte el color rojo deberá vaciar el depósito de residuos.

- Separe los depósitos (01).
- Lleve el depósito a un punto autorizado de residuos.
- Quite el tapón del conducto de vaciado mientras este señale hacia arriba (02).
- Mantenga presionado el botón de ventilación con el pulgar estando orientado hacia abajo el conducto de vaciado para vaciar el depósito de residuos sin salpicaduras (43).
- Enjuague el depósito (14/15/16).
- Vuelva a combinar los depósitos (06)

 No permita que el depósito de residuos se llene demasiado.

Cisterna de agua

Solo conviene vaciar la cisterna de agua por completo si tiene previsto no utilizar el inodoro durante un largo periodo.

- Retire el tapón de llenado de agua (07)
- Vacíe la cisterna de agua a través de la apertura de llenado de agua (17).
- Accione la descarga del inodoro hasta que no salga más agua (20 o 21).

ES Solo se permite vaciarlo en un vertedero de residuos autorizado.

El tapón de llenado de agua contiene un pequeño orificio de ventilación para ventilar la cisterna de agua. Puede salir agua limpia al elevar o colocar el inodoro en ángulo.

6. Mantenimiento y limpieza

Thetford recomienda que se limpie el inodoro regularmente para prevenir la acumulación de cal y asegurar una higiene óptima.

- Limpie el interior de la taza con una escobilla suave y un producto de limpieza especial.
- Limpie la taza al completo con productos de limpieza especiales.

! Nunca use productos de limpieza domésticos para limpiar el inodoro portátil. Estos pueden provocar daños permanentes a las juntas y otros componentes del inodoro.

Realice un mantenimiento regular de su inodoro para prolongar la vida útil del mismo.

- Limpie dos o tres veces al año el interior del depósito de residuos para eliminar la acumulación de cal.
- Trate las juntas con un lubricante especial para mantenerlas suaves y flexibles.

! Nunca use vaselina o aceite vegetal para lubricar las juntas. Esto puede causar fugas en el depósito de residuos.

i Thetford ofrece una amplia gama de aditivos y productos de cuidado para inodoros. Consulte la variedad de productos en el folleto.

! La junta de la válvula es una pieza del inodoro que está sujeta a desgaste. Según el grado y tipo de uso, después de cierto tiempo la junta perderá propiedades y deberá reemplazarse.

7. Uso en invierno

Puede utilizar el inodoro como habitualmente en climas fríos siempre que este esté situado en un lugar que disponga de calefacción. Si este no es el caso y hay peligro de heladas, aconsejamos no utilizar el inodoro. Asegúrese de vaciar por completo el inodoro. • A continuación vacíe el depósito de residuos y la cisterna de agua, véase Almacenamiento.

8. Almacenamiento

- Vacíe la cisterna de agua.
- Accione la descarga del inodoro hasta que no salga más agua.
- Vacíe el depósito de residuos.
- Limpie por completo y seque el inodoro entero.
- Abra la válvula y afloje el tapón del conducto de vaciado para ventilar el depósito de residuos.
- Afloje el tapón de llenado de agua para ventilar la cisterna de agua.

Recomendamos realizar el mantenimiento de su inodoro antes de su almacenamiento. Véase Mantenimiento y limpieza

! En el caso del modelo 565E, extraiga las pilas.

9. Eliminación

El producto se ha diseñado y fabricado con materiales y componentes de alta calidad que se pueden reciclar y reutilizar. Cuando el producto haya alcanzado el final de su vida útil, deséchelo según las normas locales. No deseche el producto con los residuos domésticos. La correcta eliminación del producto antiguo le ayudará a evitar posibles consecuencias negativas para el medio ambiente y la salud humana.

10. Preguntas

Si tiene preguntas sobre su producto, piezas, accesorios o servicios autorizados:

- Visite www.thetford.com.
- Si no puede resolver un problema, póngase en contacto con el centro de servicio autorizado local o el servicio al cliente de Thetford de su país.

Para una asistencia correcta y eficiente, tenga preparados:

- Su nombre y dirección.
- El modelo de inodoro y el número de serie de la placa de características.
- La fecha de compra.

Piezas de repuesto

Puede obtener piezas de repuesto originales de Thetford a través de su distribuidor o del Centro de Servicio técnico de Thetford autorizado.

11. Garantía

Consulte las condiciones de nuestra cláusula de garantía en www.thetford.com. Para obtener más información, póngase en contacto con el servicio de atención al cliente de Thetford de su país.

ET • Originaalkasutusjuhendi tõlge

Põhiosad

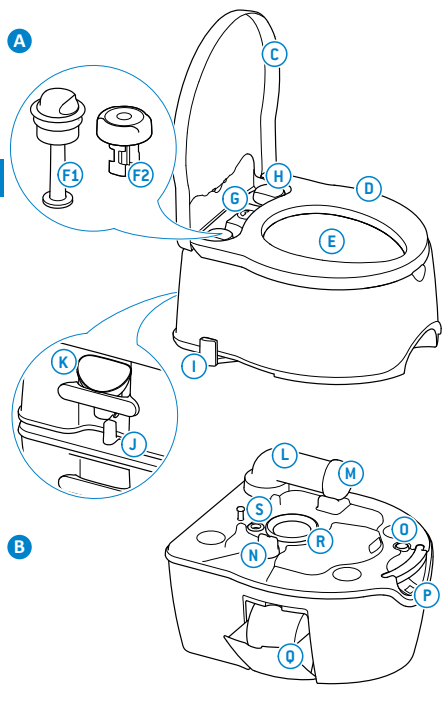

WC-poti lisavarustus

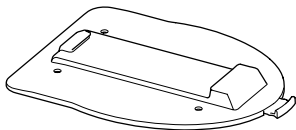

A Loputuskast

- C Kaas
- D Prill-laud
- E WC-pott
- F1 Kolbpump [565P]
- F2 Elektriline pump [565E]
- G Loputuskesti tasemenäidik
- H Vee täitekork
- I Klapi käepide
- J Klamber
- K Vee täiteadapter

B Jäätmepaak

- L Tühjendustoru
- M Kork + moototeps
- N Klapi avaja
- O Õhutussupp
- P Jäätmepaagi tasemenäidik
- Q Tualettpaberi rulli hoidik
- R Huultihend
- S Õhutustihend

Põrandaplaat

See võimaldab kinnitada poti põranda külge ükskõik kus. Üks lihtne liigutus vabastab poti.

1. Sissejuhatus

See on teie Thetfordi kaasaskantava WC-poti kasutusjuhend. Enne jätkamist lugege läbi WC-poti ohutussuunised ning kasutus- ja hooldusteave. See võimaldab teil kasutada potti ohutult ja tõhusalt. Hoidke see juhend hilisemaks kasutamiseks alles.

Antud juhendi uusima versiooni leiate veebiaadressilt www.thetford.com

2. Sümbolid

Sümbolite seletus

! **Hoiatus!** Tõsise vigastuse ja/või kahjustuse oht.

! **Ettevaatus!** Vigastuse ja/või kahjustuse oht.

💡 **Tähelepanu!** Tähtis teave.

i **Märkus.** Teave.

3. Enne kasutamist

Tekstis viidatud pilte vaadake juhendi alguses olevast kiirjuhendi osast (lk 2-3).

Teie kaasaskantav WC-pott koosneb kahest sektsioonist: loputuskast (A) ja jäätmepaak (B). Enne poti kasutamist tuleb kindlasti lisada WC-poti lisandeid (kui on saadaval) mõlemasse paaki.

! Kui Thetfordi poti hooldamiseks ei kasutata õigeid tooteid, võib tekkida kahjustus.

i Thetford pakub suure valikuga WC-poti lisandeid ja hooldustooteid. Vaadake kogu tootevalikut reklaamlehel.

Jäätmepaagi ettevalmistamine (B)

- Eraldage paigid (01).
- Eemaldage tühjendustorult kork, kui toru on suunatud üles (02).
- Lisage õiges koguses jäätmepaagi lisandit (03).
- Lisage õiges koguses vett, nii et jäätmepaagi põhi oleks kaetud (04).
- Paigaldage kork tagasi (05).

! Ärge kunagi lisage WC-poti lisandeid otse klapi kaudu, kuna see võib kahjustada jäätmepaagi huultihendit. Täitke paaki ainult tühjendustoru kaudu.

Loputuskesti ettevalmistamine (A)

- Ühendage paigid (06).
- Eemaldage vee täitekork (07).
- Paigaldage vee täiteadapter (08).
- Lisage õige kogus loputuskesti lisandit (kui on saadaval) ja täitke loputuskast puhta veega (09).
- Paigaldage kork tagasi (05).

💡 Kui teil on elektrilise pumbaga WC-pott, sisestage enne kasutamist kuus patareid.

4. WC-poti kasutamine

Vaadake pilte üleval kiirjuhendi osas.

Kogunenud soojuse või rõhu väljalaskmiseks ja pritsimise vältimiseks sulgege kaas ning avage korraaks ja seejärel sulgege klapp.

Klapi avamine

WC-potti saab kasutada kas avatud või suletud klapiiga. Klapi avamiseks tõmmake klapi käepidet (18/19).

Pärast poti kasutamist tuleb klapp alati sulgeda.

Vee pealelaskmine

Kõige tõhusam viis vett peale lasta on käsipumba abil kolme või nelja lühikese liigutusega (20). Elektrilise pumbaga WC-pott laseb vett automaatselt katkendlikult peale (21).

Ärge kasutage tavalist tualettpaberit, kuna see võib tekitada ummistusi.

WC-potil on koht ühe tualettpaberi rulli jaoks, et teil oleks tualettpaber alati käepärast.

Haagis- või autoelamu veekahjustuste vältimiseks võib jäätmepeak olla reisimise ajal maksimaalselt 3/4 täis. Muidu võib tekkida õhutusüsteemis leke.

Haagis- või autoelamu veekahjustuste vältimiseks ei tohi WC-potis olla reisimise ajal vett.

Haagis- või autoelamu veekahjustuste vältimiseks ei tohi loputuskest olla reisimise ajal liiga täis. Thetford soovib reisida tühja või siis maksimaalselt pooleldi täis loputuskestiga.

WC-poti maksimaalne kandevõime on 120 kg (265 naela). Vältige WC-poti ülekoormamist.

5. Paakide tühjendamine

Vaadake pilte üleval kiirjuhendi osas.

Kui soovite pärast tühjendamist jätkata WC-poti kasutamist, valmistage jäätmepeak uuesti ette.

Jäätmepeak

Jäätmepeak tuleb tühjendada, kui tasemenäidik muutub punaseks.

- Eraldage paagid (01).
- Toimetage jäätmepeak volitatud jäätmekäitluspunkt.
- Eemaldage tühjendustoru kork, kui toru on suunatud üles (02).
- Vajutage pöidlaga ja hoidke all õhutusnuppu, kui tühjendustoru on suunatud alla, et tühjendada jäätmepeak ilma pritsimata (43).
- Loputage paaki (14, 15, 16).
- Ühendage paagid (06).

Jälgige, et jäätmepeak ei saaks liiga täis.

Loputuskest

Tühjendage loputuskest täielikult ainult juhul, kui tei pole kavas WC-potti pikka aega kasutada.

- Eemaldage vee täitekork (07).
- Tühjendage loputuskest vee täiteava kaudu (08).
- Laske vett peale, kuni pumbates enam vett ei tule (20 või 21).

Tühjendamine on lubatud ainult volitatud prügilas.

Loputuskesti õhutamiseks sisaldab vee täitekork väikest õhutusava. WC-poti viltu tõstmisel või asetamisel võib puhas vesi õhutusavast välja tulla.

6. Hooldus ja puhastamine

Thetford soovib WC-potti regulaarselt puhastada, et vältida katlakivi teket ja tagada optimaalne hügieen.

- Puhastage WC-poti sisemust pehme harja ja spetsiaalse puhastusvahendiga.
- Puhastage kogu WC-pott spetsiaalsete puhastustoodetega.

Ärge puhastage kaasaskantavat WC-potti majapidamises kasutatavate puhastusvahenditega. Need võivad põhjustada tihenditele ja teistele WC-poti osadele püsivaid kahjustusi.

Lisaks hooldage potti regulaarselt, et pikendada selle kasutusiga.

- Puhastage jäätmepeaki 2–3 korda aastas, et eemaldada tülikas katlakivi.
- Kandke tihenditele spetsiaalset määret, et need oleksid pehmed ja painduvad.

Ärge kasutage tihendite määrimiseks vaseliini või taimeõli. See võib põhjustada jäätmepeagi lekke.

Thetford pakub suures valikus WC-poti lisandeid ja hooldustooteid. Vaadake kogu tootevalikut reklaamlehel.

Klapi tihend on WC-poti kuluosa. Olenevalt hoolduse sagedusest ja viisist tihendi kvaliteet teatud aja pärast

langeb ja see tuleb asendada.

7. Kasutamine talvel

Külma ilmaga saab WC-potti kasutada tavapäraselt, kui see asub kätetu kohas. Muidu tekib külmumisoht ja sellisel juhul soovime potti mitte kasutada. Tühjendage WC-pott täielikult. Seejärel tühjendage jäätmepeak ja loputuskest, vt jaotist „Hoistamine“.

8. Hoistamine

- Tühjendage loputuskest.
- Laske vett peale, kuni pumbates enam vett ei tule.
- Tühjendage jäätmepeak.
- Puhastage ja kuivatage hoolikalt kogu WC-pott.
- Avage klapp ja vabastage tühjendustoru kork, et jäätmepeaki õhutada.
- Vabastage vee täitekork, et loputuskesti õhutada.

Soovime potti enne hoistamist hooldada. Vt jaotist „Hooldus ja puhastamine“.

Mudeli 565E puhul eemaldage patareid.

9. Kasutusel kõrvaldamine

Teie toode on valmistatud kvaliteetsetest materjalidest ja komponentidest, mida saab ringlusesse võtta ja korduvalt kasutada. Kui teie toote kasutusiga on lõppenud, kõrvaldage see kasutuselt vastavalt kohalikele eeskirjadele. Ärge visake toodet tavalise olmeprügi hulka. Tootenüuetekohane kõrvaldamine aitab vältida võimalikke negatiivseid mõjusid keskkonnale ja inimeste tervisele.

10. Käsikymys

Kui teil on toote, osade, lisatarvikute või volitatud teenuste kohta käsikymisi, toimige järgmiselt.

- Kälstage veebisaiti www.thetford.com.
- Kui te ei suuda probleemi lahendada, võtke ühendust kohaliku hoolduskeskuse või Thetfordi klienditeenindusega.

ET

Sobiva ja tõhusa toe saamiseks peate esitama järgmise teabe.

- Teie nimi ja aadress
- WC-poti mudel ja seerianumber andmesildilt
- Ostukuupäev

Varuosad

Thetfordi originaalvaruosad on saadaval teie kohaliku edasimüüja juures või volitatud Thetfordi hoolduskeskuses.

11. Garantii

Teavet meie garantiitingimuse kohta vaadake tingimuste jaotisest veebiaadressil www.thetford.com. Lisateabe saamiseks võtke ühendust kohaliku Thetfordi klienditeenindusega.

FI • Alkuperäisen käyttöohjeen käännös

Keskeiset osat

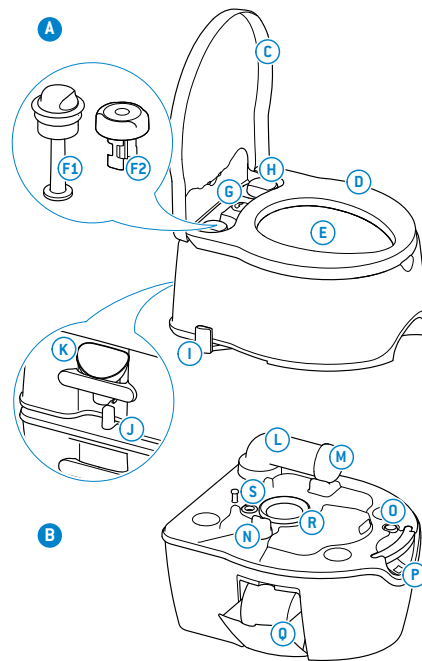

A Huuhteluveesisäiliö

- C Kansi
- D Istuin
- E WC-allas
- F1 Mäntäpumppu [565P]
- F2 Sähköpumppu [565E]
- G Huuhteluveesisäiliön pinnankorkeuden osoitin
- H Vedentäyttökorkki
- I Sulkulevyn käsiosa
- J Kiinnike
- K Vedentäyttösovitin

B Jätessäiliö

- L Kaatonokka
- M Korkki ja mitta-astia
- N Sulkulevyn avaaaja
- O Ilmauspainike
- P Jätessäiliön pinnankorkeuden osoitin
- Q WC-paperirullan pidin
- R Huulitiiviste
- S Ilma-aukon tiiviste

WC:n lisävarusteet

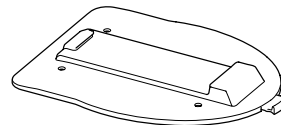

Lattialevy

Tämän avulla WC voidaan kiinnittää lattiaan. WC on helppo irrottaa yhdellä liikkeellä.

FI

1. Johdanto

Tämä on siirrettävän Thetford-WC:n käyttöohje. Lue WC:n käyttöä ja kunnossapitoa koskevat turvallisuusohjeet ja tiedot huolellisesti, ennen kuin jatkat. Näin voit varmistaa, että käytät WC:tä turvallisesti ja tehokkaasti. Säilytä ohje tulevaa käyttöä varten.

Käyttöohjeen uusin versio on osoitteessa www.thetford.com.

2. Symbolit

Symbolien selite:

 **Varoitus.** Vakavan loukkaantumisen ja/tai vaurioiden vaara.

 **Vaara.** Loukkaantumisen ja/tai vaurioiden vaara.

 **Huomio.** Tärkeitä tietoja.

 **Huomautus.** Tietoja.

3. Ennen käyttöä

Katso käyttöohjeen alussa (s. 2–3) olevan pikaoppaan kuvista, miltä työvaiheet näyttävät.

Siirrettävä WC-istuin koostuu kahdesta irrotettavasta osasta: huuhteluvesisäiliöstä (A) ja jätessäiliöstä (B). Ennen WC-istuimen käyttöä molempiin säiliöihin on lisättävä WC:n lisäaineita (mikäli saatavilla).

 Väärien tuotteiden käyttö Thetford-WC:n huoltamisessa voi aiheuttaa vahinkoja.

 Thetford tarjoaa laajan valikoiman WC:n lisäaineita ja hoitotuotteita. Esitteessä on lisätietoja tuotevalikoimasta.

Valmistele jätessäiliö (B):

- Irrota säiliöt toisistaan (01).
- Irrota korkki kaatonokasta sen osoittaessa ylöspäin (02).
- Lisää jätessäiliöön oikea määrä siihen tarkoitettua WC:n lisäainetta (03).
- Lisää jätessäiliöön oikea määrä vettä niin, että säiliön pohja peittyy (04).
- Kiinnitä korkki (05).

 Älä lisää WC:n lisäaineita suoraan sulkulevyn kautta, sillä se voi vahingoittaa jätessäiliön huulitiivistettä. Täytä jätessäiliö ainoastaan kaatonokan kautta.

Valmistele huuhteluvesisäiliö (A):

- Liitä säiliöt yhteen (06).
- Irrota vedentäyttökorkki (07).
- Aseta vedentäyttösovitin (08).
- Lisää huuhteluvesisäiliöön oikea määrä siihen tarkoitettua WC:n lisäainetta (mikäli saatavilla) ja täytä huuhteluvesisäiliö puhtaalla vedellä (09).
- Kiinnitä korkki (05).

 Jos WC:ssä on sähköpumppu, asenna kuusi paristoa ennen käyttöä.

4. WC:n käyttäminen

Katso pikaoppaan kuvista, miltä työvaiheet näyttävät.

Jos säiliöön muodostunutta lämpöä tai painetta on poistettava tai haluat estää loiskumisen, sulje kansi ja avaa ja sulje sulkulevy kerran.

Sulkulevyn avaaminen

WC:tä voidaan käyttää sulkulevyn ollessa auki tai kiinni. Avaa sulkulevy vetämällä sulkulevyn käsiosasta (10/11).

Sulje sulkulevy aina kokonaan käytön jälkeen.

WC:n huuhtelu

Huuhtelun saa toimimaan tehokkaimmin käyttämällä manuaalista pumppua ja kolmea tai neljää lyhyttä huuhtelua (20). Sähköpumppulla varustettu WC huuhtelee automaattisesti lyhyin väliajoin (21).

 Älä käytä tavallista WC-paperia, koska se voi aiheuttaa tukoksen.

WC:ssä on säilytystila yhdelle WC-paperirullalle.

 Älä matkusta jätessäiliön ollessa yli 3/4 täynnä, jotta asuntovaunuun tai -autoon ei synny vesivahinkoa. Liian täysi säiliö saattaa vuotaa ilmausjärjestelmän kautta.

 Älä matkusta silloin, kun WC-altaassa on vettä, jotta asuntovaunuun tai -autoon ei synny vesivahinkoa.

 Älä matkusta huuhteluvesisäiliön ollessa liian täynnä, jotta asuntovaunuun tai -autoon ei synny vesivahinkoa. Thetford suosittelee matkustamista huuhteluvesisäiliön ollessa tyhjä tai korkeintaan puoliväliin asti täynnä.

 WC-istuin kestää enintään 120 kg:n painon. Varmista, että paino ei ylitä enimmäisarjaa.

5. Säiliöiden tyhjennys

Katso pikaoppaan kuvista, miltä työvaiheet näyttävät.

Jos haluat jatkaa WC:n käyttöä tyhjentämisen jälkeen, valmistele jätessäiliö uudelleen.

Jätessäiliö

Jätessäiliö on tyhjennettävä, kun pinnankorkeuden osoitin muuttuu punaiseksi.

- Irrota säiliöt toisistaan (01).
- Vie jätessäiliö asianmukaiseen jätteenkäsittelypaikkaan.
- Irrota korkki kaatonokasta sen osoittaessa ylöspäin (02).
- Pidä ilmauspainiketta painettuna peukalolla samalla, kun kaatonokka osoittaa alaspäin, niin jätessäiliö tyhjenee loiskumatta (13).
- Huuhtelee säiliö (14/15/16).
- Liitä säiliöt yhteen (06).

 Älä päästä jätessäiliötä liian täyteen.

Huuhteluvesisäiliö

Tyhjennä huuhteluvesisäiliö kokonaan ainoastaan silloin, kun WC:n käytössä on tiedossa pitkä tauko.

- Irrota vedentäyttökorkki (07).
- Tyhjennä huuhteluvesisäiliö vedentäyttöaukon kautta (12).
- Huuhtele WC:tä, kunnes se ei pumpppaa enää vettä (20 tai 21).

 Tyhjennys on sallittua ainoastaan asianmukaisessa jätteenkäsittelypaikassa.

 Vedentäyttökorkissa on pieni ilma-aukko huuhteluvesisäiliön ilmausta ja tuuletusta varten. Puhdas vesi pääsee läpi, kun WC nostetaan tai asetetaan tiettyssä kulmassa olevaan asentoon.

6. Kunnossapito ja puhdistaminen

Thetford suosittelee WC:n säännöllistä puhdistamista kalkinmuodostumisen ehkäisemiseksi ja hyvän hygienian takaamiseksi.

- Puhdista altaan sisäpuoli pehmeällä harjalla ja erityisellä puhdistustuotteella.
- Puhdista koko WC erityisillä puhdistustuotteilla.

 Älä käytä siirrettävän WC:n puhdistamiseen yleispuhdistusainetta. Se saattaa vahingoittaa tiivisteitä ja muita WC:n osia pysyvästi.

Huolla WC säännöllisesti sen käyttöiän pidentämiseksi.

- Puhdista jättesäiliön sisäpuoli 2–3 kertaa vuodessa pinttyneiden kalkkijäämien poistamiseksi.
- Käsittele tiivisteet erikoisvoiteluaineella, joka pitää ne pehmeinä ja joustavina.

 Älä voitele tiivisteitä vaseliinilla tai kasviöljyllä. Se saattaa aiheuttaa jättesäiliön vuotamista.

 Thetford tarjoaa laajan valikoiman WC:n lisäaineita ja hoitotuotteita. Esitteessä on lisätietoja tuotevalikoimasta.

 Venttiilisulkulevyn tiiviste on WC:n kuluva osa. Huoltovälistä ja -tavasta riippuen tiivisteiden laatu heikkenee ajan myötä ja tiiviste on vaihdettava.

7. Talvikäyttö

WC:tä voi käyttää normaalisti kylmällä säällä, kunhan se sijaitsee lämmitetyssä tilassa. Muussa tapauksessa ja mikäli lämpötila saattaa laskea nollan alapuolelle, WC:n käyttöä ei suositella. Tyhjennä WC kokonaan. Tyhjennä sitten jättesäiliö ja huuhteluvesisäiliö. Lisätietoja on kohdassa Varastointi.

8. Varastointi

- Tyhjennä huuhteluvesisäiliö.
- Huuhtele WC:tä, kunnes se ei pumpppaa enää vettä.
- Tyhjennä jättesäiliö.
- Puhdista ja kuivaa koko WC huolellisesti.
- Avaa sulkulevy ja löysää kaatonokan korkkia, jotta jättesäiliö tuuletuu.
- Löysää vedentäyttökorkkia, jotta huuhteluvesisäiliö tuuletuu.

Suosittellemme WC:n huoltoa ennen sen varastoimista. Lisätietoja on kohdassa Kunnossapito ja puhdistaminen.

 Poista paristot 565E-mallista.

9. Hävittäminen

Hankkimasi tuote on suunniteltu ja valmistettu laadukkaista materiaaleista ja osista, jotka voidaan kierrättää ja käyttää uudelleen. Kun tuote on tullut käyttökänsä loppuun, hävitä se paikallisten sääntöjen mukaisesti. Älä hävitä tuotetta tavallisen kotitalousjätteen mukana. Vanhan tuotteen oikea hävitystapa ehkäisee mahdollisia haittavaikutuksia ympäristölle ja ihmisten terveydelle.

10. Kysymykset

Jos sinulla on kysyttävää tuotteesta, sen osista, lisävarusteista tai valtuutetuista palveluista:

- Käy osoitteessa www.thetford.com.
- Jos ongelma ei ratkea, ota yhteys valtuutettuun paikalliseen huoltokeskukseen tai oman maasi Thetford-asiakaspalveluun.

Ottaessasi yhteyden huoltoon, valmistaudu esittämään seuraavat tiedot:

- nimesi ja osoitteesi
- WC:n malli ja sarjanumero, joka mainitaan arvokilvessä
- ostopäivämäärä.

Varaosat

Alkuperäisiä Thetford-varaosaia on saatavilla paikallisen jälleenmyyjän tai valtuutetun Thetford-huoltokeskuksen kautta.

11. Takuu

Takuuehdot löytyvät osoitteesta www.thetford.com. Lisätietoja saat ottamalla yhteyden maasi Thetford-asiakaspalveluun.

Composants principaux

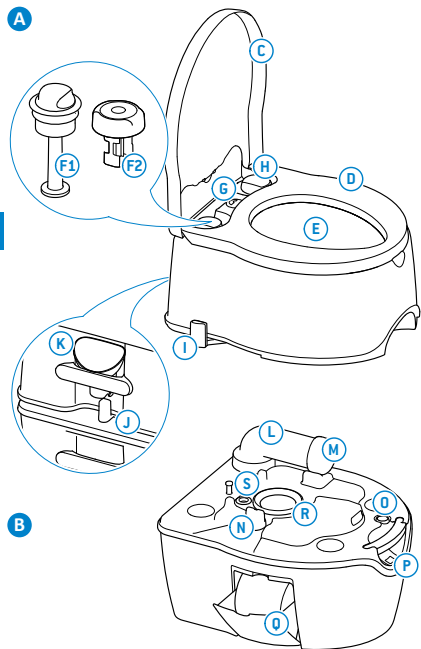

A Réservoir de chasse d'eau

- C Abattant
- D Lunette
- E Cuvette
- F1 Pompe à piston [565P] (si disponible)
- F2 Pompe électrique [565E]
- G Indicateur de niveau du réservoir de chasse d'eau
- H Bouchon de remplissage d'eau
- I Poignée d'ouverture et de fermeture du clapet
- J Fermeoir
- K Adaptateur de remplissage d'eau

B Réservoir à matières

- L Bras de vidange
- M Bouchon et gobelet doseur
- N Clapet
- O Bouton de prise d'air
- P Indicateur de niveau du réservoir à matières
- Q Porte-rouleau de papier toilette
- R Joint à lèvres
- S Joint du bouton de prise d'air

Option supplémentaire pour vos toilettes

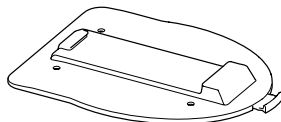

Plaque de plancher

Cette plaque vous permet de fixer les toilettes au plancher, là où vous le souhaitez. Une simple action libère les toilettes.

1. Introduction

Ce manuel est destiné à l'utilisation de vos toilettes portables Thetford. Lisez les informations relatives à l'utilisation et à l'entretien des toilettes ainsi que les instructions de sécurité avant de poursuivre. Ce manuel vous permettra d'utiliser les toilettes de façon sécurisée et optimisée. Conservez ce manuel afin de pouvoir vous y référer ultérieurement.

Pour la dernière version de ce manuel, consultez le site www.thetford.com

2. Symboles

Légende des symboles :

! Mise en garde. Risque de graves blessures et/ou dommages.

! Prudence. Risque de blessures et/ou de dommages.

💡 Attention. Informations importantes.

i Remarque. Informations.

3. Avant utilisation

Voir les images figurant sur le « Guide Rapide » au début du manuel pour avoir une référence visuelle [p 2-3].

Vos toilettes portables se composent de deux sections détachables : le réservoir de chasse d'eau (A) et le réservoir à matières (B). Avant d'utiliser les toilettes, vous devez impérativement ajouter des additifs sanitaires (le cas échéant) dans les deux réservoirs.

! Le fait de ne pas utiliser les bons produits pour l'entretien de vos toilettes Thetford peut endommager ces dernières.

i Thetford propose une large gamme d'additifs sanitaires et de produits d'entretien. Consultez le dépliant pour plus d'informations sur la gamme des produits.

Préparer le réservoir à matières (B) :

- Séparez les réservoirs (01).
- Retirez le bouchon du bras de vidange lorsqu'il est dirigé vers le haut (02).
- Ajoutez la dose d'additif sanitaire requise pour réservoir à matières (03).
- Ajoutez la dose d'eau requise pour que le fond du réservoir à matières soit recouvert (04).
- Remettez le bouchon en place (05).

! N'ajoutez jamais d'additifs pour toilettes directement par le clapet, car cela pourrait endommager le joint à lèvres du réservoir à matières. Remplissez le réservoir à matières uniquement par le bras de vidange.

Préparer le réservoir de chasse d'eau (A) :

- Recomposez les réservoirs (06).
- Retirez le bouchon de remplissage d'eau (07).
- Placez l'adaptateur de remplissage d'eau (08).
- Ajoutez la dose d'additif sanitaire requise pour réservoir de chasse d'eau (le cas échéant) et remplissez le réservoir avec de l'eau claire (09).
- Remettez le bouchon en place (05).

💡 Si vos toilettes sont équipées d'une pompe électrique, insérez six piles avant utilisation.

4. Utilisation des toilettes

Voir les images dans le Guide Rapide pour avoir une référence visuelle.

Pour chasser toute accumulation de chaleur ou de pression d'altitude et éviter les éclaboussures, fermez le couvercle et, lorsqu'il est ouvert, fermez le clapet.

Ouverture du clapet

Les toilettes peuvent être utilisées avec le clapet ouvert ou fermé. Pour ouvrir le clapet, tirez sur la poignée du clapet

FR (18/19).

Fermez toujours complètement le clapet après utilisation.

Activation de la chasse d'eau

Rincez les toilettes à l'aide de la pompe manuelle en effectuant trois à quatre rinçages courts pour un rinçage efficace (20). Les toilettes équipées d'une pompe électrique se rincent automatiquement avec de brèves interruptions (21).

 N'utilisez pas de papier toilette ordinaire car cela risquerait de créer un engorgement.

Pour s'assurer de toujours disposer de papier toilette, un espace est prévu afin d'y insérer un rouleau.

 Pour éviter un dégât des eaux dans votre caravane ou votre camping-car, ne voyagez pas avec un réservoir à matières rempli à plus des 3/4. Cela pourrait provoquer une fuite à travers le système d'évent.

 Pour éviter un dégât des eaux dans votre caravane ou votre camping-car, ne voyagez pas avec de l'eau dans la cuvette des toilettes.

 Pour éviter un dégât des eaux dans votre caravane ou votre camping-car, ne voyagez pas avec un réservoir de chasse d'eau trop rempli. Thetford recommande de voyager avec un réservoir de chasse d'eau vide, ou au maximum rempli à moitié.

 Les toilettes peuvent supporter une charge maximum de 120 kg. Assurez-vous de ne pas surcharger les toilettes.

5. Vider les réservoirs

Voir les images dans le Guide Rapide pour avoir une référence visuelle.

Si vous voulez continuer à utiliser vos toilettes après avoir vidé le réservoir à matières, effectuez de nouveau la préparation de ce dernier.

Réservoir à matières

Vous devez vider le réservoir à matières lorsque l'indicateur de niveau passe au rouge.

- Séparez les réservoirs (01).
- Amenez le réservoir jusqu'à un point de collecte des déchets autorisé.
- Retirez le bouchon du bras de vidange lorsqu'il est dirigé vers le haut (02).
- Appuyez sur le bouton d'évent avec votre pouce et maintenez-le enfoncé tandis que le bras de vidange est dirigé vers le bas pour vider le réservoir à matières sans éclaboussure (13).
- Rincez le réservoir (14/15/16).
- Recomposez les réservoirs (05).

 Ne laissez pas le réservoir à matières se remplir trop.

Réservoir de chasse d'eau

Ne videz complètement le réservoir de chasse d'eau que si vous prévoyez de ne pas utiliser vos toilettes pendant une longue période.

- Retirez le bouchon de remplissage d'eau (07).
- Videz le réservoir de chasse d'eau via le bouchon de remplissage d'eau (07).
- Rincez les toilettes jusqu'à ce que plus aucune eau ne soit pompée (20 ou 21).

 Vous ne pouvez vider le réservoir à matières que dans un point de collecte des déchets autorisé.

 Le bouchon de remplissage d'eau dispose d'un trou d'évent afin d'aérer le réservoir de chasse d'eau. De l'eau peut passer au travers lorsque vous levez les toilettes ou que vous les positionnez sous un angle.

6. Entretien et nettoyage

Thetford vous recommande de nettoyer régulièrement vos toilettes pour empêcher le dépôt de calcaire et garantir une hygiène optimale.

- Nettoyez l'intérieur de la cuvette avec une brosse douce et un produit de nettoyage spécifique.
- Nettoyez complètement les toilettes à l'aide d'un produit de nettoyage spécifique.

 N'utilisez jamais de produits ménagers pour nettoyer vos toilettes portables. Ils peuvent en effet endommager les joints et autres composants des toilettes de manière irréversible.

Procédez également à un entretien régulier de vos toilettes afin d'en prolonger la durée de vie.

- Nettoyez l'intérieur de votre réservoir à matières 2 à 3 fois par an pour éliminer les dépôts de calcaire tenaces.
- Traitez les joints à l'aide d'un lubrifiant spécial pour les garder souples et flexibles.

 N'utilisez jamais de vaseline ou d'huile végétale pour lubrifier les joints. Ils peuvent provoquer l'apparition de fuites dans votre réservoir à matières.

 Thetford propose une large gamme d'additifs sanitaires et de produits d'entretien. Consultez le dépliant pour plus d'informations sur la gamme des produits.

 Le joint de clapet est une pièce des toilettes qui est soumise à l'usure. En fonction de l'intensité et du mode d'utilisation, après une période donnée, la qualité du joint diminuera et il faudra le remplacer.

7. Utilisation durant l'hiver

Vous pouvez utiliser vos toilettes normalement en période de froid aussi longtemps que les toilettes se trouvent dans un endroit chauffé. Si ce n'est pas le cas et qu'il y a un risque de gel, nous vous recommandons de ne pas utiliser vos toilettes. Assurez-vous de vider complètement les toilettes. Puis, videz le réservoir à matières et le réservoir de chasse d'eau, voir Stockage.

8. Stockage

- Videz le réservoir de chasse d'eau.
- Rincez les toilettes jusqu'à ce que plus aucune eau ne soit pompée.
- Videz le réservoir à matières.
- Nettoyez et séchez minutieusement l'ensemble des toilettes.
- Ouvrez le clapet et desserrez le bouchon du bras de vidange pour aérer le réservoir à matières.
- Desserrez le bouchon de remplissage d'eau pour aérer le réservoir de chasse d'eau.

FR Nous vous recommandons de faire l'entretien de vos toilettes avant de les stocker. Voir Entretien et nettoyage.

 Pour le modèle 565E, retirez les piles.

9. Mise au rebut

Votre produit a été conçu et fabriqué avec des matériaux et des composants de grande qualité, qui peuvent être recyclés et réutilisés. Une fois votre produit en fin de vie, mettez le produit au rebut dans le respect de la réglementation locale. Ne le jetez pas avec les déchets ménagers classiques. La mise au rebut appropriée de votre ancien produit permettra de prévenir d'éventuelles conséquences dommageables pour l'environnement et la santé.

10. Questions

Si vous avez des questions concernant votre produit, les pièces, les accessoires ou les centres de service agréés :

- Consultez www.thetford.com.
- S'il n'est pas possible de résoudre un problème, contactez le revendeur local ou le service clients Thetford du pays concerné.

Pour faciliter la prise en charge de votre appel, veuillez préparer :

- Vos nom et adresse.
- Le modèle de vos toilettes et le numéro de série figurant sur la plaque signalétique.
- La date d'achat.

Pièces détachées

Vous pouvez vous procurer des pièces détachées d'origine auprès de votre concessionnaire ou d'un centre de services Thetford agréé.

11. Garantie

Veuillez consulter les conditions de notre clause de garantie sur www.thetford.com. Pour plus d'informations, veuillez contacter le service clientèle de Thetford dans votre pays.

HR • Prijevod izvornog korisničkog priručnika

Glavni dijelovi

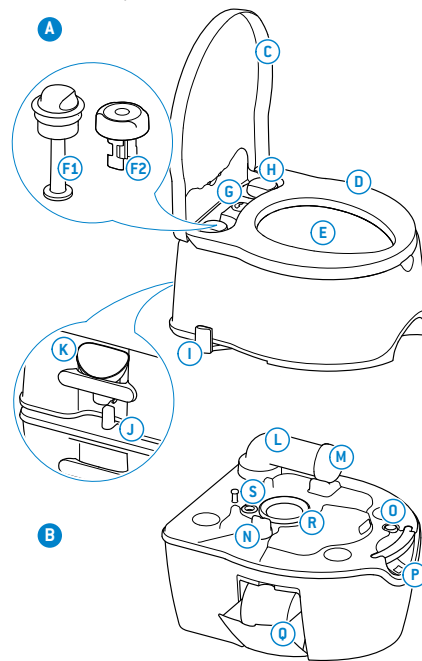

A Vodokotlić

- C Poklopac
- D Daska
- E Zahodska školjka
- F1 Klipna pumpa [565P]
- F2 Elektri na pumpa [565E]
- G Oznaka razine vodokotlića
- H ep spremnika za vodu
- I Ručica lopatice
- J Zapinja
- K Prilagodnik spremnika za vodu

B Spremnik za fekalije

- L Ispust
- M ep + posuda za mjerenje
- N Otvara lopatice
- O Gumb za odzračivanje
- P Oznaka razine spremnika za fekalije
- Q Držač toaletnog papira
- R Brtva
- S Brtva otvora za odzračivanje

Neobavezni dodaci za vaš toilet

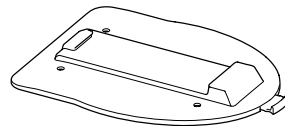

Podna ploča

Omogućuje montažu toaleta na pod, gdje god to želite. Jednom jednostavnom radnjom otpuštate toilet.

1. Uvod

Ovo je korisni ki priru nik za vaš prijenosni toalet Thetford. Pažljivo pro itajte sigurnosne upute i informacije o uporabi i održavanju toaleta prije nastavka. Time ete omogu iti sigurnu i u inkovitu upotrebu toaleta. Zadržite ovaj priru nik radi budu e uporabe.

Najnoviju verziju ovog priru nika potražite www.thetford.com

2. Simboli

Klju ni simboli:

 **Upozorenje.** Opasnost od teških ozljeda i/ili ošte enja.

 **Oprez.** Opasnost od ozljeda i/ili ošte enja.

 **Pažnja.** Važne informacije.

 **Napomena.** Informacije.

3. Prije upotrebe

Pogledajte slike u „Kratkom vodi u“ na po etku priru nika za vizualnu referenciju (str. 2-3).

Vaš se prijenosni toalet sastoji od dva odvojiva dijela: vodokotli a (A) i spremnika za fekalije (B). Prije upotrebe toaleta morate dodati aditive za toalet (gdje je to mogu e) u oba spremnika.

 Ako ne upotrijebite ispravne proizvode za održavanje svojeg toaleta Thetford, to može uzrokovati ošte enja.

 Tvrtka Thetford nudi širok raspon aditiva i proizvoda za održavanje toaleta. Pogledajte letak za asortiman proizvoda.

Priprema spremnika za fekalije (B):

- Odvojite spremnike (01).
- Uklonite ep ispusta kada je usmjeren prema gore (02).
- Dodajte ispravnu dozu aditiva za spremnik za fekalije (03).
- Dodajte ispravnu dozu vode kako biste osigurali da je dno spremnika za vodu pokriveno (04).
- Zamijenite ep (05).

 Nikada nemojte dodavati aditive za toalet izravno putem lopatice jer tako možete oštetiti trtvu spremnika za fekalije. Spremnik za fekalije puniti samo putem ispusta.

Priprema vodokotlića (A):

- Nanovo spojite spremnike (06).
- Uklonite ep spremnika za vodu (07).
- Postavite prilagodnik spremnika za vodu (08).
- Dodajte ispravnu dozu aditiva za vodokotli (gdje je to mogu e) i napunite vodokotli istom vodom (09).
- Zamijenite ep (05).

 Ako imate toalet s elektri nom pumpom, umetnite šest baterija prije upotrebe.

4. Upotreba toaleta

Pogledajte slike u nazna enom Kratkom vodi u za vizualnu referenciju.

Kako biste odzra ili bilo koju nakupljenu toplinu ili pritisak i sprije ili prskanje, zatvorite poklopac i još jednom otvorite i zatvorite lopaticu.

Otvaranje lopatice

Toalet se može upotrebljavati s otvorenom i sa zatvorenom lopaticom. Kako biste otvorili lopaticu, povucite ru icu lopatice (18/19).

Pobrinite se da uvijek potpuno zatvorite lopaticu nakon upotrebe.

Puštanje vode

Naju inkovitije puštanje vode možete ostvariti tako da tri ili etiri puta nakratko pustite vodu pomo u ru ne pumpe (20). Toalet s elektri nom pumpom automatski e puštati vodu s kratkim prekidima (21).

 Nemojte upotrebljavati uobi ajeni toalet papir jer on može uzrokovati za epljenje.

Kako bi vam toaletni papir uvijek bio pri ruci, vaš toalet ima mjesto za jednu rolu toaletnog papira.

 Kako biste sprije ili štetu vaše prikolice za stanovanje ili pokretnog doma, nemojte putovati kada je spremnik za fekalije više od 3/4 pun. To može uzrokovati curenje kroz sustav za odzra ivanje.

 Kako biste sprije ili štetu vaše prikolice za stanovanje ili pokretnog doma, nemojte putovati kada se u zahodskoj školjci nalazi voda.

 Kako biste sprije ili štetu vaše prikolice za stanovanje ili pokretnog doma, nemojte putovati kada je vodokotli previše pun. Tvrtka Thetford preporu uje putovanje s praznim vodokotli em, ili barem ne više od napola punim vodokotli em.

 Toalet može izdržati maksimalno optere enje od 120 kg (265 lbs). Pri pazite da ne preopteretite toalet.

5. Pražnjenje spremnika

Pogledajte slike u nazna enom Kratkom vodi u za vizualnu referenciju.

Ako želite nastaviti upotrebljavati toalet nakon što ga ispraznite, ponovno pripremite spremnik za fekalije.

Spremnik za fekalije

Kada pokazatelj razine spremnika za fekalije poprimi crvenu moju, tada ga morate isprazniti.

- Odvojite spremnike (01).
- Odnosite spremnik s fekalijama na ovlašteno mjesto za odlaganje otpada.
- Uklonite ep ispusta kada je usmjeren prema gore (02).
- Palcem pritisnite i držite ventil za odzra ivanje dok je ispust okrenut prema dolje kako biste ispraznili spremnik za fekalije bez prskanja (13).
- Isperite spremnik (14/15/16).
- Nanovo spojite spremnike (06).

 Nemojte dozvoliti da se spremnik za fekalije previše napuni.

Vodokotlić

Potpuno ispraznite vodokotlić samo kada o ekujete da ga ne ete dulje upotrebljavati.

- Uklonite ep spremnika za vodu (07).
- Ispraznite vodokotlić kroz otvor rezervoara za vodu (17).
- Puštajte vodu u toaletu sve dok voda ne prestane izlaziti (20 ili 21).

 Pražnjenje je dozvoljeno samo na ovlaštenom odlagalištu.

 Radi odzra ivanja vodokotlića, ep spremnika za vodu ima malenu rupu za odzra ivanje. Kroz nju može pro i svježa voda tijekom podizanja ili postavljanja toaleta pod kutom.

6. Održavanje i čišćenje

Tvrtka Thetford savjetuje redovito iš enje toaleta radi spre avanja nastanka kamenca i osiguravanja optimalne higijene.

- Oistite unutrašnjost zahodske školjke mekanom etkom i posebnim sredstvom za iš enje.
- Oistite cjelokupni toalet posebnim sredstvima za iš enje.

 Nikada nemojte upotrebljavati sredstva za iš enje ku nstva za iš enje prijenosnog toaleta. Oni mogu uzrokovati trajna ošte enja brtvi i ostalih komponenti zahoda.

Tako er redovito održavajte toalet kako biste produljili njegov životni vijek.

- Dva do tri puta godišnje oistite unutrašnjost spremnika za fekalije kako biste uklonili tvrdokorni kamenac.
- Na brtve nanosite posebno mazivo kako bi ostale mekane i podatne.

 Nikada nemojte upotrebljavati vazelin ili biljno ulje za podmazivanje brtvi. To može oštetiti spremnik za fekalije.

 Tvrtka Thetford nudi širok raspon aditiva i proizvoda za održavanje toaleta. Pogledajte letak za asortiman proizvoda.

 Brtva ventila lopatice je dio toaleta koji je podložan trošenju. Ovisno o opsegu i na inu servisiranja, kvaliteta brtve e se nakon nekog vremena smanjiti i morat ete je zamijeniti.

7. Upotreba tijekom zime

Možete uobi ajeno upotrebljavati svoj toalet po hladnom vremenu dokle god se toalet nalazi u zagrijanom prostoru. Ako to nije slu aj i postoji opasnost od zamrzavanja, savjetujemo vam da ne upotrebljavate toalet. Pripravite da posve ispraznite toalet. Zatim ispraznite spremnik za fekalije i vodokotlić, pogledajte dio Pohrana.

8. Pohrana

- Ispraznite vodokotlić.
- Puštajte vodu u toaletu sve dok voda ne prestane izlaziti.
- Ispraznite spremnik za fekalije.
- Temeljito oistite i ispraznite cjelokupni toalet.
- Otvorite lopaticu i odvijte ep ispusta kako biste odzra ili spremnik za fekalije.
- Odvijte ep spremnika za vodu kako biste odzra ili vodokotlić.

Preporu ujemo održavanje toaleta prije nego što ga pohranite. Pogledajte dio Održavanje i iš enje.

 Uklonite baterije na modelu 565E.

9. Odlaganje

Vaš je proizvod dizajniran i izra en od najkvalitetnijih materijala i komponenti koje se mogu reciklirati i ponovno upotrijebiti. Kada vašem proizvodu istekne rok trajanja, odložite u skladu s lokalnim pravilima. Nemojte odložiti proizvod s uobi ajenim ku nim otpadom. Ispravno odlaganje vašeg starog proizvoda pomo i e vam sprijeti iti negativne posljedice na okoliš i zdravlje ljudi.

10. Pitanja

Ako imate pitanja o proizvodu, dijelovima, priboru ili ovlaštenim servisima:

- Posjetite www.thetford.com.
- Ako ne možete ukloniti problem, obratite se lokalnom ovlaštenom servisnom centru ili službi za korisnike društva Thetford u svojoj državi.

ZA ISPRAVNU I U INKOVITU PODRŠKU, MOLIMO PRIPREMITE:

- Svoje ime, prezime i adresu.
- Model toaleta i serijski broj na plo ici s podacima.
- Datum kupnje.

Rezervni dijelovi

Originalni rezervni dijelovi društva Thetford dostupni su putem vašeg prodava a ili ovlaštenog servisnog centra društva Thetford.

11. Jamstvo

Za našu klauzulu o jamstvu, molimo pogledajte uvjete navedene na www.thetford.com. Dodatne informacije zatražite od službe za korisnike društva Thetford u svojoj državi.

Fő alkatrészek

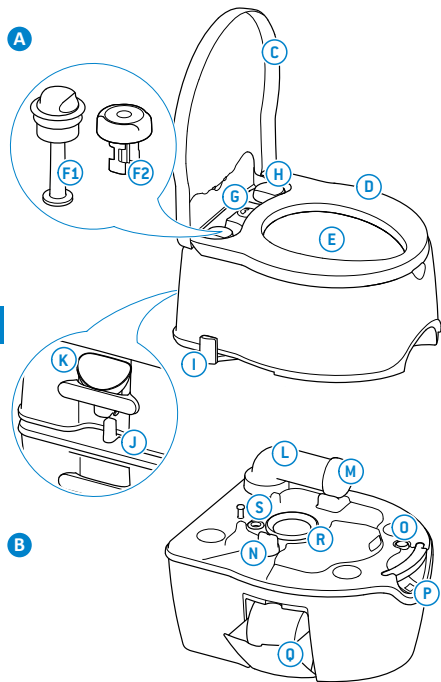

Opcionális kiegészítő a WC-jéhez

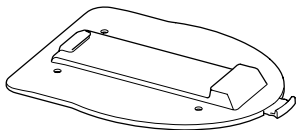

A Öblítőtartály

- C Fedél
- D Ülke
- E WC-csésze
- F1 Dugattyús pumpa (565P)
- F2 Elektromos pumpa (565E)
- G Öblít tartály szintjelz je
- H Vízfeltölt kupakja
- I Csappantyú karja
- J Kapocs
- K Vízfeltölt adapter

B Szennyvíztartály

- L Kifolyócs
- M Kupak+mér csésze
- N Csappantyú nyitó
- O Szell ztetés gomb
- P Szennyvíztartály szintjelz je
- Q WC-papír tartó
- R Ajaktömítés
- S Szell z tömítés

Padlólemez

Lehet vé teszi, hogy a WC-jét a padlóhoz rögzítse, ahol csak szeretné. Egy egyszerű mozdulattal kioldható a WC.

1. Bevezetés

Ez az Ön Thetford hordozható WC-jének használati útmutatója. Miel tt folytatná, figyelmesen olvassa el a WC használatára és karbantartására vonatkozó információkat, valamint a biztonsági utasításokat. Ezzel biztosítja a WC biztonságos és hatékony használatát. rize meg ezt az útmutatót.

A jelen útmutató legfrissebb változata a következ weboldalon található:
www.thetford.com

2. Szimbólumok

A szimbólumok jelentése:

! Vigyázat! Súlyos sérülésveszély és/vagy a berendezés károsodásának veszélye.

! Figyelem! Sérülésveszély és/vagy a berendezés károsodásának veszélye.

! Figyelem! Fontos információ.

i Megjegyzés. Információ.

3. Használat előtt

A képi szemléltetéshez lásd a Rövid üzembe helyezési útmutató elején található ábrákat (2–3. old.).

A hordozható WC-je két szétválasztható részből áll: az öblít tartályból (A) és a szennyvíztartályból (B). A WC használata el tt fontos, hogy mindkét tartályba töltsön WC-adalékanyagot (ahol lehetséges).

! Ha nem megfelel termékeket használ a Thetford WC-jéhez, az a WC károsodását okozhatja.

i A Thetford a WC-adalékanyagok és ápolási termékek széles választékát kínálja. A termékválasztékhoz tekintse át a szórólapot.

A szennyvíztartály előkészítése (B):

- Válassza szét a tartályokat (01).
- Távolítsa el a kupakot a kifolyócs r l, miközben az felfelé néz (02).
- Töltsön megfelel mennyiség szennyvíztartály-adalékanyagot a tartályba (03).
- Töltsön megfelel mennyiség vizet a tartályba, hogy a szennyvíztartály alját teljesen ellepje (04).
- Helyezze vissza a kupakot (05).

! Soha ne engedje az adalékanyagokat közvetlenül a csappantyúra, mivel ez károsíthatja a szennyvíztartály ajaktömítését. Csak a szennyvíztartály kifolyócsövén keresztül töltsse be.

Az öblítőtartály előkészítése (A):

- Ismét illessze össze a tartályokat (06).
- Távolítsa el a vízfeltölt nyílás kupakját (07).
- Helyezze be a vízfeltölt adaptert (08).
- Töltsön be megfelel mennyiség öblít tartály-adalékanyagot (ha van), és töltsse fel az öblít tartályt tiszta vízzel (09).
- Helyezze vissza a kupakot (05).

! Ha elektromos szivattyúval felszerelt WC-vel rendelkezik, a használata el tt helyezzen be hat darab elemet.

4. A WC használata

A képi szemléltetéshez lásd a Rövid üzembe helyezési útmutató jelzett ábráit.

A keletkezett h kiszell tetéséhez, vagy a nyomáskülönbség kiegyenlítéséhez és a kifröccsenés megakadályozása érdekében csukja le a fedelet és egyszer nyissa ki, majd zárja el a csappantyút.

A csappantyú kinyitása

A WC nyitott vagy zárt csappantyúval is használható. A csappantyú kinyitásához húzza meg a csappantyú karját (48/49).

HU Ügyeljen arra, hogy használat után mindig teljesen zárja be a csappantyút.

A WC öblítése

A leghatékonyabb öblítést úgy érheti el, hogy háromszor-négyszer röviden m ködteti a kézi szivattyút (20). Az elektromos szivattyúval felszerelt WC-k automatikusan rövid megszakításokkal végzik az öblítést (21).

Ne használjon hagyományos WC-papírt, mert dugulást okozhat.

Hogy a WC-papír mindig kéznél legyen, a WC-n egy tekercs WC-papír tárolására kialakított hely található.

Annak érdekében, hogy elkerülje a lakókocsijában a vízkárokat, a szennyvíztartály soha ne legyen a kapacitásának 3/4-énél jobban tele utazás közben. Ez ugyanis a szell z rendszeren keresztül történ szivárgáshoz vezethet.

Ne engedje, hogy a

Annak érdekében, hogy elkerülje a lakókocsijában a vízkárokat, utazás közben soha ne legyen víz a WC-csészében.

Annak érdekében, hogy elkerülje a lakókocsijában a vízkárokat, utazás közben soha ne legyen túl sok víz az öblít tartályban. A Thetford azt javasolja, hogy üres öblít tartályal utazzon, vagy a tartály maximum félig legyen feltöltve.

A WC terhelhet sége maximum 120 kg (265 lbs). Ügyeljen arra, hogy ne terhelje túl a WC-t.

5. A tartályok ürítése

A képi szemléltetéshez lásd a Rövid üzembe helyezési útmutató jelzett ábráit.

Ha az ürítést követ en tovább szeretné használni a WC-t, ismét készítse el a szennyvíztartályt.

Szennyvíztartály

Ha a szintjel pirosra vált, ki kell ürítenie a szennyvíztartályt.

- Válassza szét a tartályokat (03).
- Vigye a tartályt egy hivatalos hulladéklerakó helyre.
- Távolítsa el a kupakot a kifolyócs r l, miközben az felfelé néz (02).
- A szennyvíztartály kiloccsanásmentes ürítéséhez a hüvelykujjával nyomja meg és tartsa nyomva a szell zés gombot, miközben a kiönt cs felfelé néz (19).
- Öblítse ki a tartályt (44/45/46).
- Ismét illessze össze a tartályokat (06).

Ne engedje, hogy a

szennyvíztartály túlságosan megteljen.
Öblítőtartály
Csak akkor ürítse ki teljesen az öblít tartályt, ha hosszabb ideig használaton kívül szeretné helyezni a WC-t.

- Távolítsa el a vízfeltölt nyílás kupakját (07).
- A vízfeltölt nyíláson keresztül ürítse ki az öblít tartályt (19).
- Addig folytassa a WC öblítést, amíg már nem lehet több vizet kiszivattyúzni (20 vagy 21).

Az ürítést csak hivatalos hulladéklerakó helyen szabad elvégezni.

Az öblít tartály szell zése érdekében egy kis szell z furat található a vízfeltölt nyílás kupakján. Tiszta víz folthat ki ezen a nyíláson keresztül, ha a WC-t megdöntve emeli fel, vagy helyezi el.

6. Karbantartás és tisztítás

A Thetford azt tanácsolja, hogy rendszeresen tisztítsa a WC-t a vízk lerakódás megelő zésének és az optimális higiénia fenntartásának érdekében.

- A csésze belsejét puha kefével és speciális tisztítószerrel tisztítsa.
- Az egész WC-t tisztítsa meg speciális tisztítószerrel.

Soha ne használjon háztartási tisztítószereket a hordozható WC tisztításához. Azok ugyanis a tömítések és a WC egyéb alkatrészeinek maradó károsodását okozhatják. Rendszeresen végezzen karbantartást a WC-n, hogy meghosszabbítsa annak élettartamát.

- Évente 2-3 alkalommal tisztítsa meg a szennyvíztartály belsejét, hogy eltávolítsa a makacs vízk lerakódást.
- Használjon speciális ken anyagot a tömítések puha és rugalmas állapotának meg rzéséhez.

A tömítések kenéséhez soha ne használjon vazelint vagy növényi olajat. Ez ugyanis a szennyvíztartály szivárgásához vezethet.

A Thetford a WC-adalékanyagok és ápolási termékek széles választékát kínálja. A termékválasztékhoz tekintse át a szórólapot.

A szelep csappantyújának tömítése a WC egy kopó alkatrésze. A szervizelés mértékét l és módjától függ en egy id után elfárad, és ki kell cserélni.

7. Téli használat

A WC-t hideg id ben is normál módon használhatja, feltéve, ha a WC f tött helyen található. Ellenkez esetben, valamint ha fennáll a fagyás veszélye, azt tanácsoljuk, ne használja a WC-t. Ügyeljen arra, hogy teljesen ürítse le a WC-t. Ezután ürítse ki a szennyvíztartályt és az öblít tartályt, lásd a Tárolás cím részt.

8. Tárolás

- Ürítse ki az öblít tartályt.
- Addig folytassa a WC öblítését, amíg már nem lehet több vizet kiszivattyúzni.
- Ürítse ki a szennyvíztartályt.
- Alaposan tisztítsa ki és szárítsa meg az egész WC-t.
- Nyissa ki a csappantyút, és lazítsa meg a kifolyócs sapkáját a szennyvíztartály átszell ztetéséhez.
- Lazítsa meg a vízfeltölt nyílás kupakját az öblít tartály átszell ztetéséhez.

Javasoljuk, hogy tárolás el tt végezze el a WC karbantartását. Lásd a Karbantartás és tisztítás cím részt.

- HU**  Az 565E modell esetén távolítsa el az elemeket.

9. Ártalmatlanítás

Az Ön terméke kiváló min ség anyagokból és alkatrészekb l készült, amelyek újrahasznosíthatók és újrafelhasználhatók. Amikor a termék élettartama lejárt, a helyi el írások szerint járjon el az ártalmatlanítása során. Ne helyezze a terméket a normál háztartási hulladékok közé. A terméke megfelel ártalmatlanítása segít megelőzni a negatív következményeket a környezetre és az emberi egészségre.

10. Kérdések

Ha kérdése van a termékkel, az alkatrészekkel, a tartozékokkal vagy a hivatalos márkaszervizzel kapcsolatban:

- Látogasson el a honlapunkra: **www.thetford.com**.
- Ha nem tudja megoldani a problémát, hívja a helyi hivatalos szervizközpontot vagy az Ön országa szerinti Thetford ügyfélszolgálatot.

Ahhoz, hogy pontos és hatékony segítséget nyújthassunk Önnek, kérjük, adja meg a következőket:

- Az Ön neve és címe.
- A WC adattábláján szerepl modell és sorozatszám.
- A vásárlás dátuma.

Pótalkatrészek

Az eredeti Thetford pótalkatrészeket beszerezheti a márkakeresked jét l vagy a hivatalos Thetford szervizközponttól.

11. Garancia

A garanciával kapcsolatban kérjük, olvassa el az ide vonatkozó feltételeket a következő weboldalon: **www.thetford.com**. További információért lépjen kapcsolatba az Ön országa szerinti Thetford ügyfélszolgálattal.

IT • Traduzione del manuale d'uso originale

Componenti principali

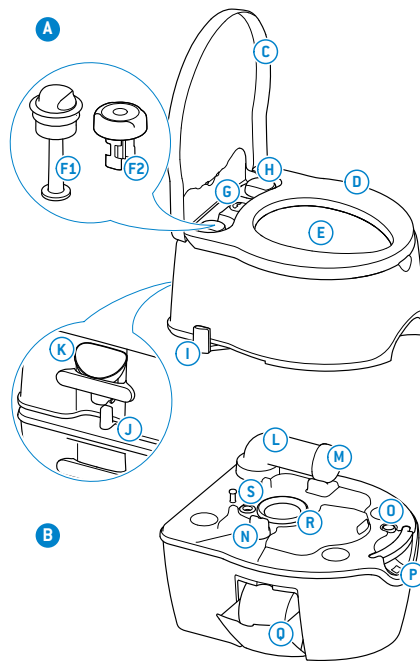

A Serbatoio dello sciacquone

C Coperchio

D Sedile

E Vaso toilette

F1 Pompa a pistone [565P]

F2 Pompa elettrica [565E]

G Indicatore livello serbatoio dello sciacquone

H Tappo riempimento acqua

I Manopola lama

J Punto di afferraggio

K Adattatore riempimento acqua

B Serbatoio di scarico

L Beccuccio di svuotamento

M Tappo + misurino

N Meccanismo di apertura lama

O Pulsante di sfiato

P Indicatore livello serbatoio di scarico

Q Portarotolo toilette

R Guarnizione di tenuta a labbro

S Guarnizione sfiato

Extra su richiesta per la vostra toilette

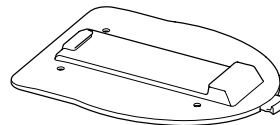

Piastra pavimento

Consente di fissare la toilette al pavimento, ovunque desideriate. Un semplice gesto sgancia la toilette.

1. Introduzione

Questo è il manuale d'uso per la toilette portatile Thetford. Leggere attentamente le istruzioni per la sicurezza e le informazioni di utilizzo e manutenzione della toilette prima di continuare. In tal modo è possibile utilizzare la toilette in modo sicuro ed efficiente. Conservare questo manuale per riferimento futuro.

Per la versione più aggiornata del manuale, visitare il sito www.thetford.com

2. Simboli

Legenda dei simboli:

 **Avvertenza.** Rischio di gravi lesioni e/o danni.

 **Attenzione.** Rischio di lesioni e/o danni.

 **Attenzione.** Informazioni importanti.

 **Nota.** Informazioni.

3. Prima dell'utilizzo

Per un riferimento visivo, consultare le immagini nella 'Guida rapida' a inizio manuale (pag. 2-3).

La toilette portatile consiste in due parti separabili: il serbatoio dello sciacquone (A) e il serbatoio di scarico (B). Prima di usare la toilette è indispensabile aggiungere gli additivi (se disponibili) a entrambi i serbatoi.

 Il mancato utilizzo dei prodotti corretti per la manutenzione della toilette Thetford può causare danni.

 Thetford offre un'ampia gamma di additivi e prodotti per la pulizia della toilette. Vedere sul volantino la varietà di prodotti offerti.

Preparare il serbatoio di scarico (B):

- Separare i serbatoi (01).
- Rimuovere il tappo dal beccuccio di svuotamento mentre è rivolto verso l'alto (02).
- Aggiungere la dose corretta di additivo per toilette nel serbatoio di scarico (03).
- Aggiungere la dose di acqua corretta accertandosi che il fondo del serbatoio di scarico sia coperto (04).
- Riposizionare il tappo (05).

 Non aggiungere mai additivi per toilette direttamente tramite la valvola a lama in quanto si potrebbe danneggiare la guarnizione a labbro del serbatoio di scarico. Riempire il serbatoio di scarico esclusivamente tramite il beccuccio di svuotamento.

Preparare il serbatoio dello sciacquone (A):

- Riabbinare i serbatoi (06).
- Rimuovere il tappo riempimento acqua (07).
- Posizionare l'adattatore riempimento acqua (08).
- Aggiungere la dose corretta di additivo (se disponibile) e riempire il serbatoio di scarico con acqua pulita (09).
- Riposizionare il tappo (05).

 Se la toilette è dotata di pompa elettrica, inserire sei batterie prima dell'uso.

4. Uso della toilette

Per un riferimento visivo, vedere le immagini della Guida rapida.

Per scaricare eventuale calore accumulato o la pressione dovuta all'altitudine ed evitare spruzzi, chiudere il coperchio e aprire e chiudere una volta la lama.

Apertura della lama

La toilette può essere usata con la lama aperta o chiusa. Per aprire la lama, tirare la relativa manopola (18/19).

Accertarsi di chiudere sempre completamente la lama dopo l'uso.

Uso dello sciacquone della toilette

Per un risciacquo efficace, azionare lo sciacquone agendo sulla pompa manuale con tre o quattro brevi pompate (20). Una toilette con pompa elettrica effettua automaticamente il risciacquo a brevi intervalli (21).

 Non usare carta igienica comune, in quanto potrebbe causare intasamento.

Per avere sempre a portata di mano la carta igienica, la toilette prevede lo spazio per un rotolo.

 Per prevenire danni causati dall'acqua al caravan o al camper, non viaggiare con il serbatoio di scarico pieno oltre i 3/4. Potrebbero verificarsi fuoriuscite attraverso l'impianto di sfiato.

 Per prevenire danni causati dall'acqua al caravan o camper, non viaggiare con l'acqua nel vaso della toilette.

 Per prevenire danni causati dall'acqua al caravan o al camper, non viaggiare con il serbatoio dello sciacquone troppo pieno. Thetford consiglia di viaggiare con il serbatoio dello sciacquone vuoto o almeno non pieno oltre la metà.

 La toilette resiste a un carico massimo di 120 kg (265 lbs). Prestare attenzione a non sovraccaricare la toilette.

5. Vuotare i serbatoi

Per un riferimento visivo, vedere le immagini della Guida rapida.

Se si desidera continuare ad utilizzare la toilette dopo lo svuotamento, preparare nuovamente il serbatoio di scarico.

Serbatoio di scarico

Quando l'indicatore di livello diventa rosso, è necessario svuotare il serbatoio di scarico.

- Separare i serbatoi (01).
- Portare il serbatoio di scarico al punto di smaltimento rifiuti autorizzato.
- Rimuovere il tappo dal beccuccio di svuotamento mentre è rivolto verso l'alto (02).
- Premere e tenere premuto il pulsante di sfiato con il pollice mentre il beccuccio di svuotamento punta verso il basso per svuotare il serbatoio di scarico senza causare spruzzi (13).
- Sciacquare il serbatoio (14/15/16).
- Riabbinare i serbatoi (06).

 Non lasciare che il serbatoio di scarico si riempia eccessivamente.

Serbatoio dello sciacquone

Svuotare completamente il serbatoio dello sciacquone solo se non si prevede di utilizzare la toilette per un lungo periodo.

- Rimuovere il tappo riempimento acqua (07).
- Svuotare il serbatoio dello sciacquone attraverso l'apertura di riempimento acqua (17).
- Azionare lo sciacquone della toilette finché non viene scaricata tutta l'acqua (20 or 21).

 Lo svuotamento è ammesso solo presso un punto di smaltimento autorizzato.

 Per sfiatare il serbatoio dello sciacquone il tappo di riempimento acqua è dotato di un piccolo foro di sfiato. IT Acqua dolce potrebbe passare quando si solleva o posiziona la toilette ad angolo.

6. Manutenzione e pulizia

Thetford raccomanda di pulire la toilette regolarmente per prevenire la formazione di calcare e garantire un'igiene ottimale.

- Pulire l'interno del vaso con una spazzola morbida e un prodotto detergente speciale.
- Pulire l'intera toilette con prodotti detergenti speciali.

 Non usare detergenti domestici per pulire la toilette. Potrebbero danneggiare in modo irreversibile le guarnizioni e altri componenti della toilette.

Effettuare regolarmente la manutenzione della toilette per prolungarne la durata.

- Pulire l'interno del serbatoio di scarico 2-3 volte all'anno per rimuovere il calcare ostinato.
- Applicare alle guarnizioni lo speciale lubrificante per mantenerle morbide e flessibili.

 Non usare mai vaselina od olio vegetale per lubrificare le guarnizioni. Potrebbero causare perdite del serbatoio di scarico.

 Thetford offre un'ampia gamma di additivi e prodotti per la pulizia della toilette. Vedere sul volantino la varietà di prodotti offerti.

 La guarnizione della lama valvola è un componente della toilette soggetto a usura. A seconda dell'entità e delle modalità di manutenzione, dopo un certo periodo le guarnizioni perdono le loro proprietà e devono essere sostituite.

7. Uso in inverno

La toilette può essere usata normalmente alle basse temperature purché sia collocata in un luogo riscaldato. In caso contrario, e qualora sussista il rischio di gelo, si consiglia di non usare la toilette. Accertarsi di scaricare completamente la toilette. Quindi svuotare il serbatoio di scarico e il serbatoio dello sciacquone, vedere Stoccaggio dell'apparecchio.

8. Stoccaggio dell'apparecchio

- Svuotare il serbatoio dello sciacquone.
- Azionare lo sciacquone della toilette finché non viene scaricata tutta l'acqua.
- Svuotare il serbatoio di scarico.
- Pulire a fondo e asciugare l'intera toilette.
- Aprire la lama e svitare il tappo del beccuccio di svuotamento per ventilare il serbatoio di scarico.
- Allentare il tappo di riempimento acqua per ventilare il serbatoio dello sciacquone.

Si raccomanda di effettuare la manutenzione della toilette prima di riporla. Vedere Manutenzione e pulizia.

 Per il modello 565E rimuovere le batterie.

9. Smaltimento

Il prodotto è stato progettato e realizzato con l'impiego di materiali e componenti di elevata qualità, che possono essere riciclati e riutilizzati. Al termine della vita utile del prodotto, eseguirne lo smaltimento in accordo con le normative locali. Non smaltire il prodotto con i comuni rifiuti domestici. Il corretto smaltimento del prodotto usato contribuisce ad evitare potenziali conseguenze negative per l'ambiente e per la salute.

10. Domande

Per eventuali domande relative al prodotto, ai componenti, agli accessori o all'assistenza autorizzata:

- Visitare il sito www.thetford.com.
- Se il problema non può essere risolto, rivolgersi al Centro di assistenza autorizzato o all'Assistenza Clienti Thetford locale.

Per un'assistenza corretta ed efficiente, tenere a portata di mano:

- Il vostro nome e indirizzo.
- Il modello della toilette e il numero di serie indicati sulla targhetta dati.
- La data di acquisto.

Ricambi

I ricambi originali Thetford sono disponibili tramite il vostro rivenditore o centro di assistenza autorizzato Thetford.

11. Garanzia

Per la clausola di garanzia, fare riferimento alle condizioni citate su www.thetford.com. Per maggiori informazioni rivolgersi al Servizio assistenza clienti locale.

JA・オリジナル・ユーザーマニュアルの翻訳版

主要部分

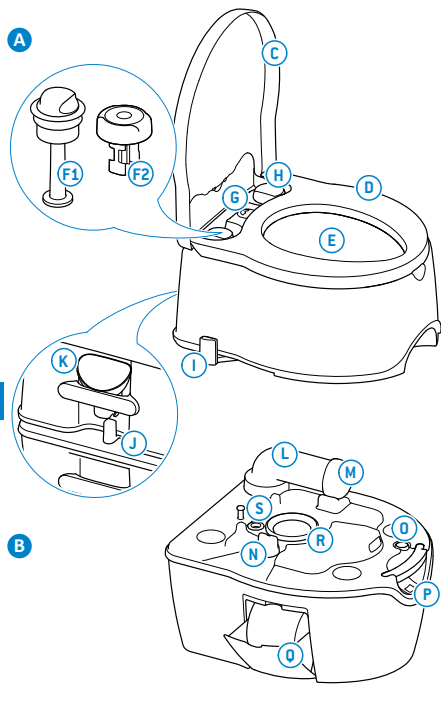

便器用追加オプション

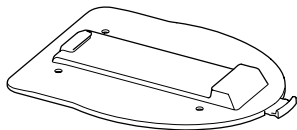

A 洗浄水タンク

- C カバー
- D 便座
- E 便器
- F1 ヒストンポンプ (565P)
- F2 電動ポンプ (565E)
- G レベルインジケータ
(洗浄水タンク)
- H 注水キャップ
- I ブレードハンドル
- J クラasp
- K 注水口アダプター

B 汚物タンク

- L 排水口
- M キャップ+計量カ
ップ
- N ブレードオープナ
ー
- O ベントボタン
- P レベルインジケ
ーター (汚物タンク)
- Q トイレ用ペーパー
ホルダー
- R リップシール
- S ベントシール

フロアプレート
便器をどのような床にも取り付けできるようにします。1回のシンプルな操作で便器が外れます。

1. はじめに

これは、Thetfordポータブル・トイレのユーザーマニュアルです。ご使用前に、安全上の指示と、便器の使用およびお手入れについての情報を注意深くお読みください。これは、便器を安全に使用して機能を十分にご利用いただくために必要です。このマニュアルは、将来も参照できるように保管して下さい。

最新版のマニュアルについては、www.thetford.comをご覧ください。

2. マーク

マークの意味:

! 警告。深刻な身体の傷害や器物の損害のリスク。

! 注意。身体の傷害や器物の損害のリスク。

💡 注意。重要な情報。

i 注記。情報。

3. ご使用前に

説明図については、マニュアル冒頭の「クイックガイド」にある画像をご参照下さい (p 2-3)。

このポータブル・トイレは取り外しできる2つの部分でできています: 洗浄水タンク (A) と汚物タンク (B) です。トイレを使用する前に、トイレ添加剤 (入手できる場合) を両方のタンクに入れることが重要です。

! ご使用のThetfordトイレに適した製品以外のものを使用すると、損傷を引き起こすことがあります。

i Thetfordは、多様な種類のトイレ添加剤やお手入れ用製品を提供しています。全製品を紹介したパンフレットをご覧ください。

汚物タンクの準備 (B):

- タンクを取り外します (01)。
- 排水口が上向き状態で排水口キャップを取り外します (02)。
- 正しい分量の汚物タンク用トイレ添加剤を投入します (03)。
- 正しい分量の水を投入し、汚物タンクの底部が確実に隠れるようにします (04)。
- キャップを戻します (05)。

! トイレ添加剤をブレードによって直接投入しないで下さい。汚物タンクのリップシールが損傷する可能性があります。汚物タンクへの注入は、必ず排水口から行って下さい。

洗浄水タンクの準備 (A):

- タンクを再度取り付けます (06)。
- 注水キャップを外します (07)。
- 注水口アダプターを取り付けます (08)。
- 正しい分量の洗浄水タンク添加剤を投入し (入手できる場合)、洗浄水タンクをきれいな水で満たします (09)。
- キャップを戻します (05)。

💡 電動ポンプ付きのトイレの場合には、使用前に電池6本を取り付けて下さい。

4. トイレの使用

説明図については、示されている「クイックガイド」の画像をご参照下さい。

溜まった熱や高度変化による圧力を放出して水はねを防止するためには、カバーを閉じてブレードを1度開閉します。

ブレードを開く

トイレは、ブレードを開いていても閉じていても使用できます。ブレードを開くためには、ブレードハンドルを引っ張ります(18/19)。

使用後は必ずブレードを完全に閉じて下さい。

トイレの水洗

JA マニュアルポンプを操作して3回か4回短く水を流すのが、最も効果的な水の流し方です(20)。電動ポンプ付きのトイレでは、短い間隔を置いて何回か自動的に水が流れます(21)。

 普通のトイレット・ペーパーを使用しないでください。詰まる原因になります。

トイレット・ペーパーがいつも使えるように、トイレット・ペーパー1個の取り付けスペースがあります。

 キャンピングカーやトレーラーハウスを汚水で汚さないようにするため、移動時は汚物タンクの内容物が容量の4分の3を超えないようにして下さい。量が多い場合、換気系から漏れ出ることがあります。

 キャンピングカーやトレーラーハウスを水で汚さないようにするため、移動時は便器内に水が入っていないようにして下さい。

 キャンピングカーやトレーラーハウスを水で汚さないようにするため、移動時は洗浄水タンクをあまり一杯にしないで下さい。Thetfordでは、移動時には洗浄水タンクを空にすることを推奨しています。少なくとも半分以上水を入れておかないようにして下さい。

 トイレが耐えられる重量は最大120kg(265ポンド)です。トイレに過剰な重量がかからないようにして下さい。

5. タンクの中身の廃棄

説明図については、示されている「クイックガイド」の画像をご参照下さい。

空にした後でトイレを再度使用する場合は、汚物タンクの準備をもう一度行って下さい。

汚物タンク

レベルインジケーターが赤に変わったら、汚物タンクを空にする必要があります。

- タンクを取り外します(01)。
- 汚物タンクは、所定の汚物回収場所に持ち込んで下さい。
- 排出口が上向き状態で排出口キャップを取り外します(02)。
- 排出口を下に向けてバントボタンを親指で押したままにすると、水はねを起こすことなく汚物タンクを空にすることができます(13)。
- タンクを洗います(14/15/16)。
- タンクを再度取り付けます(06)。

 汚物タンクが満杯近くにならないようにして下さい。

洗浄水タンク

洗浄水タンクを完全に空にするのは、トイレを長期間使用しない予定の時だけにして下さい。

- 注水キャップを外します(07)。
- 注水口から洗浄水タンクを空にして下さい(17)。
- 水が出なくなるまで、ポンプを使ってトイレの水を流します(20)または(21)。

 中身は、所定の汚物投棄場場でしか捨てることができません。

 洗浄水タンク内の空気を逃がすため、注水キャップには小さなバントホールが付いています。トイレを斜めに持ち上げたり握え付けたりとすると、水が出てくることがあります。

6. 手入れと清掃

Thetfordでは、水垢を防止して衛生を保つために、定期的にトイレを清掃することを推奨しています。

- 便器の内側は、柔らかいブラシと専用の清掃製品で清掃して下さい。
- トイレの全体は、専用の清掃製品で清掃して下さい。

 ポータブル・トイレの清掃には、絶対に家庭用清掃製品を使用しないで下さい。もし使用すると、便座やその他の部分が永久に損傷することがあります。

また、トイレを長く使用していただくため、定期的にトイレの手入れをして下さい。

- 水垢の固着を防ぐため、1年に2～3回汚物タンクの内側を清掃して下さい。

- 密封箇所の柔らかさと柔軟性を保つため、便座は専用の潤滑剤で手入れして下さい。

 密封箇所の潤滑剤として、絶対にワセリンや植物油を使用しないで下さい。万一使用すると、汚物タンクの漏れが発生する可能性があります。

 Thetfordは、多様な種類のトイレ添加剤やお手入れ用製品を提供しています。全製品を紹介したパンフレットをご覧ください。

 バルブブレードシールは、トイレの一部であり、劣化していきます。使用状態と程度にもよりますが、一定の期間が経過するとシールは密封効果を失いますので、交換が必要です。

7. 冬季の使用

JA 寒い季節でも、トイレが暖房された場所に置かれている限りは、通常通りにご使用いただけます。暖房されておらず、霜が生じる可能性がある場合、トイレは使用しないことを推奨します。トイレを完全に空にして下さい。それから汚物タンクと洗浄水タンクを空にします。「保管する」をご参照下さい。

8. 保管する

- 洗浄水タンクを空にして下さい。
- 水が出なくなるまで、ポンプを使ってトイレの水を流します。
- 汚物タンクを空にします。
- トイレ全体をよく清掃し、乾燥させて下さい。
- ブレードを開き、排出口のキャップを緩めて汚物タンクを換気して下さい。
- 注水キャップを緩め、洗浄水タンクを換気して下さい。

当社では、保管する間にトイレの手入れをすることを推奨しています。手入れと清掃をご参照下さい。

 565Eモデルでは、電池を取り外します。

9. 処分

この製品は、質の高い材料と部品を使用して設計・製造されており、リサイクルや再利用が可能です。製品の寿命が来た時は、お住まいの地域の規則に従って処分して下さい。この製品は、一般の家庭ゴミとして捨てないで下さい。不要になった製品を正しく処分することで、環境や人体の健康への悪影響の可能性を避けることができます。

10. 質問

製品、部品、付属品、認定サービスについてのご質問がある場合:

- www.thetford.comをご覧下さい。
- 問題が解決しない場合は、認定現地サービスセンターか自国のThetfordカスタマーサービスにご連絡下さい。

適切なサポートを素早く受けるために、以下のものをご準備下さい:

- お客様の氏名と住所
- トイレのモデルとシリアル番号 (データバッジに記載)
- 購入日

予備パーツ

純正Thetford予備パーツは、販売店か認定Thetfordサービスセンターでご入手いただけます。

11.保証

保証規定については、www.thetford.comに記載されている条件をご参照下さい。詳細情報については、自国のThetfordカスタマーサービスにご連絡下さい。

LT • Originalus naudotojo vadovo vertimas

Pagrindinės dalys

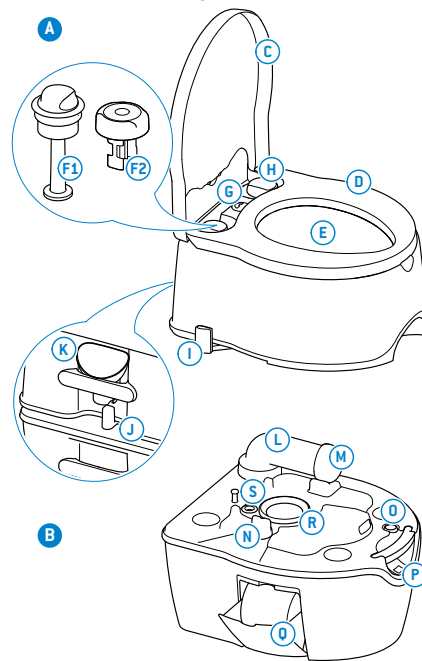

A Vandens bakas

- C Dangtis
- D S dyn
- E Unitazas
- F1 St moklinis siurblys (565P)
- F2 Elektrinis siurblys (565E)
- G Vandens bako lygio matuoklis
- H Vandens užpildymo dangtelis
- I Sklend s rankena
- J Spaustukas
- K Vandens užpildymo antgalis

B Nuotekų bakas

- L Išpylimo anga
- M Dangtelis + matavimo indelis
- N Sklend s atidarymas
- O Išleidimo mygtukas
- P Nuotek bako lygio matuoklis
- Q Tualetinio popieriaus laikiklis
- R Sandariklis
- S Išleidimo sandariklis

Papildomi tualetu priedai

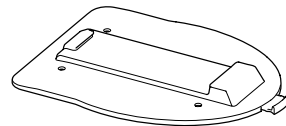

Grindų plokštė

Leidžia pritvirtinti tualet prie grind norimoje vietoje. Tualet galite nuimti vienu paprastu veiksniu.

1. Įvadas

Tai yra „Thetford“ nešiojamojo tualetu naudotojo vadovas. Prieš t šdami atidžiai perskaitykite tualetu saugos, naudojimo ir technin s prieži ros instrukcijas. Tai leis jums saugiai ir veiksmingai naudotis tualetu. Išsaugokite š vadov atei aiai.

Naujausi versij rasite svetain je
www.thetford.com

2. Simboliai

Simboli paaiškinimas:

 **Įspėjimas.** Rimt sužeidim ir (arba) žalos pavojus.

 **Atsargiai.** Sužeidim ir (arba) žalos pavojus.

 **Dėmesio.** Svarbi informacija.

 **Pastaba.** Informacija.

3. Prieš naudojant

Vaizdin informacija pateikiama vadovo pradžioje, „Greit j nurodym “ paveiksl iuose (2–3 psl.).

J s nešiojam j tualet sudaro dvi nuimamos dalys: vandens bakas (A) ir nuotek bakas (B). Prieš naudodamiesi tualetu nepamirškite abu bakus d ti tualetui skirt pried (jei to reikia).

 Jei naudosite netinkamas prieži ros priemones, galite pažeisti „Thetford“ tualet .

 „Thetford“ si lo plat tualetui skirt pried ir prieži ros gamini pasirinkim . Vis gamini apžvalg rasite skrajut je.

Kaip paruošti nuotekų baką (B):

- Atskiri bakai (01).
- Laikydami išleidimo ang nukreipt aukštyn nuimkite nuo jos dangtel (02).
- pilkrite tinkam kiek nuotek bakui skirto priedo (03).
- pilkrite reikiam kiek vandens, kad nuotek bako dugnas b t apsemtas (04).
- Užd krite dangtel (05).

 Niekomet nepilkrite tualetui skirt pried tiesiogiai per sklend , nes taip galite pažeisti nuotek bako sandarikl . Nuotek bak užpildykite tik per išpylimo ang .

Kaip paruošti vandens baką (A):

- Bak sujungimas (06).
- Nuimkite vandens užpildymo dangtel (07).
- statykite vandens užpildymo angal (08).
- pilkrite tinkam vandens bakui skirto priedo kiek (jei reikia) ir užpildykite bak švariu vandeniu (09).
- Užd krite dangtel (05).

 Jei j s tualete rengtas elektrinis siurblys, prieš naudodami siurbl d krite šešias baterijas.

4. Tualetu naudojimas

Vaizdin medžiaga pateikiama „Greit j nurodym “ paveiksl iuose.

Nor dami išleisti susikaupusi šilum ar nuo aukš io skirtumo susidariusi sl g bei apsisaugoti nuo taškymosi, uždarykite dangt ir vien kart atidarykite bei uždarykite sklend .

Sklendės atidarymas

Tualet gali naudoti su atvira arba uždara sklende. Nor dami atidaryti sklend , patraukite sklend s ranken (18/19).

Po naudojimo visuomet iki galo uždarykite sklend .

Vandens nuleidimas

Veiksmingiausiai vanden nuleisite tris ar keturis kartus trumpai aktyvuodami rankin siurbl (20). Tualetas su elektriniu siurbliu automatiškai nuleidžia vanden per kelis trumpus intervalus (21).

 Nenaudokite prasto tualetinio popieriaus, kadangi jis gali užkišti kanalų.

Tam, kad tualetinis popierius visuomet b t šalia, ant tualetu yra vienam tualetinio popieriaus ritiniui skirtas laikiklis.

 Nor dami apsisaugoti nuo galimo neigiamo vandens poveikio savo namui ant rat ar mobiliam namui, nevažiuokite su nuotek baku, užpildytu daugiau nei 3/4. Tokio užpildymo atveju galimas nuot kis per si glio išleidimo sistem .

 Nor dami apsisaugoti nuo galimo neigiamo vandens poveikio savo namui ant rat ar mobiliam namui, nevažiuokite, jei unitaze yra vandens.

 Nor dami apsisaugoti nuo galimo neigiamo vandens poveikio savo namui ant rat ar mobiliam namui, nevažiuokite su perpildytu vandens baku. „Thetford“ rekomenduoja važiuoti su tu šiu arba mažiau nei puse galimo kiekio užpildytu vandens baku.

 Tualetas gali atlaikyti daugiausiai 120 kg (265 svar) apkrov . Neviršykite šios apkrovos.

5. Bakų ištuštinimas

Vaizdin medžiaga pateikiama „Greit j nurodym “ paveiksl iuose.

Jei norite naudotis tualetu po išvalymo, v l paruoškite nuotek bak .

Nuotekų bakas

Kai lygio indikatorius tampa raudonas, reikia ištuštinti nuotek bak .

- Atskirkite bakus (01).
- Nuneškite nuotek bak galiot atliek šalinimo punkt .
- Laikydami išleidimo ang nukreipt aukštyn, nuimkite nuo jos dangtel (02).
- Nukreipt išleidimo ang žemyn, nykš iu nuspauskite išleidimo mygtuk , kad ištuštintum te nuotek bak nepritaškudami (19).
- Praskalaukite bak (14/15/16).
- Sujunkite bakus (06).

 Neleiskite nuotek bakui persipildyti.

Vandens bakas

Vandens bak ištuštinkite tik tuomet, jei tualetu nenaudoosite ilg laik.

- Nuimkite vandens užpildymo dangtel (07).
- Per vandens užpildymo ang ištuštinkite vandens bak (17).
- Leiskite iš tualetu vanden tol, kol jis daugiau nebeb gs (20 arba 21).



Ištuštinti galima tik tam skirtose vietose.



Vandens bak išleisti galima pasinaudojant vandens užpildymo dangtelyje esan i vandens išleidimo anga. Jei keliant ar montuojant tualet jįs paveriamas, gali išsilieti vanduo.

6. Techninė priežiūra ir valymas

„Thetford“ rekomenduoja reguliariai valyti tualet, kad jame nesikaup t kalk s ir b t užtikrinama higiena.

- Unitazo vid valykite minkštu šep e iu ir specialiu tam skirtu valikliu.
- Tualet išvalykite specialiais valikliais.



Tualetu niekuomet nevalykite buitiniiais valikliais. Jie gali pakenkti sandarikliams ir kitoms tualetu dalims.

Reguliariai atlikite tualetu technin prieži r, kad praigintum te jo tarnavimo laik.

- 2–3 kartus per metus išvalykite vandens bako vid pašalindami susikaupusias kalkes.
- Sandariklius apdorokite specialiu tepalu, kad jie išlikt minkšti ir lankst s.



Sandarikliams tepti nenaudokite vazelino ar augalinio aliejaus. D I ši medžiag gali imti tek t skystis iš nuotek bako.



„Thetford“ si lo plat tualetui skirt pried ir prieži ros gamini pasirinkim . Vis gamini apžvalg rasite skrajut je.



Sklend s sandariklis yra viena iš susid vin i tualetu dali . Priklausomai nuo prieži ros dažnumo ir b do sandariklis po kurio laiko praras savo savybes ir j reik s pakeisti.

7. Naudojimas žiemą

Tualet galite naudoti ir šaltu metu, jei tik jis yra šildomoje patalpoje. Jei tualetas n ra šildomoje patalpoje ir yra šaln pavojus, tualetu naudotis nepatariame. Iš tualetu išleiskite visus skysius. Tuomet ištuštinkite nuotek bak ir vandens bak, žr. „Sand liavimas“.

8. Sandėliavimas

- Išleiskite vandens bak .
- Leiskite iš tualetu vanden tol, kol jis daugiau nebeb gs.
- Išleiskite nuotek bak .
- Kruopšiai išvalykite ir išdžiovinkite vis tualet .
- Atidarykite sklend ir atlaisvinkite išpylimo dangtel, kad išv dintum te nuotek bak .
- Atsukite vandens užpildymo dangtel, kad išv dintum te vandens bak .

Rekomenduojame prieš sand liuojant tualet atlikti jo technin prieži r. Žr. „Technin prieži ra ir valymas“.



Jei naudojate model 565E, išimkite baterijas.

9. Išmetimas

Šis gaminy s sukurtas ir pagamintas naudojant aukštos kokyb s medžiagas ir komponentus, kuriuos galima perdirbti ir naudoti pakartotinai. Pasibaigus gaminio naudojimo laikui išmeskite j laikydamiesi vietos reikalavim . Neišmeskite gaminio kartu su buitini mis atliekomis. Tinkamai išmet sen gamin išvengsite galim neigiam pasekmi aplinkai ir žmoni sveikatai.

10. Klausimai

Jei turite klausim apie gamin , jo dalis, priedus ar galiotas techninio aptarnavimo vietas:

- apsilankykite www.thetford.com.
- Jei negalite išspr sti problemas patys, kreipkit s vietos galiot Techninio aptarnavimo centr arba „Thetford“ klient aptarnavimo centr savo šalyje.

Siekdami tinkamai ir veiksmingai jus aptarnauti, prašome jus pasirušti pateikti ši informacij :

- savo vard , pavard ir adres .
- Tualetu model ir serijos numer , kurie nurodyti ant duomen plokštel s.
- Pirkimo dat .

Atsarginės dalys

Originalias „Thetford“ atsargines dalis galite sigyti per savo platintoj arba galiotame „Thetford“ aptarnavimo centre.

11. Garantija

M s garantija taikoma atsizvelgiant s lygas, nurodytas www.thetford.com. Daugiau informacijos jums gali suteikti „Thetford“ klient aptarnavimo centras j s šalyje.

LV • Oriģinālo lietošanas instrukciju tulkojums

Galvenās sastāvdaļas

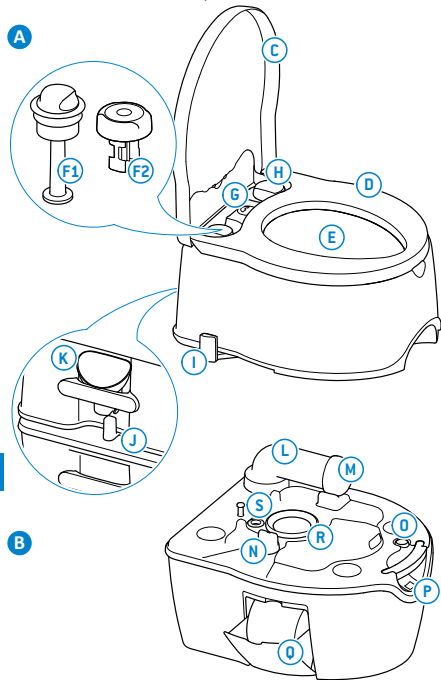

Tualetes poda izvēles papildaprīkojums

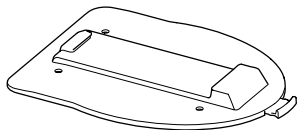

A Skalošanas tvertne

- C Vks
- D Sēdriis
- E Tvaletes pods
- F1 Virzussknis (S65P)
- F2 Elektriskais sknis (S65E)
- G Skalošanas tvertnes lmea indikators
- H dens uzpildes atveres vciš
- I Aizvara rokturis
- J Skava
- K dens uzpildes adapters

B Atkritumu uzglabāšanas tvertne

- L Iztukšošanas tekne
- M Vcišun mrvciš
- N Aizvara atvrjs
- O Iztukšošanas poga
- P Atkritumu uzglabšanas tvertnes lmea indikators
- Q Tvaletes paparruaturtjs
- R Manšetblvums
- S Iztukšošanas atveres blvums

Grīdas plāksne

Taujpiestiprint tualetes podupie grdas jums vlamajviet. Tvaletes podupiespjam atbrvotarvienu vienkršdarbu.

1. Ievads

ŠirThetfordportatv tualetes poda lietošanas instrukcija. Pirms tualetes poda lietošanas uzskāšanas rpgizlasiet drošbas informciju un lietošanas un tehniks apkopes informciju. Tdjdj tiks garantta tualetes poda droša un efekta eksploatacija. Saglabjiet šo lietošanas instrukciju vlkai atsaucēi.

Lai iegtu šs lietošanas instrukcijas jaun ko versiju, l dzu, pamekljiet www.thetford.com

2. Simboli

Simbolu skaidrojums

! **Bridinājums!** Risks g t nopietnas traumas un/vai izrais t boj jumus.

! **Piesardzību!** Risks g t traumas un/vai izrais t boj jumus.

! **Uzmanību!** Svar ga inform cija.

i **Piezīme.** Inform cija.

3. Sagatavošana eksploatacijai

K uzskates l dzeكلي skatiet att lus „ traj rokasgr mat ” šo lietošanas instrukciju skum (2.-3. lpp.).

Portat vais tualetes pods ir izgatavots no div m atvienojam m da m: skalošanas tvertnes (A) un atkritumu uzglabšanas tvertnes (B). Pirms tualetes poda eksploatacijas uzskāšanas ab s tvertn s svar gi ir iepild t tualetes podam paredz tos l dzeكلي (ja pieejami).

! Izmantojot nepiem rotus Thetford tualetes poda kopšanas l dzeكلي us past v risks izrais t boj jumus.

i Thetford pied v plašu tualetes podu šidrumu un kopšanas l dzeكلي u klstu. Visu produktu klstu skatiet skrejlap .

Atkritumu uzglabāšanas tvertnes (B) sagatavošana eksploatacijai

- Atdaliet tvertnes (01).
- Turot iztukšošanas tekni pavrstu uz augšu, atvienojiet tsvci u (02).
- Iepildiet atkritumu uzglabšanas tvertn atbilstošu devu tualetes poda l dzeكلي (03).
- Ielejiet atbilstošu daudzumu dens, nodrošinot, ka ir nosegt atkritumu uzglabšanas tvertnes apakšj da (04).
- No jauna uzst diet vci u tam paredz taj viet (05).

! Nek d gad jum neiepildiet tualetes poda l dzeكلي tieši caur aizvaru, jo pret j gad jum past v risks saboj t atkritumu uzglabšanas tvertnes manšetblvumu. Atkritumu uzglabšanas tvertnes uzpildšanu veiciet vien gi, izmantojot iztukšošanas tekni.

Skalošanas tvertnes (A) sagatavošana eksploatacijai

- Savienojiet tvertnes (06).
- Atvienojiet dens uzpildes atveres vci u (07).
- Uzst diet dens uzpildes adapteru tam paredz taj viet (08).
- Iepildiet skalošanas tvertn atbilstošu devu tualetes poda l dzeكلي (ja pieejams) un iepildiet skalošanas tvertni ar t ru deni (09).
- No jauna uzst diet vci u tam paredz taj viet (05).

 Ja jums ir tualetes pods ar elektrisko s kni, pirms lietošanas uzskāšanas ievietojiet sešas baterijas.

4. Tualetes poda lietošana

Vizu lai atsaucei skatiet norādītos trīs rokaagrāmatas attēlus.

Lai atbrīvotu uzkrājušos siltumu vai spiedienu un novrstu šidrūma izšakšanos, aizveriet vaku un vienu reizi atveriet un aizveriet aizvaru.

Aizvara atvēršana

Tualetes podu drkst izmantot gan ar atvrtu, gan aizvrtu aizvaru. Lai atvrtu aizvaru, pavelciet aizvara rokturi (18/19).

Pc tualetes poda izmantošanas vienm r pilnb aizveriet aizvaru.

Tualetes poda noskalošana

Višefektvktualetes podu var noskalot ar manuālskastarpniecību, to šipiespiežot trsvai etras reizes (20).

Tualetes podam ar elektrisko s kni noskalošana ar siemp rtraukumiem tiks veikta automātiski (21).

 Neizmantojiet tradicionālo tualetes papuru, jo tas var radīt aizsprostojumu.

Lai nodrošinātu, ka tualetes paprsvienm r atrodas pieejam viet, tualetes pods ir aprkots ar nodalījumu vienam tualetes paprullim.

 Lai novrstu dens radītus bojājumus jstureilerim vai dzvojamajam autofurgonam, p rvietošan s laik atkritumu uzglabšanas tvertne nedrkst btpiepildīt ar vairāknēk 3/4. Pretj gadījum caur ventilcijas sistēmu var rasties noplde.

 Lai novrstu dens radītus bojājumus jstureilerim vai dzvojamajam autofurgonam, p rvietošan s laik tualetes pod nedrkst atrasties dens.

 Lai novrstu dens radītus bojājumus jstureilerim vai dzvojamajam autofurgonam, p rvietošan s laik skalošanas tvertne nedrkst btp rkd daudz dens. Thetford iesaka ceot ar iztukšotu skalošanas tvertni vai vismaz ne vairākk l dzpusei piepildīt tu skalošanas tvertni.

 Tualetes pods maksimāli spjiztur 120 kg (265 mrci as) svaru. Nep rslgojiet tualetes podu.

5. Tvertņu iztukšošana

Vizu lai atsaucei skatiet norādītos trīs rokaagrāmatas attēlus.

Javlaties turpināt izmantot tualetes podu pc atkritumu uzglabšanas tvertnes iztukšošanas, no jauna sagatavojiet tvertni ekspluatcijai.

Atkritumu uzglabāšanas tvertne

Atkritumu uzglabšanas tvertni ir nepieciešams iztukšot, kad lme a indikators k st sarkans.

- Atdaliet tvertnes (01).
- Nogd jiet atkritumu uzglabšanas tvertni apstiprināt atkritumu likvidācijas punktu.
- Turot iztukšošanas tehniskā paprstu uz augšu, atvienojiet tsvci u (02).
- Lai iztukšotu atkritumu uzglabšanas tvertni, neizšakstot s saturu, p rsviet iztukšošanas tehniskā uz augšu un ar kšipiespiediet un turiet piespiestu iztukšošanas pogu (19).
- Izskalojiet tvertni (14/15/16).
- No jauna savienojiet tvertnes (03).

 Nepie aujiet, lai atkritumu uzglabšanas tvertne par daudz piepildtos.

Skalošanas tvertne

Pilnb iztukšojiet skalošanas tvertni vien g i gadījum, ja negrāties tualetes podu izmantot ilgūlaikā posmū.

- Atvienojiet dens uzpildes atveres vci u (07).
- Iztukšojiet skalošanas tvertni caur dens uzpildes atveri (17).
- Veiciet dens nolaišanu tualetes pod, l dz viss dens ir izskats (20 vai 21).

 Iztukšošanu drkst veikt vien g apstiprināt atkritumu izgztuv.

 Skalošanas tvertnes v di n šanāi dens uzpildes atveres v ci š ir aprkots ar nelielu ventilcijas atveri. Paceot vai novietojot tualetes podu slp pozcij, pa atveri var izpilst r s dens.

6. Tehniskā apkope un tīrīšana

Thetford iesaka regulārt r tualetes podu, lai novrstu katlakmens veidošanos un nodrošinātu optimālu higienu.

- Tualetes poda iekšpusē tršānai izmantojiet m kstu birsti un pašitam paredzt r šānas l dzeķi.
- Izt riet visu tualetes podu ar pašitam paredzt r šānas l dzeķiem.

 Portatv tualetes poda tršānai nek d gadījum neizmantojiet mjsaimniec bas tr šānas l dzeķus. Tie var neatgriezeniski sabojāt bl ves un citas tualetes poda deta as.

- Pat regulāri veiciet tualetes poda tehnisko apkopi, lai pāldzinātu kalpošanas laiku.
- 2 l dz 3 reizes gad izt riet atkritumu uzglabšanas tvertnes iekšpusi, lai likvidētu grti not r mo katlakmeni.

- Apstr d jiet bl ves ar pašitam paredztu sm rvielu, lai nodrošinātu, ka t s ir m kstas un elast gas.

 Bl vju apstr dei nek d gadījum neizmantojiet vazel nu vai augu e u. Pretj gadījum atkritumu uzglabšanas tvertnei var rasties noplde.

 Thetford pied v plašu tualetes podu šidrūmu un kopšānas l dzeķu klstu. Visu produktu klstu skatiet skrejlap.

 Vrsta aizvara bl ve ir tualetes poda deta a, kas laika gait nodilst. Atkar b no apkopes apjoma un veida pc noteikta laika posmā bl ve nolietosies, t pc b nepieciešams to nomāināt.

7. Lietošana ziemas laikā

Aukstos laikapst kos j s tualetes podu varat izmantot, k ierasts, ja vien tas atrodas apsildm viet. Javnav iesp jams nodrošināt apsildm vietu un pastv sasāšanas risks, m s iesak m neizmanto tualetes podu. Nodrošiniet, lai tualetes pods b tu pilnb iztukšots. Pctam iztukšojiet atkritumu uzglabšanas tvertni un skalošanas tvertni. Skatiet sada u Novietošana uzglabšanai.

8. Novietošana uzglabāšanai

- Iztukšojiet skalošanas tvertni.
- Veiciet dens nolaišanu tualetes pod, l dz viss dens ir izskats.
- Iztukšojiet atkritumu uzglabšanas tvertni.
- Pīln b izt riet un nosusiniet tualetes podu.
- Atveriet aizvaru un atskr v jiet iztukšošanas teknes v ci u, lai izvdin tu atkritumu uzglabšanas tvertni.
- Atskr v jiet dens uzpildes atveres v ci u, lai izvdin tu skalošanas tvertni.

Pirms tualetes poda novietošanas uzglabšanai mēs iesakām veikt tehnisko apkopi. Skatiet sadaļu Tehniskā apkope un trāšana.

 Modelim 565E izemiet baterijas.

9. Likvidēšana

Jsu produkts ir konstruēts un ražots, izmantojot augstas kvalitātes materiālus un detaļas, kuras iespējams otrreizīgi pārstrādāt un izmantot atkārtoti. Kad ir pienācis laiks jūsu produkta kalpošanas laika beigām, likvidējiet to saskaņā ar vietējo likumdošanu. Nelikvidējiet produktu kopā ar tradicionālajiem mēsainieciem, kas atkritumiem. Pareizi likvidējot nolietoto produktu, jūs novēršat potenciāli negatīvo ietekmi uz vidi un cilvēku veselību.

10. Jautājumi

Jā jums rodas kādi jautājumi par produktu, detaļām, piederumiem vai pilnvarotajiem pakalpojumiem:

- apmeklējiet vietni www.thetford.com;
- ja jums neizdodas novērst problēmu, sazinieties ar vietējo pilnvaroto klientu apkalpošanas centru vai jūsu valsts Thetford klientu apkalpošanas nodaļu.

Lai saņemtu atbildi šo un efektīvu atbalstu, lūdzam, sagatavojiet šādu informāciju:

- savu vārdu, uzvārdu un adresi;
- tualetes poda modeli un sērijas numuru, kas norādīts datu plāksnī;
- pirkuma datumu.

Rezerves daļas

Orini šis Thetford rezerves daļas ir pieejamas pie jūsu izplatītāja vai pilnvarotajiem Thetford klientu apkalpošanas centriem.

11. Garantija

Mūsu garantijas noteikumus, lūdzam, skatiet www.thetford.com. Lai iegūtu skaidru informāciju, lūdzam, sazinieties ar savas valsts Thetford klientu apkalpošanas nodaļu.

MN • Хэрэглэгчийн гарын авлагын орчуулга

Үндсэн эд анги

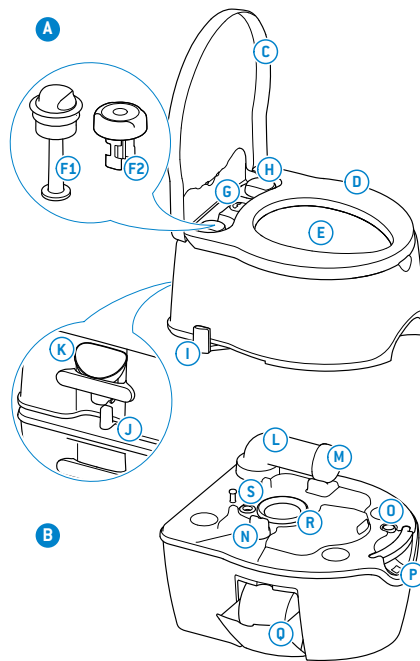

Суултуурын нэмэлт эд анги

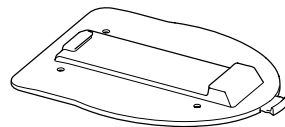

A Цэвэрлэгээний усны сав

- C** Таг
- D** Суудал
- E** Суултуур
- F1** Бүлүүрт шахуурга (565P)
- F2** Цахилгаан шахуурга (565E)
- G** Түвшин заагч Цэвэрлэгээний усны сав
- H** Ус дүүргэх амсрын таг
- I** Хавхлагын бариул
- J** Түгжээ
- K** Ус дүүргэх тохируулга

B Бохир хадгалах сав

- L** Гадагшлуулах хоолой
- M** Таг+хэмжих аяга
- N** Хавхлаг нээгч
- O** Агааржуулах товч
- P** Бохир хадгалах савны түвшин заагч
- Q** Ариун цэврийн цаас тогтоогч
- R** Амсрын жийргэвч
- S** Агааржуулагчийн жийргэвч

Шалны хавтан

Энэ нэмэлт эд ангиар та хүссэн газартаа суултуураа байрлуулж болно. Энгийн ганц үйлдлээр суултуурыг салгаж авна.

1. Танилцуулга

Энэ бол Thetford зөөврийн суултуурыг хэрэглэх гарын авлага юм. Суултуурыг хэрэглэхээсээ өмнө аюулгүй ажиллагааны заавар болон арчилгааны талаар анхааралтай уншина уу. Та эндээс суултуурыг аюулгүй, зөв хэрэглэх мэдээллийг авна. Энэ гарын авлагыг дахин хэрэглэх зорилгоор хадгална уу.

Энэхүү гарын авлагын сүүлийн хувилбарыг дараах сайтаас авна уу:
www.thetford.com

2. Тэмдэглэгээ

Тэмдэглэгээний тайлбар:

 **Анхаар.** Ноцтой гэмтэл үүсэх, эвдрэх эрсдэлтэй.

 **Сэрэмжлүүлэг.** Гэмтэл үүсэх, эвдрэх эрсдэлтэй.

 **Мэдвэл зохих.** Чухал мэдээлэл.

 **Тэмдэглэл.** Бусад мэдээлэл.

3. Хэрэглэхийн өмнө

Гарын авлагын эхэнд буй “Товч зааварчилгаа” зурагт тайлбарыг үзнэ үү (хуудас 2-3).

Зөөврийн суултуур нь салангид хоёр хэсгээс бүрдэнэ. Үүнд: Ус шахах сав (A) ба бохир хадгалах сав (B). Суултуурыг хэрэглэхээсээ өмнө суултуурын нөөцийн хоёр саванд бодисыг зайлшгүй хийх шаардлагатай.

 Thetford суултуурт зориулагдаагүй арчилгааны бүтээгдэхүүн хэрэглэвэл эвдрэл үүсгэж болзошгүй.

 Thetford танд өргөн сонголттой суултуур арчилгааны бодис болон бүтээгдэхүүнийг санал болгож байна. Бүтээгдэхүүний бүх төрлийг сурталчилгааны хуудаснаа харна уу.

Бохир хадгалах савыг бэлдэх (B):

- Савнуудыг салгана (01).
- Гадагшлуулах хоолойг дээш нь чиглүүлж, тагийг авна (02).
- Бохир хадгалах саванд бодисыг зохих тунгаар хийнэ (03).
- Зохих хэмжээний ус нэмээд бохир хадгалах савны доод хэсгийг сайтар таглана уу (04).
- Тагийг таглана (05).

 Суултуурын бодис нь бохир хадгалах савны амсрын жийргэвчийг гэмтгэх тул хавхлагийн нүүхээр шууд хийж болохгүй. Зөвхөн гадагшлуулах хоолойгоор бохир хадгалах сав руу хийнэ.

Цэвэрлэгээний усны савыг бэлдэх (A):

- Савыг угсарна (06).
- Ус дүүргэх амсрын тагийг авна (07).
- Ус дүүргэх тохируулгыг байрлууна (08).
- Зохистой тунгаар цэвэрлэгээний усны саванд бодисыг хийж (байгаа хэсэгт), цэвэр усаар дүүргэнэ (09).
- Тагийг таглана (05).

 Хэрэв танд цахилгаан шахагч байгаа бол хэрэглэхээсээ өмнө зургаан ширхэг зай хураагуур хийнэ үү

4. Суултуурыг хэрэглэх

Товч зааварчилгаан дээрх зурагт тайлбарыг үзнэ үү.

Халалт эсвэл агаарын даралтыг тэнцүүлж агаар сэлгэх, бохир халихаас урьдчилан сэргийлэхийн тулд тагийг хааж, хавхлагийг нэг удаа нээж, хаагаарай.

Хавхлагийг нээх

Суултуурыг хавхлаг нээлттэй эсвэл хаалттай ямар ч байдлаар хэрэглэж болно. Халивыг нээхийн тулд халивын баруулаас татаарай (18/19).

Суултуурыг хэрэглэсний дараа хавхлагийг бүрэн хаана уу.

Суултуурын усыг татаж цэвэрлэх

Та гар шахуургаар гурваас дөрвөн удаа бага хэмжээтэй ус татвал бохирыг хамгийн үр дүнтэй зайлуулна (20). Цахилгаан шахуургатай суултуур нь автоматаар бага багаар усаа татна (21).

 Энгийн ариун цэврийн цаасыг бүү хэрэглээрэй, бөглөрч болзошгүй.

Суултуурт ариун цэврийн цаасыг үргэлж бэлэн байлгах цаас тогтоох зай бий.

 Та өөрийн аяны чиргүүл, авто сууцанд ус алдахаас сэргийлж, бохир хадгалах савыг 3/4-с илүү бохиртой тээвэрлэхгүй байх нь зүйтэй. Ингэвэл агааржуулалтын систем рүү урсаж болзошгүй.

 Та өөрийн аяны чиргүүл, авто сууцыг усны аюулаас хамгаалахын тулд суултуурыг устай тээвэрлэхгүй байх хэрэгтэй.

 Та өөрийн аяны чиргүүл, авто сууцыг усны аюулаас хамгаалахын тулд цэвэрлэгээний усны савыг дүүргэж тээвэрлэхгүй байх нь зүйтэй. Thetford танд цэвэрлэгээний усны савыг хоосон эсвэл талаас ихгүй устай авч явахыг зөвлөж байна.

 Суултуурын даацын дээд хэмжээ 120кг (265 фунт). Суултуурын даацыг хэтрүүлэхгүй байна уу.

5. Савыг суллах

Товч зааварчилгаан дээрх зурагт тайлбарыг үзнэ үү.

Та суултуураа суллаж цэвэрлэсний дараа дахин хэрэглэхийг хүсвэл бохир хадгалах савыг дахин бэлдэнэ үү.

Бохир хадгалах сав

Түвшин заагч улаан болох үед бохир хадгалах савыг суллаж цэвэрлэх хэрэгтэй.

- Савыг салгана (01).
- Бохир хадгалах савыг зөвшөөрөгдсөн бохир зайлуулах цэгт аваачна.
- Гадагшлуулах хоолойг дээш нь чиглүүлэн барьж тагийг авна (02).
- Агааржуулагчийн товчийг эрхий хуруугаараа дарж гадагшлуулах хоолойг доош чиглүүлэн бохир хадгалах савыг цалгиуулалгүй суллана (13).
- Саваа зайлж угаана (14/15/16).
- Савыг буцааж угсарна (06).

 Бохир хадгалах савыг хэт дүүргэж болохгүй.

Цэвэрлэгээний усны сав

Та суултуураа удаан хугацаагаар хэрэглэхгүй тохиолдолд цэвэрлэгээний усны савыг бүрэн суллаарай.

- Ус дүүргэх амсрын тагийг авна (17).

- Нээлттэй амсраар цэвэрлэгээний усны савыг суллаж хоосолно (17).

- Суултуурыг усгүй болтол бүх усыг татаж шавхана (20 or 21).

 Зөвхөн зөвшөөрөгдсөн бохирын цэгт суултуурын бохирыг суллаж цэвэрлээрэй.

 Цэвэрлэгээний усны савны ус дүүргэх амсрын таганд буй жижиг агааржуулах нүхээр агаар сэлгэдэг. Суултуурыг хазайлгаж өргөвөл цэвэр ус гарна.

6. Арчилгаа болон цэвэрлэгээ

MN Суултуурт бохир дагтаршихаас сэргийлж, ариун цэврийг сахих зорилгоор суултуураа тогтмол цэвэрлэхийг Thetford танд зөвлөж байна.

- Суултуурын дотор талыг зөөлөн сойз болон тусгай цэвэрлэгээний бүтээгдэхүүнээр цэвэрлэнэ.

- Суултуурыг бүхэлд нь тусгай цэвэрлэгээний бүтээгдэхүүнээр цэвэрлэнэ.

 Зөврийн суултуурт гэр ахуйн цэвэрлэгээний бүтээгдэхүүнийг хэрэглэж болохгүй. Эдгээр нь суултуурын жийргэвч болон бусад эд ангийг гэмтээж болзошгүй.

Суултуурыг тогтмол арчилж, хэрэглэх хугацаагаа уртасгаарай.

- Бохир хадгалах савыг жилд 2-3 удаа цэвэрлэж, дагтаршиж, шохойжсон хэсгийг арилгаарай.
- Жийргэвчийг зөөлөн, уян хатан байлгахын тулд тусгай тослох материалыг ашиглана уу.

 Жийргэвчийг тослоход вазелин, ургамлын тосыг хэрэглэж болохгүй. Энэ нь бохир хадгалах сав руу урсаж болзошгүй.

 Thetford танд өргөн сонголттой суултуур арчилгааны бодис болон бүтээгдэхүүнийг санал болгож байна. Бүтээгдэхүүний бүх төрлийг сурталчилгааны хуудаснаас харна уу.

 Суултуурын эд анги болох хавхлагны жийргэвчийг заавал хийж байх ёстой. Тодорхой хугацааны дараа жийргэвч нь ашиглалтын байдлаасаа сунах, чанараа алддаг бөгөөд солих ёстой.

7. Өвлийн улиралд хэрэглэх

Та суултуураа дулаан газар байгаа мэтээр хүйтэн цаг агаартай үед ч хэвийн хэрэглэх боломжтой. Хэрэв цан цохих, хөлдөх эрсдэлтэй бол суултуурыг хэрэглэхгүй байхыг зөвлөж байна. Суултуурын усыг маш сайн шавхана уу. Дараа нь бохир хадгалах сав, цэвэрлэгээний усны савыг суллаж цэвэрлэ. "Хадгалах"-ыг үзнэ үү.

8. Хадгалах

- Цэвэрлэгээний усны савыг суллаж цэвэрлэнэ.
- Ямар ч ус үлдээлгүй усыг татна.
- Бохир хадгалах савыг суллаж цэвэрлэнэ.
- Суултуурыг бүхэлд нь цэвэрлэж хатаана.
- Хавхлагийг нээж гадагшлуулах хоолойны тагийг суллаад, бохир хадгалах саванд агаар сэлгэнэ.
- Ус дүүргэх амсрыг нээж, цэвэрлэгээний усны саванд агаар оруулна.

Суултуураа хэрэглэхгүй хадгалахаас өмнө бүрэн цэвэрлэхийг танд зөвлөж байна. "Арчилгаа болон цэвэрлэгээ"-г үзнэ үү.

 565E загварын зай хураагуурыг салгана.

9. Устгал

Таны хэрэглэж буй энэ бүтээгдэхүүн нь дахин ашиглагдах боломжтой өндөр чанарын эд анги болон материалаар үйлдвэрлэгдсэн болно. Бүтээгдэхүүнийг ашиглах хугацаа дуусахад тухайн орон нутгийн хог хаягдлын тухай хуулийн дагуу устгана уу. Ахуйн хаягдалтай хамт хаяж болохгүй. Бүтээгдэхүүнийг зохистой аргаар устгах нь хүний эрүүл мэнд болон хүрээлэн буй орчинд гарч болох сөрөг үр дагавраас урьдчилан сэргийлнэ.

10. Асуулт

Хэрэв танд бүтээгдэхүүн, эд анги, тоноглол болон үйлчилгээний талаар асуулт байвал:

- www.thetford.com вэб хуудсанд зочилно уу.
- Хэрэв та тулгарсан бэрхшээлээ шийдэж чадаагүй бол Thetford-ын албан ёсны үйлчилгээний төвд эсвэл өөрийн оршин суугаа газарт буй Хэрэглэгчийн төвд хандана уу.

Та манайхаас зөв зүйтэй, үр дүнтэй туслалцааг авахыг хүсвэл дараах мэдээллээ бидэнд өгнө үү:

- Таны нэр, хаяг.
- Суултуурын барааны шошгоос серийн дугаар, загвар.
- Худалдан авсан огноо.

Эд анги

Thetford-ын үйлдвэрлэсэн сэлбэг, эд ангиудыг таны худалдан авсан газар эсвэл Thetford-н албан ёсны үйлчилгээний төвөөс авч болно.

11. Баталгаа

Манай баталгааны заалтуудыг www.thetford.com вэб хуудаснаас мөн үзнэ үү. Дэлгэрэнгүй мэдээллийн талаар өөрийн оршин суугаа газарт буй Thetford-н Хэрэглэгчийн төвд хандана уу.

Belangrijkste onderdelen

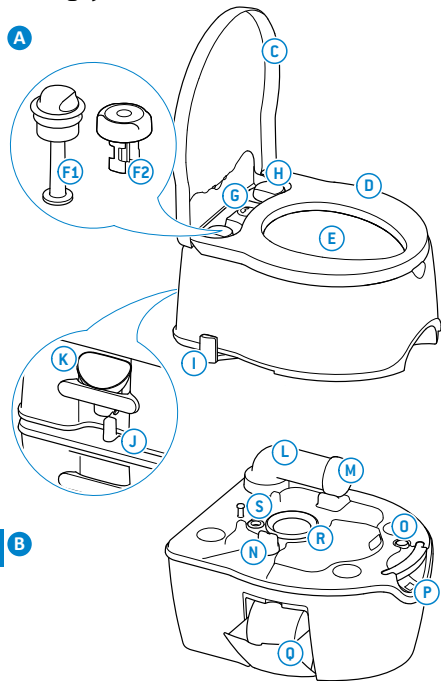

A Spoelwatertank

- C Deksel
- D Zitting
- E Toiletpot
- F1 Zuigerpomp (565P)
- F2 Elektrische pomp (565E)
- G Niveau-indicator spoelwatertank
- H Dop watervulopening
- I Hendel van de afsluitschif
- J Klem
- K Watervuladapter

B Afvaltank

- L Schenkruit
- M Dop & maatbeker
- N Opener van de afsluitschif
- O Ventilatieknop
- P Niveau-indicator afvaltank
- Q Toiletrolhouder
- R Lipafdichting
- S Ontluchttingsafdichting

Optionele extra's voor uw toilet

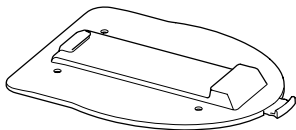

Vloerplaat

Hiermee kunt u uw toilet overal aan de vloer bevestigen. Met één simpele handeling maakt u het toilet weer los.

1. Inleiding

Dit is de gebruikershandleiding voor uw draagbare toilet van Thetford. Lees de veiligheidsinstructies en de informatie over het gebruik en onderhoud van het toilet zorgvuldig door voordat u het gaat gebruiken. Zo kunt u het toilet veilig en efficiënt gebruiken. Bewaar deze handleiding zodat u deze later nog eens kunt raadplegen.

Ga naar www.thetford.com voor de laatste versie van deze handleiding.

2. Symbolen

Legenda:

Waarschuwing. Risico op ernstig letsel en/of beschadigingen.

Pas op. Risico op letsel en/of beschadigingen.

Let op. Belangrijke informatie.

Opmerking. Informatie.

3. Voor gebruik

Zie de afbeeldingen in de 'Quick Guide' voor in de handleiding voor een geïllustreerde instructie (p. 2-3).

Uw draagbare toilet bestaat uit twee delen die op elkaar zijn gemonteerd: de spoelwatertank (A) en de afvaltank (B). Vul beide tanks met toiletverzorgingsstoffen (indien verkrijgbaar) voordat u het toilet gaat gebruiken.

Wanneer u niet de juiste toiletverzorgingsproducten gebruikt, kan uw Thetford-toilet beschadigd raken.

Thetford biedt een uitgebreid assortiment toiletverzorgingsstoffen en -verzorgingsproducten. Bekijk de brochure voor alle producten.

De afvaltank (B) voorbereiden:

- Haal de tanks van elkaar (01).
- Verwijder de dop van de schenkruit terwijl deze naar boven wijst (02).
- Schenk de juiste hoeveelheid toiletverzorgingsstof in de afvaltank (03).
- Vul de afvaltank met de juiste hoeveelheid water zodat de bodem van de afvaltank volledig bedekt is (04).
- Breng de dop weer aan (05).

Schenk toiletverzorgingsstoffen nooit direct in de afsluitschif. De lipafdichting van de afvaltank kan dan beschadigd raken. Vul de afvaltank alleen via de schenkruit.

De spoelwatertank (A) voorbereiden:

- Monteer de tanks weer op elkaar (06).
- Verwijder de dop van de watervulopening (07).
- Breng de watervuladapter aan (08).
- Schenk de juiste hoeveelheid toiletverzorgingsstof (indien verkrijgbaar) in de spoelwatertank en vul de spoelwatertank met schoon water (09).
- Breng de dop weer aan (05).

Wanneer uw toilet is voorzien van elektrische pomp, moet u voor gebruik zes batterijen aanbrengen.

4. Het toilet gebruiken

Zie de 'Quick Guide' voor een geïllustreerde instructie.

Sluit de afsluitschuiw en schuiw hem nogmaals open en dicht om eventueel opgebouwde warmte of druk af te laten en opspatten te voorkomen.

De afsluitschuiw openen

Het toilet kan worden gebruikt met geopende of gesloten afsluitschuiw. Trek aan de hendel (18/19) om de afsluitschuiw te openen.

Sluit de afsluitschuiw altijd volledig na gebruik.

Het toilet doorspoelen

Druk voor een effectieve spoeling drie tot vier keer kort op de pomp (20). De elektrische pomp zorgt ervoor dat het toilet automatisch met korte tussenpozen wordt doorgespoeld (21).



Gebruik geen gewoon toilet papier. Dit kan verstoppingen veroorzaken.

Het toilet is voorzien van een opbergvak voor één toilettrol, zodat u altijd een rol bij de hand hebt.



Rijd nooit met een afvaltank die voor meer dan 3/4 vol is, om waterschade aan uw caravan of camper te voorkomen. Hierdoor kunnen lekkages via het ventilatiesysteem ontstaan.



Rijd nooit met water in de toiletpot, om waterschade aan uw caravan of camper te voorkomen.



Rijd nooit met een te volle speelwatertank, om waterschade aan uw caravan of camper te voorkomen. Thetford raadt aan om met een lege speelwatertank te rijden. De tank mag in geen geval voor meer dan de helft gevuld zijn.



Het toilet is geschikt voor een belasting tot 120 kilo. Zorg ervoor dat u het toilet niet overbelast.

5. De tank legen

Zie de 'Quick Guide' voor een geïllustreerde instructie.

Wanneer u het toilet wilt blijven gebruiken nadat u de afvaltank hebt geleegd, maakt u de afvaltank weer klaar voor gebruik.

Afvaltank

Leeg de afvaltank wanneer de niveau-indicator rood is.

- Haal de tanks van elkaar (01).
- Breng de afvaltank naar een geschikt afvoerpunt.
- Verwijder de dop van de schenktuit terwijl deze naar boven wijst (02).
- Houd met uw duim de ventilatieknop ingedrukt terwijl de schenktuit naar beneden wijst, om de afvaltank zonder spatten te legen (13).
- Spoel de tank uit (14/15/16).
- Monteer de tanks weer op elkaar (06).



Zorg ervoor dat de afvaltank niet te vol raakt.

Spiegelwatertank

Leeg de speelwatertank alleen volledig wanneer u het toilet gedurende lang tijd niet gaat gebruiken.

- Verwijder de dop van de watervulopening (07).
- Leeg de speelwatertank via de watervulopening (17).
- Spoel het toilet door totdat er geen water meer in het toilet stroomt (20 of 21).



Leeg de speelwatertank alleen bij een geschikt afvoerpunt.



De dop van de watervulopening is voorzien van een kleine opening om de speelwatertank te ventileren. Er kan schoon water door deze opening sijpelen wanneer u het toilet optilt of onder een bepaalde hoek vasthoudt.

6. Onderhoud en reiniging

Thetford beveelt aan om het toilet regelmatig te reinigen om kalkaanslag te voorkomen en een optimale hygiëne te garanderen.

- Reinig de binnenkant van de toiletpot met een speciale toiletreiniger en een zachte borstel.
- Reinig de gehele toiletpot met speciale toiletreinigers.



Gebruik geen huishoudelijke schoonmaakmiddelen voor het reinigen van uw draagbare toilet. Deze kunnen de afdichtingen en andere onderdelen van het toilet onherstelbaar beschadigen.

Geef uw toilet ook regelmatig een onderhoudsbeurt om de levensduur van uw toilet te verlengen.

- Reinig de binnenkant van de afvaltank 2 tot 3 keer per jaar om hardnekkige kalkaanslag te verwijderen.
- Gebruik speciale smeermiddelen om de afdichtingen soepel en zacht te houden.



Gebruik geen vaseline of plantaardige olie om de afdichtingen te smeren. Hierdoor kan de afvaltank gaan lekken.



Thetford biedt een uitgebreid assortiment toiletvloeistoffen en verzorgingsproducten. Bekijk de brochure voor alle producten.



De afsluitschuiw is onderhevig aan slijtage. De afdichting slijt en moet op den duur worden vervangen, afhankelijk van hoe vaak en welke onderhoudswerkzaamheden worden uitgevoerd.

7. Gebruik in de winter

U kunt het toilet in koude weersomstandigheden normaal gebruiken wanneer het toilet in een verwarmde omgeving staat. Wanneer dit niet het geval is, bestaat de kans op bevroering. We raden u aan om het toilet niet te gebruiken. Zorg ervoor dat uw toilet volledig leeg is. Leeg vervolgens de afvaltank en de speelwatertank. Zie 'Opslag'.

8. Opslag

- Leeg de speelwatertank.
- Spoel het toilet door totdat er geen water meer in het toilet stroomt.
- Leeg de afvaltank.
- Reinig en droog het gehele toilet zorgvuldig.
- Open de afsluitschuiif en draai de dop van de schenktuit los om de afvaltank te ventileren.
- Draai de dop van de watervulopening los om de speelwatertank te ventileren.

Anbevolen wordt om het toilet een onderhoudsbeurt te geven alvorens het in de opslag te plaatsen. Zie 'Onderhoud en reiniging'.



Verwijder de batterijen bij model 565E.

9. Afvoer

Uw product is vervaardigd van kwalitatief hoogwaardige materialen en onderdelen die kunnen worden gerecycled en worden hergebruikt. Wanneer uw product het einde van zijn nuttige levensduur heeft bereikt, moet u het afvoeren in overeenstemming met de lokale regelgeving. Voer het product niet af als normaal huishoudelijk afval. Door uw product op de juiste manier af te voeren, voorkomt u potentieel negatieve gevolgen voor het milieu en de volksgezondheid.

10. Vragen

Voor vragen over uw product, onderdelen, accessoires of erkende servicecentra:

- Ga naar www.thetford.com.
- Als u het probleem niet zelf kunt oplossen, neem dan contact op met het erkende servicecentrum of de Thetford-klantenservice in uw land.

Om u zo efficiënt en snel mogelijk te kunnen helpen, vragen wij u om de volgende gegevens bij de hand te houden:

- Uw naam en adres.
- Het model- en serienummer op het gegevensplaatje.
- Aankoopdatum.

Reserveonderdelen

Originele reserveonderdelen van Thetford zijn verkrijgbaar via uw Thetford-dealer of erkende servicecentra.

11. Garantie

Ga voor onze garanti voorwaarden naar www.thetford.com. Neem voor meer informatie contact op met de Thetford-klantenservice in uw land.

NO • Oversettelse av den originale brukerhåndboken

Hoveddeler

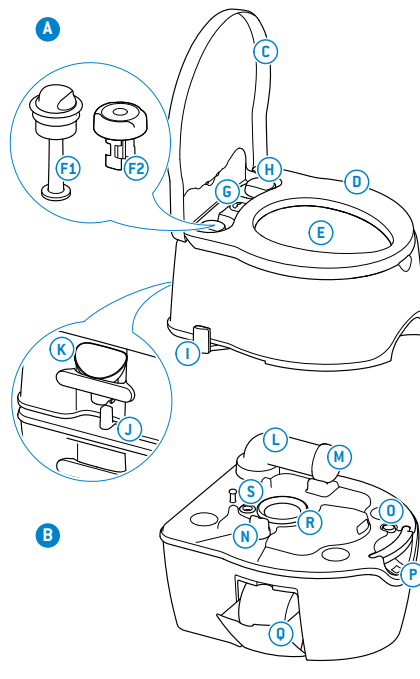

A Skyllvannstank

- C Deksel
- D Sete
- E Toalettsskål
- F1 Stempelpumpe (565P)
- F2 Elektrisk pumpe (565E)
- G Nivåindikator for skyllvannstanken
- H Kork for vannfyllingsåpningen
- I Bladhåndtak
- J Haspe
- K Vannfyllingsadapter

B Avfallstank

- L Helletut
- M Kork + målebeger
- N Bladåpner
- O Ventilknapp
- P Nivåindikator for avfallstank
- Q Dopapirholder
- R Leppepakning
- S Ventilpakning

Valgfritt tilbehør for toalettet ditt

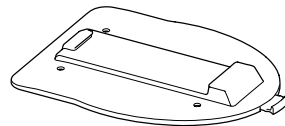

Gulvplate

Med dette settet kan du feste toalettet til gulvet hvis det skulle være nødvendig. Toalettet kan løses med én enkel handling.

1. Innledning

Dette er brukerhåndboken for det portable Thetford-toalettet ditt. Les sikkerhetsinstruksjonene og informasjonen om bruk og vedlikehold av toalettet nøye før du fortsetter. Dette gjør deg i stand til å bruke toalettet på en sikker og effektiv måte. Ta vare på denne håndboken for fremtidig referanse.

Se www.thetford.com for den nyeste utgaven av håndboken

2. Symboler

Symbolforklaringer:

 **Advarsel.** Risiko for alvorlige personskade og/eller skade på eiendom.

 **Forsiktig.** Risiko for personskade og/eller skade på eiendom.

 **NB.** Viktig informasjon.

 **Merk.** Informasjon.

3. Før bruk

Se bildene i hurtigveiledningen i begynnelsen av håndboken for visuell referanse [side 2–3].

Det portable toalettet består av to avtagbare deler: skyllevannstanken (A) og avfallstanken (B). Før du bruker toalettet, er det viktig at du fyller på toaletttilsetningsstoffer (der disse er tilgjengelige) i begge tankene.

 Hvis du vedlikeholder Thetford-toalettet med andre produkter, kan det føre til skader på toalettet.

 Thetford tilbyr en rekke forskjellige toaletttilsetningsstoffer og vedlikeholdsprodukter. Du finner en oversikt over produktene på flygebladet.

Forbered avfallstanken (B):

- Skill tankene (01).
- Fjern korken fra helleltuten mens den peker oppover (02).
- Fyll på den korrekte mengden toaletttilsetningsstoffer for avfallstanken (03).
- Fyll på den korrekte mengden vann for å sikre at bunnen av avfallstanken er dekket (04).
- Skru på korken igjen (05).

 Aldri tilfør toaletttilsetningsstoffer gjennom bladet, da dette kan føre til skade på leppepakningen i avfallstanken. Fyll kun avfallstanken via helleltuten.

Forbered skyllevannstanken (A):

- Sett sammen tankene igjen (06).
- Fjern korken fra vannfyllingsåpningen (07).
- Plasser vannfyllingsadapteren (08).
- Fyll på den korrekte mengden toaletttilsetningsstoffer for skyllevannstanken (der tilgjengelig) og fyll skyllevannstanken med rent vann (09).
- Skru på korken igjen (05).

 Hvis du har et toalett med en elektrisk pumpe, må du sette inn seks batterier før bruk.

4. Bruk av toalettet

Se de angitte bildene i hurtigveiledningen for visuell referanse.

For å ventilere oppbygd varme- eller lufttrykk og forhindre sprut, må du lukke lokket og åpne og lukke bladet én gang.

Åpne bladet

Toalettet kan brukes med bladet åpent eller lukket. Dra i bladhåndtaket for å åpne bladet (18/19).

Lukk alltid bladet fullstendig etter bruk.

Spyle toalettet

Du oppnår mest mulig effektiv spyling ved å bruke den manuelle pumpen for tre eller fire korte spylinger (20). Et toalett med en elektrisk pumpe skylles automatisk med korte mellomrom (21).

 Ikke bruk vanlig toalettspill. Dette kan føre til tilstopping.

Toalettet har en holder med plass til én dorull, slik at du alltid kan sikre at du har toalettspill tilgjengelig.

 For å forebygge vannskade i campingvognen eller bilen bør du ikke reise med en avfallstank som er over 3/4 full. Dette kan forårsake lekkasje gjennom ventilasjonssystemet.

 For å forebygge vannskade i campingvognen eller bilen bør du ikke reise med vann i toalettsskålen.

 For å forebygge vannskade i campingvognen eller bilen bør du ikke reise med en overfylt spylevannstank. Thetford anbefaler å reise med en tom spylevannstank, eller i det minste ikke mer enn halvfull.

 Toalettet tåler en maksimumsvekt på 120 kg. Påse at du ikke overbelastet toalettet.

5. Tømme tankene

Se de angitte bildene i hurtigveiledningen for visuell referanse.

Hvis du ønsker å fortsette å bruke toalettet etter å ha tømt det, må du klargjøre avfallstanken igjen.

Avfallstank

Du må tømme avfallstanken når nivåindikatoren er rød.

- Skill tankene (03).
- Ta med deg avfallstanken til et godkjent avfallsdeponi.
- Fjern korken fra helleltuten mens den peker oppover (02).
- Når du skal tømme avfallstanken, trykker du på og holder nede ventilknappen med tommelen mens helleltuten peker nedover, slik at du unngår sprut (13).
- Skyll tanken (14/15/16).
- Sett sammen tankene igjen (05).

 Ikke la avfallstanken bli for full.

Skyllevannstank

Foreta kun fullstendig tømming av spylevannstanken når du ikke forventer å benytte toalettet på en lang stund.

- Fjern korken fra vannfyllingsåpningen (07).
- Tøm spylevannstanken via vannfyllingsåpningen (07).
- Skyll ned toalettet til det ikke pumpes ut mer vann (20 eller 21).

 Tømming kan bare utføres på et godkjent avfallsdeponi.

 Korken for vannfyllingsåpningen inneholder et lite ventilasjonshull, for å ventilere skyllevannstanken. Rent vann kan renne ut når du løfter eller plasserer toalettet i en skrå vinkel.

6. Vedlikehold og rengjøring

Thetford anbefaler å rengjøre toalettet regelmessig, for å forebygge kalkavleiringer og forsikre optimal hygiene.

- Rengjør innsiden av skålen med en myk børste og et egnet rengjøringsprodukt.
- Rengjør hele toalettet med egnede rengjøringsprodukter.

 Bruk aldri vanlige vaskemidler for å rengjøre toalettet. Disse kan føre til permanent skade på pakninger og andre av toalettets komponenter.

Regelmessig vedlikehold av toalettet forlenger også toalettets levetid.

- Rengjør innsiden av avfallstanken 2–3 ganger i året for å fjerne kalkavleiringer.
- Behandle pakningene med spesialtilpasset smøremiddel for å holde dem myke og smidige.

 Bruk aldri vaselin eller vegetabilsk olje når du skal smøre pakningene. Dette kan føre til lekkasje i avfallstanken.

 Thetford tilbyr en rekke forskjellige toaletttilsetningsstoffer og vedlikeholdsprodukter. Du finner en oversikt over produktene på flygebladet.

 Ventilbladpakningen er en del av toalettet som er utsatt for slitasje. Avhengig av omfang og type vedlikehold vil kvaliteten til pakningen etter en viss tid forringes, og pakningen må erstattes.

7. Vinterbruk

Du kan bruke toalettet som vanlig i kaldt vær, så lenge toalettet er plassert på et oppvarmet sted. Om dette ikke er tilfelle, og det er fare for frost, anbefaler vi å ikke bruke toalettet. Sørg for å tømme toalettet fullstendig. Deretter tømmer du avfallstanken og skyllevannstanken – se Sette til oppbevaring.

8. Sette til oppbevaring

- Tøm spylevannstanken.
- Skyll ned toalettet til det ikke pumpes ut mer vann.
- Tøm avfallstanken.
- Vask og tørk hele toalettet nøye.
- Åpne bladet og løsne korken på hulletuten for å ventilere avfallstanken.
- Løsne korken på vannfyllingsåpningen for å ventilere skyllevannstanken.

Vi anbefaler at du vedlikeholder toalettet for du setter det til oppbevaring. Se Vedlikehold og rengjøring.

 For 565E-modellen må du fjerne batteriene.

9. Avhending

Produktet ditt er designet og produsert med materialer og deler i høy kvalitet, som kan resirkuleres og gjenbrukes. Ved endt levetid for produktet må du avhende det i henhold til lokale bestemmelser. Ikke avhend dette produktet i det vanlige husholdningsavfallet. Riktig avhending av det gamle produktet vil bidra til å unngå potensielle miljøskader og helsefare.

10. Spørsmål

Hvis du har spørsmål om produktet, deler, tilbehør eller autoriserte tjenester:

- Gå til www.thetford.com.
- Hvis det oppstår problemer du ikke kan løse, kontakter du det lokale, autoriserte servicesenteret eller Thetfords kundeservice i landet ditt.

For å få best mulig og mest mulig effektiv hjelp må du ha følgende tilgjengelig:

- Navnet og adressen din.
- Toalettmodellen og serienummeret fra datamerket.
- Kjøpsdatoen.

Reservedeler

Originale Thetford-reservedeler er tilgjengelige via den lokale forhandleren eller et lokalt Thetford-servicesenter.

11. Garanti

Garantibestemmelsene våre er tilgjengelige på www.thetford.com. Ta kontakt med Thetfords kundeservice i landet ditt for mer informasjon.

Główne części

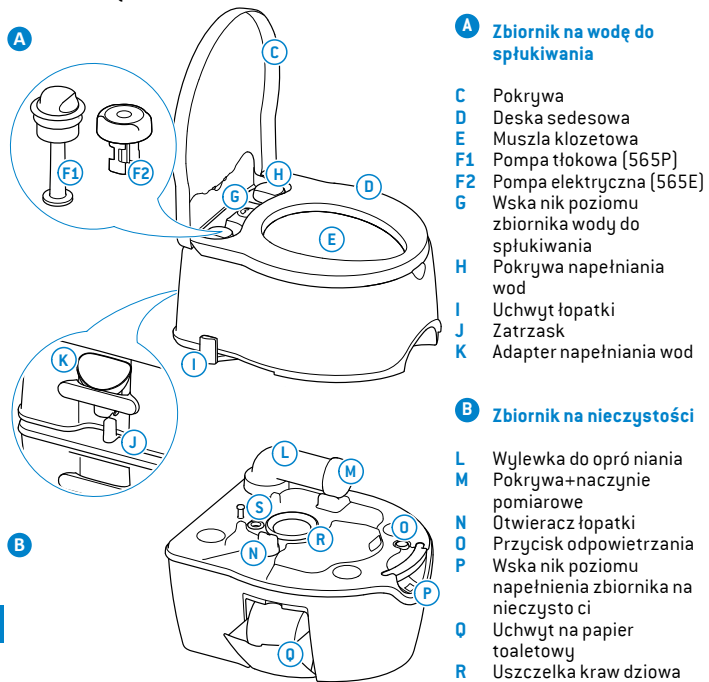

Opcjonalny dodatek dla twojej toalety

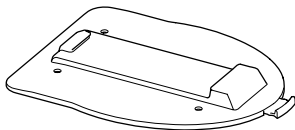

A Zbiornik na wodę do spłukiwania

- C Pokrywa
- D Deska sedesowa
- E Muszla klozetowa
- F1 Pompa tłokowa [565P]
- F2 Pompa elektryczna [565E]
- G Wskałnik poziomu zbiornika wody do spłukiwania
- H Pokrywa napełniania wod
- I Uchwyt łopatki
- J Zatrask
- K Adapter napełniania wod

B Zbiornik na nieczystości

- L Wylewka do opró niania
- M Pokrywa+naczynie pomiarowe
- N Ówieracz łopatki
- O Przycisk odpowietrzania
- P Wskałnik poziomu napełniania zbiornika na nieczysto ci
- Q Uchwyt na papier toaletowy
- R Uszczelka kraw dżiwa
- S Uszczelka odpowietrzania

Płyta podłogowa

Umo liwia przymocowanie toalety do podłogi w dowolnym miejscu. Jedna prosta czynno zwalnia toalet .

1. Wstęp

To jest instrukcja obsługi dla twojej toalety przeno nej Thetford. Przed podj cciem dalszych działa preczytaj dokładnie wskazówki bezpiecze stwa oraz instrukcj ytkowania i konserwacji toalety. Zapewni to bezpieczne i wygodne korzystanie z toalety. Zachowaj niniejsz instrukcj obsługi do przyszłego utku.

Najnowsza wersja tej instrukcji dost pna jest w naszej witrynie internetowej pod adresem www.thetford.com

2. Symbole

Znaczenie symboli:

! Ostrzeżenie. Ryzyko odniesienia powa nych obra e i/lub uszkodzenia sprz tu.

! Przewaga. Ryzyko odniesienia obra e i/lub uszkodzenia sprz tu.

i Ważna uwaga. Wa na informacja.

i Uwaga. Informacja.

3. Przed rozpoczęciem użytkowania

Patrz ilustracje w „Skróconej instrukcji” umieszczonej z przodu instrukcji obsługi odno nie referencji wizualnych [str. 2-3].

Twoja przeno na toaleta jest wykonana z dwóch rozł czanych odcinków: zbiornika na wod do spłukiwania (A) i zbiornika na nieczysto ci (B). Przed rozpocz cciem korzystania z toalety wa ne jest napełnienie obu zbiorników dodatkami do toalety [je eli dost pne].

! Niestosowanie odpowiednich produktów firmy Thetford do piel gnacji toalety mo e doprowadzi do jej uszkodzenia.

i Firma Thetford oferuje szeroki zakres dodatków do toalety oraz produktów do piel gnacji. Patrz ulotka odno nie r ó nych produktów.

Przygotowanie zbiornika na nieczystości (B):

- Oddzielne zbiorniki (01).
- Zdj pokryw z wylewki do opró niania, gdy jest ona zwrócona w gór (02).
- Doda odpowiedni dawek dodatku do zbiornika na nieczysto ci (03).
- Doda odpowiedni dawek wody przykrywaj c dno zbiornika na nieczysto ci (04).
- Wymieni pokryw (05).

! Nie wolno stosowa dodatków do toalety bezpo rednio przez łopatk , poniewa mo e to prowadzi do uszkodzenia uszczelki wargowej w zbiorniku na nieczysto ci. Zbiornik na nieczysto ci mo na napełnia tylko przez wylewk do opró niania.

Przygotowanie zbiornika na wod do spłukiwania (A):

- Poł czy zbiorniki (06).
- Zdj pokryw napełniania wody (07).
- Zało y adapter napełniania wody (08).
- Doda odpowiedni dawek dodatku do zbiornika na wod do spłukiwania [je eli jest dost pne] i napełni zbiornik wody do spłukiwania czyst wod (09).
- Wymieni pokryw (05).

i W przypadku posiadania toalety z pomp elektryczn , przed rozpocz cciem jej utkowania nale y wło y sze baterii.

4. Korzystanie z toalety

Należy skorzystać z ilustracji w skróconej instrukcji dla wizualnej referencji.

Aby usunąć gromadzące się ciepło lub wyrównać ciśnienie i zapobiec rozchlapywaniu, należy zamknąć pokrywę i jeden raz otworzyć i zamknąć łopatkę.

Otwieranie łopatki

Toaleta może być używana zarówno z łopatką otwartą, jak i zamkniętą. Aby otworzyć łopatkę, należy pociągnąć uchwyt łopatki (18/19).

Upewnij się, aby po użyciu łopatką była zawsze dokładnie zamknięta.

Splukiwanie toalety

Najbardziej efektywne splukiwanie można osiągnąć naciskając manualną pompę wykonując trzy lub cztery krótkie płukania (20). Toaleta z pompą elektryczną rozpocznie automatyczne płukanie z krótkimi przerwami (21).

 Nie stosować zwykłego papieru toaletowego, ponieważ może on spowodować zatkanie toalety.

PL Aby zagwarantować, że papier toaletowy będzie zawsze pod ręką, toaleta została wyposażona w miejsce na jeden rolk papieru.

 Aby uniknąć uszkodzeń spowodowanych przez wodę w przyczepie kempingowej lub w kamperze, nie należy je dzielić z wodą w zbiornikiem na fekalia wypełnionym w 3/4 jego pojemności. Może to spowodować wyciek przez system wentylacyjny.

 Aby uniknąć uszkodzeń spowodowanych przez wodę w przyczepie kempingowej lub w kamperze, nie należy je dzielić z wodą w muszli ustępowej.

 Aby uniknąć uszkodzeń spowodowanych przez wodę w przyczepie kempingowej lub w kamperze, nie należy je dzielić ze zbyt wypełnionym zbiornikiem na wodę do splukiwania. Firma Thetford zaleca jazdę z opróżnionym zbiornikiem na wodę do splukiwania lub z wypełnionym nie więcej niż w połowie.

 Toaleta może wytrzymać obciążenie maksymalnie wynoszące 120 kg (265 lbs). Upewnij się, aby toaleta nie została przeciążona.

5. Opróżnianie zbiorników

Należy skorzystać z ilustracji w skróconej instrukcji dla wizualnej referencji.

Jeśli toaleta ma być nadal użytkowana po opróżnieniu, należy ponownie przygotować zbiornik na nieczystości.

Zbiornik na nieczystości

Zbiornik na nieczystości należy opróżnić w momencie, gdy wskaźnik poziomu zmieni kolor na czerwony.

- Rozłóż zbiorniki (01).
- Przetransportować zbiornik do punktu utylizacji odpadów.
- Zdjąć pokrywę z wylewki do opróżnienia, gdy jest ona zwrócona w górę (02).
- Naciśnij i przytrzymaj kciukiem przycisk do odpowietrzania, gdy wylewka do opróżnienia jest skierowana w dół, aby opróżnić zbiornik na nieczystości ci bez rozchlapywania (13).
- Wypłukać zbiornik (14/15/16).
- Połóż zbiorniki (03).

 Nie wolno dopuścić, aby zbiornik na fekalia był zbyt mocno wypełniony.

Zbiornik na wodę do splukiwania

Jeśli toaleta ma być używana przez dłuższy czas, należy całkowicie opróżnić zbiornik na wodę do splukiwania.

- Zdjąć pokrywę napełniania wody (07).
- Opróżnić zbiornik wody do splukiwania poprzez otwór napełniania wodą (17).
- Przepłukać toaletę do momentu, w którym woda nie będzie już wypompowywana (20 lub 21).

 Opróżnianie jest dozwolone tylko w odpowiednich miejscach usuwania zanieczyszczeń.

 Dla celów odpowietrzania zbiornika wody do splukiwania, pokrywka napełniania wodą posiada mały otwór odpowietrzania. Woda może się przedostawać podczas podnoszenia lub ustawiania toalety pod kątem.

6. Konserwacja i czyszczenie

Firma Thetford zaleca regularne czyszczenie toalety, aby zapobiec osadzeniu się kamienia i zapewnić optymalną higienę.

- Wyczyść wewnątrz muszli za pomocą kłosek szczotki i specjalnego produktu czyszczącego.
- Wyczyść całą toaletę za pomocą specjalnych produktów czyszczących.

 Nie wolno stosować do czyszczenia przenośnej toalety domowych środków czyszczących. Mogą one spowodować trwałe uszkodzenie uszczelek i innych elementów toalety. Należy również regularnie konserwować toaletę, aby przedłużyć jej żywotność.

- Wnętrze zbiornika na nieczystości należy czyścić 2 do 3 razy w roku, aby usunąć kamień.
- Uszczelki posmarować specjalnym smarem, aby pozostały miękkie i elastyczne.

 Nie wolno stosować wazelin lub oleju mineralnego do smarowania uszczelek. Może to spowodować uszkodzenie zbiornika na nieczystości.

 Firma Thetford oferuje szeroki zakres dodatków do toalety oraz produktów do pielęgnacji. Patrz ulotka o różnych produktach.

 Uszczelka łopatki zaworu jest częścią toalety, która podlega zużyciu. Po pewnym czasie – zależnym od sposobu serwisowania – uszczelka się zużyje i trzeba będzie ją wymienić.

7. Użytkowanie w okresie zimowym

Toaleta może być normalnie wykorzystywana w okresie zimowym pod warunkiem, że znajduje się w ogrzewanym pomieszczeniu. Jeśli tak nie jest i istnieje niebezpieczeństwo przymrozków, zalecamy nie korzystać z toalety. Upewnij się, aby toaleta została całkowicie opróżniona. Następnie opróżnij zbiornik na nieczystości i zbiornik na wodę do splukiwania, patrz Długie przechowywanie.

8. Długie przechowywanie

- Opróżnij zbiornik na wodę do splukiwania.
- Przepłukaj toaletę do momentu, w którym woda nie będzie już wypompowywana.
- Opróżnij zbiornik na nieczystości.
- Dokładnie wyczyść i wysusz całą toaletę.
- Otwórz łopatkę i poluzuj zakrętkę na wylewce do opróżnienia, aby zapewnić wentylację zbiornika na nieczystości.
- Odkręć nakrętkę napełniania wody, aby odpowietrzyć zbiornik na wodę do splukiwania.

Przed długim przechowywaniem zalecamy przeprowadzenie konserwacji toalety. Patrz Konserwacja i czyszczenie.

-  W przypadku modelu 565E wyjmij baterie.

9. Utylizacja

Twój produkt został zaprojektowany i wyprodukowany z materiałów i komponentów wysokiej jakości, które można poddać recyklingowi i ponownie wykorzystać. Po zakończeniu cyklu życia produktu należy go zutylizować zgodnie z lokalnymi przepisami. Nie usuwaj produktu wraz z normalnymi odpadami domowymi. Prawidłowa utylizacja tego produktu pomoże zapobiec potencjalnym negatywnym wpływom na środowisko i zdrowie człowieka.

10. Pytania

Jeśli masz pytania na temat produktu, czy części, akcesoriów lub autoryzowanych serwisów:

- Odwiedź www.thetford.com.
- Jeśli nie możesz rozwiązać problemu, skontaktuj się z lokalnym autoryzowanym centrum serwisowym lub z działem obsługi klientów firmy Thetford w swoim kraju.

Dla zapewnienia prawidłowego i efektywnego wsparcia proszę przygotować:

- Swoje nazwisko i adres.
- Model toalety i numer seryjny z etykiety danych.
- Datę zakupu.

Części zamienne

Oryginalne części zamienne Thetford są dostępne u dystrybutora lub w upoważnionym Centrum Serwisowym Thetford.

11. Gwarancja

Nasze zasady gwarancji zostały opisane w warunkach na stronie www.thetford.com. Aby uzyskać więcej informacji, skontaktuj się z działem obsługi klientów firmy Thetford w swoim kraju.

PT • Tradução do Manual de utilizador original

Peças principais

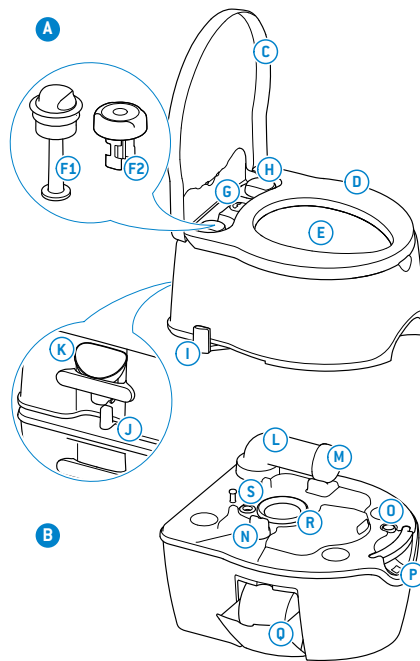

A Reservatório de água

- C Tampa
- D Assento
- E Sanita
- F1 Bomba de pistão [565P]
- F2 Bomba elétrica [565E]
- G Indicador de nível do reservatório de água
- H Tampão de enchimento da água
- I Manipulo em asa
- J Bloqueio
- K Adaptador de enchimento da água

B Tanque de resíduos

- L Bocal de descarga
- M Tampão + copo medidor
- N Mecanismo de abertura da escotilha de descarga
- O Botão de evacuação
- P Indicador de nível do tanque de resíduos
- Q Suporte para papel

Extra opcional para a sua sanita

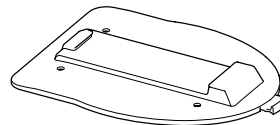

Placa de fixação

Permite-lhe fixar a sanita no chão, onde quer que pretenda. Um simples movimento solta a sanita.

1. Introdução

Este é o manual de utilizador da sua sanita portátil Thetford. Leia atentamente as instruções de segurança e informações sobre a utilização e manutenção da sanita antes de a utilizar. Tal irá permitir-lhe utilizar a sanita de forma segura e eficiente. Conserve este manual para referência futura.

Para obter a versão mais recente deste manual, visite www.thetford.com

2. Símbolos

Legenda dos símbolos:



Aviso. Risco de lesões e/ou danos graves.



Cuidado. Risco de lesões e/ou danos.



Atenção. Informação importante.



Nota. Informação.

3. Antes de utilizar

Consulte as imagens no "Guia rápido", na parte frontal do manual para obter uma referência visual [pág. 2–3].

A sua sanita portátil é composta por duas secções amovíveis: o reservatório de água (A) e o tanque de resíduos (B). Antes de utilizar a sanita, é essencial que adicione aditivos sanitários (se disponíveis) aos dois reservatórios.



A utilização de produtos inadequados para a manutenção da sua sanita Thetford pode causar danos na mesma.



A Thetford oferece uma ampla gama de aditivos sanitários e produtos de limpeza. Consulte o folheto para conhecer a vasta gama de produtos à disposição.

Prepare o tanque de resíduos (E):

- Reservatórios separados (01).
- Remova o tampão do bocal de descarga com este virado para cima (02).
- Adicione a dosagem correta de aditivo sanitário para tanques de resíduos (03).
- Adicione a dosagem correta de água para garantir que o fundo do tanque de resíduos é coberto (04).
- Volte a colocar o tampão (05).



Nunca adicione aditivos sanitários diretamente através da escotilha de descarga, uma vez que tal pode danificar o anel de retenção do tanque de resíduos. Encha o tanque de resíduos apenas através do bocal de descarga.

Prepare o reservatório de água (A):

- Recombine os reservatórios (06).
- Remova o tampão de enchimento da água (07).
- Coloque o adaptador de enchimento da água (08).
- Adicione a dosagem correta de aditivo sanitário para reservatórios de água (se disponível) e encha o reservatório de água com água limpa (09).
- Volte a colocar o tampão (05).



Se tiver uma sanita com bomba elétrica, insira seis pilhas antes de a utilizar.

4. Utilização da sanita

Consulte as imagens indicadas no Guia Rápido para referência visual.

Para expelir qualquer calor ou pressão de altitude acumulados e prevenir salpicos, feche a tampa e, em seguida, abra e feche a escotilha de descarga.

Abrir a escotilha de descarga

A sanita pode ser utilizada com a escotilha de descarga aberta ou fechada. Para abrir a escotilha de descarga, puxe o manípulo em asa (18/19).

Certifique-se de que fecha sempre a escotilha de descarga por completo após a utilização.

Puxar o autoclismo

Pode utilizar o autoclismo de uma forma mais eficaz, recorrendo à bomba manual para realizar três ou quatro pequenas descargas (20). Uma sanita com bomba elétrica acionará automaticamente o autoclismo com pequenas interrupções entre descargas (21).



Não utilize papel higiénico convencional, uma vez que este pode causar entupimento.

Para se certificar de que o papel higiénico está sempre à mão, a sua sanita inclui um espaço para um rolo de papel.



Para evitar danos causados pela água na sua caravana ou autocaravana, não viaje com um tanque de resíduos que esteja mais do que 3/4 cheio. Isso pode causar fugas através do sistema de evacuação.



Para evitar danos causados pela água na sua caravana ou autocaravana, não viaje com água na sanita.



Para evitar danos causados pela água na sua caravana ou autocaravana, não viaje com um reservatório de água que esteja demasiado cheio. A Thetford aconselha-o a viajar com um reservatório de água vazio ou que, pelo menos, não esteja mais do que metade cheio.



A sanita pode suportar uma carga máxima de 120 kg (265 lbs). Certifique-se de que não excede a carga da sanita.

5. Esvaziamento dos reservatórios

Consulte as imagens indicadas no Guia Rápido para referência visual.

Se pretender continuar a utilizar a sua sanita após o esvaziamento, prepare o tanque de resíduos novamente.

Tanque de resíduos

Deve esvaziar o tanque de resíduos quando o indicar de nível ficar vermelho.

- Separe os reservatórios (01).
- Leve o tanque de resíduos para um local de eliminação de resíduos autorizado.
- Remova o tampão do bocal de descarga com este virado para cima (02).
- Prima e mantenha premido o botão de evacuação com o seu polegar, com o bocal de descarga virado para baixo, para esvaziar o tanque de resíduos sem causar salpicos (13).
- Enxague o tanque (14/15/16).
- Recombine os reservatórios (06).



Não deixe que o tanque de resíduos fique demasiado cheio.

Reservatório de água

Esvazie completamente o reservatório de água apenas se não pretender utilizar a sua sanita durante um longo período de tempo.

- Remova o tampão de enchimento da água (09).
- Esvazie o reservatório de água através da abertura de enchimento da água (17).
- Puxe o autoclismo até que a água deixe de correr (20 ou 21).



Só é permitido esvaziar num local de eliminação de resíduos autorizado.



Para evacuar o reservatório de água, o respetivo tampão de enchimento contém um pequeno orifício de evacuação. É possível que ocorra um vazamento de água limpa ao levantar ou posicionar a sanita em determinados ângulos.

6. Manutenção e limpeza

A Thetford recomenda limpar a sua sanita regularmente para evitar o calcário e garantir uma higiene ideal.

- Limpe o interior da sanita com uma escova macia e um produto de limpeza especial.
- Limpe a sanita na íntegra com produtos de limpeza especiais.



Nunca utilize produtos de limpeza de uso doméstico para limpar a sua sanita portátil. Os mesmos podem causar danos permanentes nos vedantes e noutros componentes da sanita. Efetue igualmente uma manutenção regular da sua sanita, de modo a prolongar a vida útil da mesma.

- Limpe o interior do tanque de resíduos duas a três vezes por ano para remover calcário persistente.
- Utilize um lubrificante especial nos vedantes para os manter macios e flexíveis.



Nunca utilize vaselina ou óleo vegetal para lubrificar os vedantes. Tal pode causar fugas no seu tanque de resíduos.



A Thetford oferece uma ampla gama de aditivos sanitários e produtos de limpeza. Consulte o folheto para conhecer a vasta gama de produtos à disposição.



O vedante da válvula da escotilha de descarga é uma peça da sanita que está sujeita a desgaste. Dependendo da extensão e do modo de manutenção, após um certo período de tempo, o vedante fica deteriorado e terá de ser substituído.

7. Utilização no inverno

Pode utilizar a sua sanita normalmente durante o tempo frio, desde que a mesma esteja situada num local aquecido. Se não for esse o caso e houver um risco de geadas, não aconselhamos a sua utilização. Certifique-se de que esvazia a sanita por completo. Em seguida, esvazie o tanque de resíduos e o reservatório de água, consulte Armazenamento.

8. Armazenamento

- Esvazie o reservatório de água.
- Puxe o autoclismo até que a água deixe de correr.
- Esvazie o tanque de resíduos.
- Limpe e seque cuidadosamente toda a sanita.
- Abra a escotilha de descarga e desaperte o tampão do bocal de descarga para evacuar o tanque de resíduos.
- Desaperte o tampão de enchimento da água para evacuar o reservatório de água.

Recomendamos a manutenção da sua sanita antes de armazená-la. Consulte Manutenção e limpeza.



Para o modelo 565E, remova as pilhas.

9. Eliminação

O seu produto foi concebido e fabricado com materiais e componentes de alta qualidade que podem ser reciclados e reutilizados. Assim que o produto chegar ao fim da sua vida útil, este deverá ser eliminado de acordo com as legislações locais. Não elimine o produto juntamente com o lixo doméstico. A correta eliminação do seu produto usado evitará potenciais consequências negativas para o ambiente e a saúde humana.

10. Questões

Se tiver alguma questão sobre o seu produto, peças, acessórios ou serviços autorizados:

- Visite www.thetford.com.
- Se não conseguir resolver um problema, contacte o Centro de assistência autorizado local ou o Serviço de apoio ao cliente da Thetford no seu país.

Para um apoio eficiente, tenha à mão os seguintes dados:

- O seu nome e endereço.
- Modelo da sanita e número de série da etiqueta de dados.
- Data de aquisição.

Peças sobresselentes

As peças sobresselentes originais da Thetford estão disponíveis junto do seu próprio fornecedor ou do Centro de assistência autorizado da Thetford.

11. Garantia

Para conhecer a nossa cláusula de garantia, consulte as condições indicadas em www.thetford.com. Para obter mais informações, entre em contacto com o Serviço de apoio ao cliente da Thetford no seu país.

RO • Traducerea Manualului original al utilizatorului

Piese principale

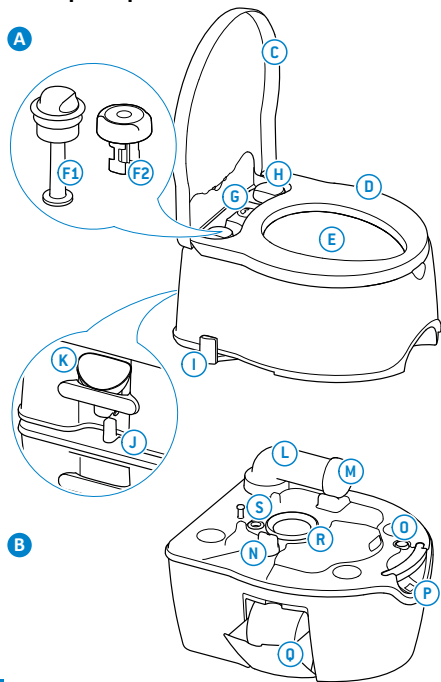

RO

Se furnizează opțional pentru toaleta dvs.

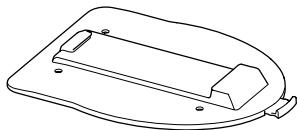

A Rezervor de apă

- C Capac
- D Scaun
- E Vas de toalet
- F1 Pomp cu piston [565P]
- F2 Pomp electric [565E]
- G Indicator de nivel rezervor de apă
- H Dop de umplere cu apă
- I Mâner lam
- J Clem
- K Adaptor de umplere

B Rezervor de deșeuri

- L Buz de scurgere
- M Dop+cup de măsurare
- N Cheie pentru lam
- O Buton de ventilație
- P Indicator de nivel rezervor de deșeuri
- Q Suport hârtie igienică
- R Garnitur
- S Garnitur de ventilație

Placa pentru podea

Acesta vă permite să fixați toaleta de podea, acolo unde doriți. Toaleta se poate desface printr-o singură acțiune simplă.

1. Introducere

Acesta este un manual al utilizatorului pentru toaleta dvs. portabilă Thetford. Citiți cu atenție instrucțiunile de siguranță și informațiile de utilizare înainte de a utiliza toaleta în siguranță și eficient. Păstrați acest manual pentru referințe ulterioare.

Pentru cea mai recentă versiune a acestui manual, vă rugăm să vizitați www.thetford.com

2. Simboluri

Legenda simbolurilor:

! **Avertisment.** Risc de rănire și/sau daune grave.

! **Precauție.** Risc de rănire și/sau daune grave.

💡 **Atenție.** Informații importante.

i **Notă.** Informații

3. Înainte de utilizare

Consultați imaginile din „Ghidul rapid” de la începutul manualului pentru referințe vizuale (p. 2-3).

Toaleta dvs. portabilă este alcătuită din două secțiuni detașabile: rezervorul de apă (A) și rezervorul de deșeuri (B). Înainte de a utiliza toaleta, este vital să adăugați aditivi de toalet (dacă sunt disponibili) în ambele rezervoare.

! Se pot produce daune dacă nu folosiți produsele corecte de îngrijire a toaletei dvs. Thetford.

i Thetford oferă o gamă largă de aditivi de toalet și produse de îngrijire pentru toalete. Citiți fluturașul pentru gama completă de produse.

Pregătiți rezervorul de deșeuri (B):

- Separați rezervoarele (01).
- Îndepărtați dopul de pe buza de scurgere în timp ce aceasta este orientată în sus (02).
- Adăugați doza corectă de aditiv de toalet în rezervorul de deșeuri (03).
- Adăugați doza corectă de apă pentru a vă asigura că partea de jos a rezervorului de deșeuri este acoperită (04).
- Reașezați dopul (05).

! Nu adăugați niciodată aditivi de toalet prin lam pentru că acest lucru poate deteriora garnitura rezervorului de deșeuri. Umpleți rezervorul de deșeuri doar prin buza de scurgere.

Pregătiți rezervorul de apă (A):

- Recombinați rezervoarele (05).
- Îndepărtați dopul de umplere a apei (07).
- Așezați adaptorul de umplere a apei (08).
- Adăugați doza corectă de aditiv de toalet pentru rezervorul de apă (dacă este disponibil) și umpleți rezervorul de apă cu apă curată (09).
- Reașezați dopul (05).

💡 Dacă aveți o toaletă cu pompă electrică, introduceți și ase baterii înainte de utilizare.

RO

4. Utilizarea toaletei

Consulta i imaginile Ghidului rapid specificat pentru referin e vizuale.

Închide i capacul i lama, dac aceasta este deschis , pentru a ventila orice c l dur acumulat sau presiune de altitudine i pentru a preveni scurgerile.

Deschiderea lamei

Toaleta poate fi utilizat cu lama deschis sau închis . Pentru a deschide lama, trage i mânerul lamei (48, 49).

Asigura i-v c închide i permanent lama complet dup utilizare.

Aplicarea jetului de apă pe toaletă

Pute i ob ine cel mai eficient jet de ap prin operarea pompei manuale cu trei sau patru jeturi scurte (20). O toalet cu o pomp electric va furniza jetul de ap automat cu întreruperi scurte (21).

 Nu folosi i hârtie igienic obi nuit , pentru c aceasta poate cauza blocaje.

Pentru a v asigura c ave i hârtie igienic la îndemân tot timpul, toaleta dvs. include un spa iu pentru o rol de hârtie igienic .

 Pentru a împiedica daunele cauzate de ap în rulota sau casa dvs. mobil , nu c l tori i cu un rezervor de de euri care este mai mult de 3/4 plin. Acest lucru poate cauza scurgeri prin sistemul de ventila ie.

 Pentru a împiedica daunele din cauza apei în rulota sau casa dvs. mobil , nu c l tori i având ap în vasul de toalet .

 Pentru a împiedica daunele din

120

cauza apei în rulota sau casa dvs. mobil , nu c l tori i cu un rezervor de ap care este prea plin. Thetford v recomand s c l tori i cu un rezervor de ap gol sau cel mult umplut pe jum tate.

 Toaleta poate suporta o greutate maxim de 120 kg (265 lb.). Asigura i-v c nu suprinc rca i toaleta.

5. Golirea rezervoarelor

Consulta i imaginile Ghidului rapid specificat pentru referin e vizuale.

Dac dori s continua i utilizarea toaletei dup golire, preg ti i din nou rezervorul de de euri.

Rezervor de deșeuri

Trebuie s goli i rezervorul de de euri atunci când indicatorul de nivel devine ro u.

- Separa i rezervoarele (41).
- Duce i rezervorul de de euri la un punct de colectare a de eurilor autorizat.
- Îndep rta i dopul de pe buza de scurgere în timp ce aceasta este orientat în sus (42).
- Ap sa i i men ine i ap sat butonul de ventila ie cu degetul mare în timp ce buza de scurgere este orientat în jos pentru a goli rezervorul de de euri f r scurgeri (19).
- Cl ti i rezervorul (14, 15/16).
- Recombina i rezervoarele (46).

 Nu permite i umplerea excesiv a rezervorului de de euri.

Rezervor de apă

Goli i rezervorul de ap complet doar dac estima i c nu ve i mai utiliza toaleta pentru o perioad îndelungat .

- Îndep rta i dopul de umplere a apei (47).
- Goli i rezervorul de ap prin buza de umplere a apei (17).
- Aplica i jeturi de ap pe toalet pân ce nu se mai poate pompa ap (20 sau 21).

 Golirea este permis doar la un punct de colectare a de eurilor autorizat.

 Pentru a ventila rezervorul de ap , dopul de umplere a apei cu ine un orificiu mic de ventila ie. Apa curat poate fi introdus atunci când ridică i sau înclină i toaleta.

6. Întreținere și curățare

Thetford v recomand cur area toaletei dvs. periodic pentru a preveni depunerea de calcar i pentru a asigura igiena optim .

- Cur a i interiorul vasului cu o perie moale i un produs de cur are special.
- Cur a i toaleta complet cu un produs special de cur are.

 Nu utiliza i produse de cur enie de uz casnic pentru a v cur a toaleta portabil . Acestea pot cauza daune permanente ale garniturilor i ale altor componente ale toaletei.

- Între ine i toaleta dvs. periodic pentru a prelungi ciclul de func ionare al acesteia.
- Cur a i interiorul rezervorului de de euri de 2 sau 3 ori pe an pentru a îndep rta depunerile persistente de calcar.
 - Trata i garniturile cu lubrifiant special pentru a le men ine moi i pliable.

 Nu utiliza i vaselin sau ulei vegetal pentru a lubrifia garniturile. Acest lucru poate cauza scurgeri ale rezervorului dvs. de de euri.

 Thetford ofer o gam larg de aditivi de toalet i produse de îngrijire pentru toaleta. Citi i flutura ul pentru gama complet de produse.

 Garnitura lamei supapei este partea din toalet care este supus uzurii. În func ie de cantitatea i maniera activit ilor de service, dup o anumit perioad garnitura i i va pierde calitatea i trebuie înlocuit .

7. Utilizarea pe timp de iarnă

Pute i utiliza toaleta dvs. normal în condi ii meteo reci atât timp cât toaleta este situat într-o loca ie înc lzit . Dac nu este a a i exist riscul de înghe , v recomand m s nu utiliza i toaleta. Asigura i-v c a i golit complet toaleta. Apoi goli i rezervorul de de euri i rezervorul de ap , consulta i capitolul Depozitare.

8. Depozitare

- Goli i rezervorul de ap .
- Aplica i jeturi de ap pe toalet pân ce nu se mai poate pompa ap .
- Goli i rezervorul de de euri.
- Cur a i temeinic i usca i toaleta în întregime.
- Deschide i lama i sl bi i dopul buzei de scurgere pentru a ventila rezervorul de de euri.
- Sl bi i dopul de umplere a apei pentru a ventila rezervorul de ap .

V recomand m s între ine i toaleta dvs. înainte de a o depozita. Consulta i între inere i cur are.



Îndepărtați bateriile în cazul modelului 565E.

9. Eliminare

Produsul dvs. a fost conceput și fabricat din materiale și componente de înaltă calitate, care pot fi reciclate și reutilizate. Atunci când produsul dvs. a atins finalul ciclului de funcționare, eliminați produsul în conformitate cu regulamentele locale. Nu eliminați produsul cu deeurile menajere obișnuite. Eliminarea corectă a produsului dvs. vechi vă poate ajuta să preveniți potențiale consecințe negative asupra mediului și alții.

10. Întrebări

Dacă aveți întrebări despre produsul dvs., piesele, accesoriile sau serviciile autorizate:

- Vizitați www.thetford.com.
- Dacă nu puteți rezolva o problemă, contactați Centrul de service autorizat local sau Serviciul Clienți Thetford din ara dvs.

Pentru asistență corectă și eficientă, vă rugăm să aveți la dispoziție:

- Numele și adresa dvs.
- Modelul toaletei și numărul de serie de pe eticheta cu date.
- Data achiziționării.

11. Garanție

Pentru clauza noastră de garanție, vă rugăm să consultați condițiile specificate la www.thetford.com. Pentru mai multe informații, vă rugăm să contactați Serviciul Clienți Thetford din ara dvs.

RU • Перевод оригинального руководства пользователя

Основные компоненты

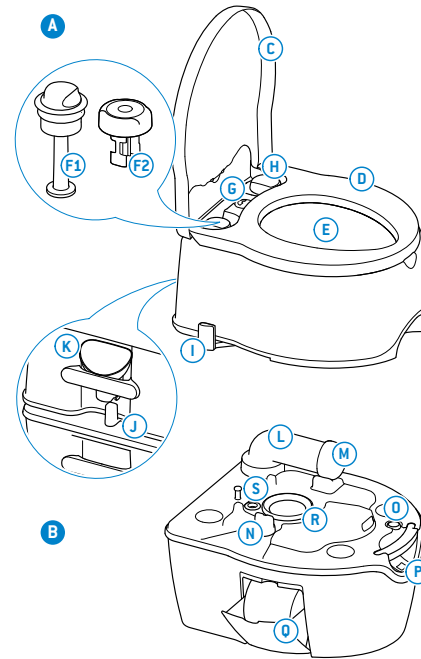

- A** Сливной бачок
- C** Крышка
D Сидение
E Унитаз
F1 Поршневой насос (565P)
F2 Электрический насос (565E)
G Индикатор уровня сливного бачка
H Крышка отверстия для залива воды
I Ручка клапана унитаза
J Защелка
K Переходник для залива воды
- B** Бак для нечистот
- L** Сливной патрубок
M Крышка (мерный стаканчик)
N Рычаг открытия клапана унитаза
O Кнопка воздушного отверстия
P Индикатор заполнения бака для нечистот
Q Держатель туалетной бумаги
R Манжетная прокладка
S Прокладка воздушного отверстия

Дополнительные принадлежности для туалета

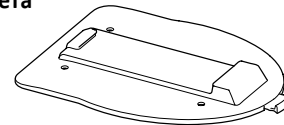

Напольная пластина
 Позволяет при необходимости крепить туалет к полу. Для снятия туалета требуется одно простое действие.

RO Piese de schimb

Piesele de schimb originale Thetford sunt disponibile prin reprezentantul nostru sau prin Centrul de service autorizat Thetford.

1. Введение

Это руководство пользователя передвижного туалета Thetford. Перед началом использования внимательно ознакомьтесь с инструкциями по безопасности и информацией об использовании и обслуживании туалета. Это обеспечит безопасное и эффективное использование туалета. Сохраните это руководство для будущего использования.

Последнюю версию этого руководства можно найти на веб-сайте www.thetford.com

2. Символы

Пояснения к символам



Опасно. Риск серьезного травмирования и/или повреждения имущества.



Осторожно. Риск травмирования и/или повреждения имущества.



Внимание. Важная информация.



Примечание. Информация.

3. Подготовка к использованию

См. иллюстрации в «Кратком руководстве» в начале этого документа для наглядного представления (стр. 2–3).

Портативный туалет состоит из двух разделяемых частей: сливного бачка (A) и бака для нечистот (B).

Перед использованием туалета крайне важно добавить необходимые химикаты (при необходимости) в оба бака.



Пренебрежение использованием необходимых средств для ухода за туалетом Thetford может привести к его повреждению.



Thetford предлагает широкий спектр туалетных химикатов и продуктов для ухода. С ассортиментом продуктов можно ознакомиться, прочитав буклет.

Подготовка бака для нечистот (B):

- Отделите баки друг от друга (01).
- Направьте сливной патрубок вверх и снимите с него крышку (02).
- Добавьте нужную дозу химиката для бака нечистот (03).
- Добавьте нужное количество воды, чтобы она покрыла дно бака для нечистот (04).
- Установите крышку на место (05).



Не добавляйте химикаты непосредственно через клапан унитаза, чтобы не повредить манжетную прокладку бака для нечистот. Заполняйте бак для нечистот только через сливной патрубок.

Одготовка сливного бачка (A):

- Соедините баки (06).
- Снимите крышку отверстия для заливки воды (07).
- Установите переходник для заливки воды (08).
- Добавьте необходимую дозу химиката для сливного бачка (при необходимости) и заполните его чистой водой (09).
- Установите крышку на место (05).



Если ваш туалет оснащен электрическим насосом, перед использованием установите шесть батареек.

4. Использование туалета

См. иллюстрации в кратком руководстве для наглядной информации.

Для стравливания избыточного давления, образовавшегося вследствие нагрева или перепада высот, и предотвращения разбрызгивания закройте крышку и однократно откройте и закройте клапан унитаза.

Открытие клапана унитаза

Туалет можно использовать с открытым или закрытым клапаном унитаза. Чтобы открыть клапан унитаза, потяните за ручку (18/19).

После каждого использования полностью закрывайте клапан унитаза.

Смысл

Наиболее эффективный смыл достигается путем трех или четырех кратковременных нажатий кнопки ручного насоса (20). В туалете с электрическим насосом смыл происходит автоматически с короткими перерывами (21).



Не используйте обычную туалетную бумагу во избежание засорения.

Чтобы туалетная бумага была всегда под рукой, туалет оснащен креплением для одного рулона.



Во избежание пролива жидкости и повреждения имущества при использовании в трейлере или доме на колесах не перемещайте фургон, если бак для нечистот заполнен более чем на 3/4. Это может привести к протеканию через вентиляционные отверстия.



Во избежание пролива жидкости и повреждения имущества при использовании в трейлере или доме на колесах не перемещайте фургон, если в унитазе имеется вода.



Во избежание пролива жидкости и повреждения имущества при использовании в трейлере или доме на колесах не перемещайте фургон, если сливной бачок переполнен. Thetford рекомендует, чтобы при передвижении фургона сливной бачок был пуст или, по крайней мере, заполнен не более, чем наполовину.



Туалет рассчитан на максимальную нагрузку в 120 кг (265 фунтов). Не перегружайте туалет.

5. Опорожнение баков

См. иллюстрации в кратком руководстве для наглядной информации.

Если необходимо использовать туалет после его опорожнения, выполните процедуру подготовки бака для нечистот повторно.

Бак для нечистот

Если светится красный индикатор заполнения, бак для нечистот необходимо опорожнить.

- Отделите баки друг от друга (01).
- Отнесите бак для нечистот на авторизованное предприятие по переработке отходов.
- Направьте сливной патрубок вверх и снимите с него крышку (02).
- Поверните сливной патрубок вниз и нажмите кнопку открытия воздушного отверстия большим пальцем, чтобы опорожнить бак для нечистот без разбрызгивания (03).
- Промойте бак (04, 05/06).
- Снова соедините баки (06).

 Не допускайте переполнения бака для нечистот.

Сливной бачок

Полностью спускайте воду из сливного бачка, только если не собираетесь использовать туалет в течение длительного периода времени.

- Снимите крышку отверстия для заливки воды (07).
- Спустите воду из сливного бачка через отверстие для заливки (07).
- Выполняйте процедуру смыва, пока не перестанет течь вода (20 или 21).

 Опорожнение баков разрешается только на авторизованном предприятии по переработке отходов.

 Для вентиляции сливного бачка в крышке отверстия для заливки воды имеется небольшой проем. При подъеме или наклоне унитаза через этот проем может вытекать вода.

6. Обслуживание и очистка

Thetford рекомендует регулярно чистить туалет для профилактики возникновения известкового налета и обеспечения оптимальной гигиены.

- Очистите внутреннюю поверхность унитаза при помощи мягкой щетки и специального чистящего средства.
- Очистите весь туалет при помощи специальных чистящих средств.

 Не используйте для чистки унитаза бытовые чистящие средства. Это может вызвать необратимые повреждения уплотнительных прокладок и других компонентов туалета.

Также регулярно выполняйте обслуживание туалета для обеспечения длительного срока его службы.

- Очищайте внутреннюю поверхность бака для нечистот 2–3 раза в год для удаления стойкого известкового налета.
- Обрабатывайте уплотнительные прокладки при помощи специальной смазки, чтобы они оставались мягкими и эластичными.

 Не используйте для смазки уплотнительных прокладок вазелин или растительное масло. Это может вызвать протечки бака для нечистот.

 Thetford предлагает широкий спектр туалетных химикатов и продуктов для ухода. С ассортиментом продуктов можно ознакомиться, прочитав буклет.

 Уплотнительная прокладка клапана унитаза со временем изнашивается. В зависимости от частоты и способа обслуживания по истечении некоторого периода времени прокладка теряет свои свойства, и ее нужно заменить.

7. Использование в зимнее время

Туалет можно использовать в холодную погоду при условии, что он установлен в отапливаемом помещении. Если он находится вне отапливаемого помещения и существует вероятность заморозков, мы настоятельно рекомендуем не использовать туалет. Полностью слейте с него воду. Затем опорожните бак для нечистот и сливной бачок, см. раздел «Подготовка к хранению».

8. Подготовка к хранению

- Слейте воду из сливного бачка.
- Выполните процедуру смыва, пока не перестанет течь вода.
- Опорожните бак для нечистот.
- Тщательно очистите и высушите туалет.
- Откройте клапан унитаза и частично откройте крышку сливного патрубка для вентиляции бака для нечистот.
- Частично откройте крышку отверстия для залива воды, чтобы обеспечить вентиляцию сливного бачка.

Мы рекомендуем провести обслуживание унитаза перед его длительным хранением. См. раздел «Обслуживание и очистка».

 Если вы используете модель S65E, извлеките батареи.

9. Утилизация

Продукт разработан и произведен с использованием высококачественных материалов и компонентов, которые можно переработать и использовать повторно. По завершении срока службы продукта утилизируйте его согласно местным нормативным требованиям. Не выбрасывайте продукт вместе с бытовыми отходами. Надлежащая утилизация продукта по окончании срока службы помогает предотвратить потенциальный ущерб для окружающей среды и здоровья людей.

10. Вопросы

Если у вас возникли вопросы относительно продукта, его компонентов, принадлежностей или авторизованных сервисных центров:

- посетите веб-сайт **www.thetford.com**.
- Если вы не можете устранить проблему, обратитесь в местный авторизованный сервисный центр или службу поддержки Thetford в вашей стране.

Для получения надлежащей и эффективной поддержки укажите:

- ваши фамилию, имя и адрес;
- модель и серийный номер туалета с заводской таблички;
- дату покупки.

Запасные части

Оригинальные запасные части Thetford можно приобрести у вашего продавца или в авторизованном сервисном центре Thetford.

11. Гарантия

С условиями гарантийного обслуживания можно ознакомиться на веб-сайте **www.thetford.com**. Для получения более подробной информации обращайтесь в службу поддержки Thetford в вашей стране.

SK • Preklad pôvodného návodu na používanie

Hlavné časti

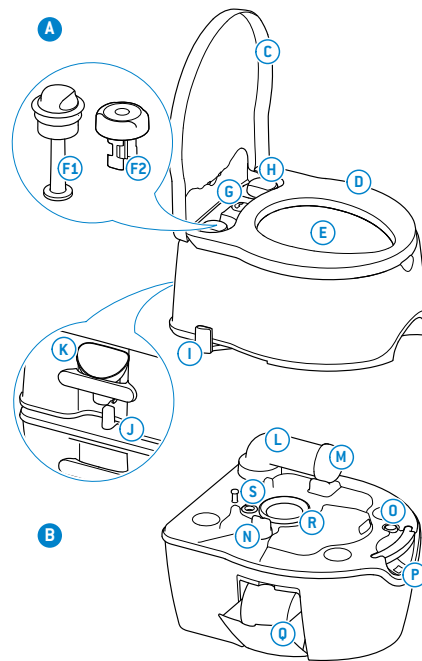

A Splachovacia nádrž

- C Kryt
- D Sedadlo
- E Záchodová misa
- F1 Piestové erpadlo [565P]
- F2 Elektrické erpadlo [565E]
- G Indikátor hladiny v splachovacej nádrži
- H Uzáver prívodu vody
- I Rukovä príklopu
- J Spona
- K Adaptér prívodu vody

B Nádrž na odpad

- L Odvážací výpusť
- M Uzáver + odmerka
- N Otvára príklopu
- O Odvzdušňovacie tlačidlo
- P Indikátor hladiny v nádrži na odpad
- Q Držiak kotú a toaletného papiera
- R Okrúhle tesnenie
- S Tesnenie vetracieho otvoru

Voliteľné príslušenstvo pre záchod

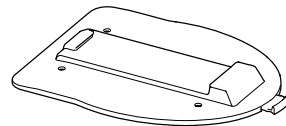

Podlahová doska

Umožňuje vám pripevniť záchod k podlahe, kdekoľvek chcete. Záchod uvoľníte jedným jednoduchým úkonom.

SK

1. Úvod

Toto je návod na používanie prenosného záchodu Thetford. Pred alším postupom si pozorne pre itajte bezpe nostné pokyny a informácie týkajúce sa používania a údržby záchodu. To vám umožní používať záchod bezpečne a efektívne. Tento návod si ponechajte kvôli vyh adaniu potrebných informácií v budúcnosti.

Najnovšiu verziu tohto návodu nájdete na www.thetford.com

2. Symboly

Význam symbolov:



Výstraha. Riziko vážneho zranenia a/alebo poškodenia.



Pozor. Riziko zranenia a/alebo poškodenia.



Upozornenie. Dôležité informácie.



Poznámka. Informácie.

3. Pred použitím

Obrázky v „Stru nom návode“ na prednej strane tohto návodu slúžia ako vizuálna referencia (str. 2 - 3).

Preносný záchod sa skladá z dvoch oddelite ľných astí: zo splachovacej nádrže (A) a nádrže na odpad (B). Pred použitím záchodu je ve mi dôležitá prida záchodové prísady [ak ich máte k dispozícii] do oboch nádrží.



Pokia sa nebudú používať správne výrobky na starostlivosť o záchod z naky Thetford, môže dôjsť k poškodeniu.



Spoločnosť Thetford ponúka široký sortiment záchodových prísad a výrobkov na starostlivosť. Výber všetkých výrobkov nájdete v letáku.

Prípravte nádrž na odpad (B):

- Odde te nádrže (01).
- Odvádzací výpusť oto te nahor a odstrá te jeho uzáver (02).
- Pridajte správnu dávku prísady do nádrže na odpad (03).
- Pridajte správnu dávku vody tak, aby bolo dno nádrže na odpad zakryté (04).
- Vrá te uzáver spä na miesto (05).



Nikdy nepridávajte záchodové prísady priamo cez príklop, keďže by sa tým mohli poškodiť okružle tesnenie nádrže na odpad. Nádrž na odpad pl te len cez odvádzací výpusť.

Prípravte splachovaciu nádrž (A):

- Znovu spoj te nádrže (06).
- Odstrá te uzáver prívodu vody (07).
- Nasa te adaptér prívodu vody (08).
- Pridajte správnu dávku prísady do splachovacej nádrže [ak ju máte k dispozícii] a napl te splachovaciu nádrž istou vodou (09).
- Vrá te uzáver spä na miesto (05).



Ak máte záchod s elektrickým erpadlom, pred používaním vlož te šes batérií.

4. Používanie záchodu

Uvedené obrázky v Stru nom návode slúžia ako vizuálna referencia.

Aby sa vyvetralo nahromadené teplo alebo tlak spôsobený nadmorskou výškou a aby sa zabránilo špliechaniu, zatvorte kryt a jedenkrát otvorte a zatvorte príklop.

Otvorenie príklopu

Záchod je možné používať s otvoreným alebo zatvoreným príklopom. Príklop otvoríte potiahnutím rukoväte príklopu (18/19).

Dbajte na to, aby ste po použití vždy úplne zatvorili príklop.

Splachovanie záchodu

Najú innejšie spláchnete tromi alebo štyrmi krátkymi spláchnutiami pomocou ru ného erpadla (20). Záchod s elektrickým erpadlom bude automaticky splachovať s krátkymi prestávkami (21).



Nepoužívajte oby ajný toaletný papier, pretože môže spôsobiť upchatie.

Aby ste mali toaletný papier vždy poruke, záchod obsahuje priestor na jeden kotú toaletného papiera.



Aby nedošlo k znehodnoteniu vášho obytného prívesu alebo obytného vozidla vodou, nejazdite s nádržou na odpad, ktorá je naplnená na viac ako 3/4 objemu. Mohlo by to spôsobiť únik cez vetrací systém.



Aby nedošlo k znehodnoteniu vášho obytného prívesu alebo obytného vozidla vodou, nejazdite s vodou v záchodovej miske.



Aby nedošlo k znehodnoteniu vášho obytného prívesu alebo obytného vozidla vodou, nejazdite s príliš plnou splachovacou nádržou. Spoločnosť Thetford odporú a jazdiť s prázdnu splachovacou nádržou, respektíve naplnenou maximálne do polovice objemu.



Záchod znesie maximálne za aženie 120 kg [265 libier]. Dbajte na to, aby ste záchod nepre ažili.

5. Vyprázdňovanie nádrží

Uvedené obrázky v Stru nom návode slúžia ako vizuálna referencia.

Ak chcete na alej používať tento záchod po vyprázdnení, znova pripravte nádrž na odpad.

Nádrž na odpad

Nádrž na odpad je potrebné vyprázdniť, keď sa farba indikátora hladiny zmení na červenú.

- Odde te nádrže (01).
- Nádrž na odpad vezmite do autorizovaného centra likvidácie odpadu.
- Odvádzací výpusť oto te nahor a odstrá te jeho uzáver (02).
- Palcom podrž te stla ené odvádzacie tlačidlo, zatiaľ čo je odvádzací výpusť nasmerovaný nadol, aby sa nádrž na odpad vyprázdnila bez špliechania (43).
- Vypláchnite nádrž (14/15/16).
- Znovu spoj te nádrže (06).





Dbajte na to, aby nádrž na odpad nebola príliš plná.

Splachovacia nádrž

Splachovaciu nádrž vyprázdňte úplne len v prípade, že sa záchod nebude dlhý as používať.

- Odstráňte uzáver prívodu vody (16).
- Vyprázdňte splachovaciu nádrž cez otvor prívodu vody (17).
- Splachujte záchod, až kým sa už nebude pumpova žiadna voda (20 alebo 21).

 Vyprázdnenie je povolené len na skládke odpadu na to ueniej.

 Uzáver prívodu vody obsahuje malý vetrací otvor, ueniej na vetranie splachovacej nádrže. Pri zdvihnutí alebo naklonení záchodu sa cez tento otvor môže dostať prvá voda.

6. Údržba a čistenie

Spoločnosť Thetford odporúča pravidelné istenie záchodu, aby sa zabránilo vzniku vápenných usadenín a zaisťovala sa optimálna hygiena.

- Vyistite vnútro misy mäkkou kefou a špeciálnym istiacim prostriedkom.
- Celý záchod vyistite špeciálnymi istiacimi prostriedkami.

 Na istenie prenosného záchodu nikdy nepoužívajte istiace prostriedky pre domácnosť. Mohli by spôsobiť trvalé poškodenie tesnení a ďalších komponentov záchodu.

Údržbu záchodu tiež vykonávajte pravidelne, aby sa pred žilou jeho prevádzkovej životnosti.

- Vnútro nádrže na odpad istite 2- až 3-krát ročne, aby sa odstránili a žko odstránené nevápnene usadeniny.
- Tesnenia ošetríte špeciálnym mazivom, aby sa zachovala ich pružnosť a ohybnosť.

 Na mazanie tesnení nikdy nepoužívajte vazelinu ani rastlinný olej. Mohlo by to spôsobiť únik z nádrže na odpad.

 Spoločnosť Thetford ponúka široký sortiment záchodových prídavných súčiastok na starostlivosť. Výber všetkých výrobkov nájdete v letáku.

 Tesnenie ventilového príklopu je diel záchodu, ktorý podlieha opotrebovaniu. V závislosti od rozsahu a spôsobu údržby sa po určitom období kvalita tohto tesnenia zhorší a tesnenie sa musí vymeniť.

7. Používanie v zime

Záchod je možné normálne používať aj za studeného poasia, pokiaľ sa záchod nachádza na vyhrievanom mieste. V opačnom prípade, ak hrozí riziko mrazu, odporúčame, aby ste záchod nepoužívali. Dbajte na to, aby ste záchod úplne vyprázdнили. Potom vyprázdnite nádrž na odpad a splachovaciu nádrž, pozrite uskladnenie.

8. Uskladnenie

- Vyprázdňte splachovaciu nádrž.
- Splachujte záchod, až kým sa už nebude pumpova žiadna voda.
- Vyprázdnite nádrž na odpad.
- Dôkladne vyistite a vysušte celý záchod.
- Otvorte príklop a poverte uzáver odvádzacieho výpustu, aby sa nádrž na odpad vyvetrala.
- Poverte uzáver prívodu vody, aby sa splachovacia nádrž vyvetrala.

Pred uskladnením záchodu odporúčame vykonať jeho údržbu. Pozrite Údržba a istenie.

 V prípade modelu 565E vyberte batérie.

9. Likvidácia

Váš výrobok bol navrhnutý a vyrobený z vysokokvalitných materiálov a komponentov, ktoré je možné recyklovať a opätovne používať. Po skončení životnosti výrobok zlikvidujte v súlade s miestnymi predpismi. Výrobok nevyhadzujte do bežného komunálneho odpadu. Správnym spôsobom likvidácie starého výrobku pomôžete zabrániť prípadným negatívnym dopadom na životné prostredie a ľudské zdravie.

10. Otázky

Ak máte otázky o výrobku, dieloch, príslušenstve alebo autorizovaných službách:

- Navštívte www.thetford.com.
- Ak nevíte vyriešiť nejaký problém, kontaktujte miestne autorizované servisné stredisko alebo zákaznícke centrum spoločnosti Thetford vo vašej krajine.

Abyste vám mohla byť poskytnutá správna a úplná podpora, pripravte si, prosím:

- vaše meno a adresu,
- názov modelu a výrobné číslo záchodu zo štítku s údajmi,
- dátum zakúpenia výrobku.

Náhradné diely

Pôvodné náhradné diely značky Thetford sú dostupné prostredníctvom predajcu alebo autorizovaného servisného strediska spoločnosti Thetford.

11. Záruka

o obsahu záruky, pozrite si podmienky uvedené na www.thetford.com. Ďalšie informácie získate od zákazníckeho centra spoločnosti Thetford vo vašej krajine.

SL • Prevod priročnika za uporabo

Glavni deli

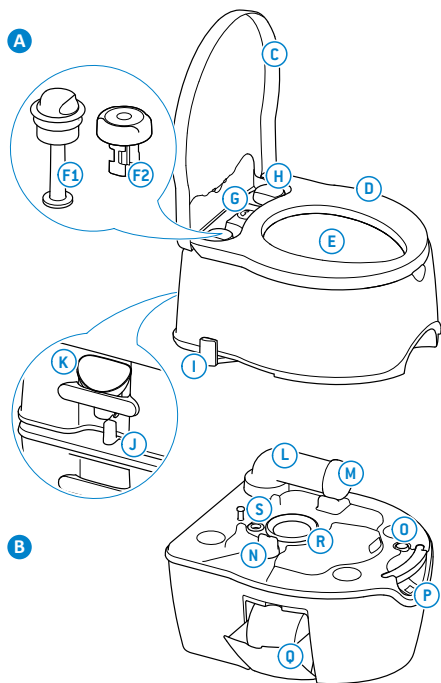

Izbirni dodatek za stranišče

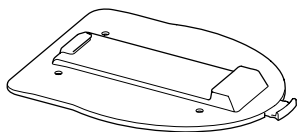

A Posoda za splakovanje

- C Pokrov
- D Sedež
- E Straniš na školjka
- F1 Batna rpalka (565P)
- F2 Elektri na rpalka (565E)
- G Merilnik nivoja teko ine v posodi za splakovanje
- F ep odprtine za dolivanje vode
- I Ro ica lopute
- J Zaponka
- K Nastavek za dolivanje vode

B Posoda za fekalije

- L Odto na cev ep in merilna posoda
- M Odpiralni vzvod lopute
- N Gumb za prezra evanje
- O P Merilnik nivoja teko ine v posodi za fekalije
- Q Držalo za toaletni papir
- R Tesnilni obro
- S Tesnilka prezra evalne odprtine

Talna plošča

Omogo a pritrditve straniš a na tla na poljubnem mestu. Straniš e odpnete z eno preprosto potezo.

1. Uvod

To je priro nik za uporabo prenosnega straniš a Thetford. Pred nadaljevanjem natan no preberite varnostna navodila in informacije o uporabi in vzdrževanju straniš a. Tako boste lahko varno in u inkovito uporabljali straniš e. Shranite priro nik, saj ga boste še potrebovali.

Najnovejša razli ica tega priro nika je na voljo na spletnem mestu www.thetford.com.

2. Simboli

Legenda simbolov:

Opozorilo. Nevarnost hudih poškodb/gmotne škode.

Svarilo. Nevarnost poškodb in/ali gmotne škode.

Pozor. Pomembne informacije.

Opomba. Informacije.

3. Pred uporabo

Oglejte si slike v razdelku »Kratka navodila« na za etku priro nika (stran 2-3).

Vaše prenosno straniš e ima dva dela, ki ju je mogo e lo iti: posodo za splakovanje (A) in posodo za fekalije (B). Pred uporabo straniš a morate v obe posodi obvezno dodati aditive za straniš e (e so na voljo).

Za vzdrževanje straniš a Thetford uporabljajte primerne izdelke, sicer lahko poškodujete straniš e.

Thetford nudi pestro izbiro aditivov za straniš a in istil. Podrobnosti o teh izdelkih najdete na letaku.

Priprava posode za fekalije (B):

- Lo ite posodi (01).
- Posodo obrnite z odto no cevjo navzgor in odstranite ep z odto ne cevi (02).
- Nalijte ustrezno koli ino aditiva za posodo za fekalije (03).
- V posodo za fekalije dolijte ustrezno koli ino vode, tako da bo dno posode prekrito z vodo (04).
- Znova namestite ep (05).

Aditivov za straniš e ne dodajajte prek lopute, saj to lahko poškoduje tesnilko posode za fekalije. Posodo za fekalije polnite izklju no prek odto ne cevi.

Priprava posode za splakovanje (A):

- Znova združite posodi (06).
- Odstranite ep odprtine za dolivanje vode (07).
- Namestite nastavek za dolivanje vode (08).
- Nalijte ustrezno koli ino aditiva za posodo za splakovanje (e je na voljo) in posodo napolnite s isto vodo (09).
- Znova namestite ep (05).

e imate straniš e z elektri no rpalko, pred uporabo vstavite šest baterij.

4. Uporaba stranišča

Glejte navedene slike v poglavju Kratka navodila.

Da preprečite razlivanje in zagotovite odzra evanje zadržane toplote ali tlaka, zaprite pokrov ter enkrat odprite in zaprite loputo.

Odpiranje lopute

Straniš e lahko uporabljate pri odprti ali zaprti loputi. e želite odpreti loputo, povlecite roico lopute (48/49).

Po uporabi vedno do konca zaprite loputo.

Splakovanje stranišča

Splakovanje je naju inkovitejš e, e ro no rpalko trikrat ali štirikrat na kratko pritisnete (20). Straniš e z elektri no rpalko se samodejno splakne s kratkimi prekinitvmi (21).

 Ne uporabljajte obiajnega toaletnega papirja, saj lahko povzro i zamašitev.

Straniš e ima držalo za en zvitek toaletnega papirja, da ga boste imeli vedno pri roki.

 Avtodoma ali prikolice ne vozite, e je posoda za fekalije ve kot do 3/4 polna, saj lahko pride do materialne škode. Lahko pride do puš anja skozi odprtino za prezra evanje.

 Ne vozite avtodoma ali prikolice, e je v straniš ni školjki voda, saj lahko pride do materialne škode.

 Avtodoma ali prikolice ne vozite, e je posoda za splakovanje prepolna, saj lahko pride do materialne škode. Družba Thetford priporo a, da naj bo med vožnjo posoda za fekalije prazna ali pa napolnjena najve do polovice.

 Najve ja dovoljena obremenitev straniš a je 120 kg. Straniš a ne preobremenite.

5. Praznjenje posod

Glejte navedene slike v poglavju Kratka navodila.

e želite po praznjenju posode za fekalije nadaljevati uporabo straniš a, znova izvedite postopek priprave posode za fekalije.

Posoda za fekalije

Ko se merilnik nivoja barva rde e, je treba izprazniti posodo za fekalije.

- Lo ite posodi (03).
- Posodo za fekalije izpraznite v ustreznem zbirnem centru.
- Posodo obrnite z oto no cevjo navzgor in odstranite ep z odto ne cevi (02).
- Odto no cev obrnite navzdol ter pritisnite gumb za prezra evanje in ga držite, da izpraznite posodo za fekalije, ne da bi se vsebina razlila (43).
- Izperite posodo (14/15/16).
- Znova združite posodi (06).

 Ne akajte, da se posoda za fekalije popolnoma napolni.

Posoda za splakovanje

Posodo za splakovanje izpraznite, samo e dlje asa ne nameravate uporabljati straniš a.

- Odstranite ep odprtine za dolivanje vode (02).
- Izpraznite posodo za splakovanje, tako da teko ino odlijete skozi odprtino za dolivanje (47).
- Straniš e splakujte, dokler ne zmanjka vode (20 ali 21).

 Praznjenje je dovoljeno samo v ustreznem zbirnem centru.

 ep odprtine za dolivanje ima prezra evalno odprtino za prezra evanje posode za splakovanje. e dvignete posodo ali straniš e postavite poševno, se lahko skozi to odprtino razlije voda.

6. Vzdrževanje in čiščenje

Družba Thetford priporo a redno iš enje straniš a, da prepre ite nastajanje vodnega kamna in zagotovite optimalno higieno.

- Notranjost straniš ne školjke istite z mehko krta o in posebnim istilom.
- Celo straniš no školjko istite s posebnim istilom.

 Za iš enje prenosnega straniš a ne uporabljajte obiajnih gospodinjskih istil. Ta lahko trajno poškodujejo sedež in druge dele straniš a.

Za zagotavljanje dolge življenjske dobe priporo amo redno vzdrževanje straniš a.

- Notranjost posode za fekalije o istite 2- do 3-krat letno, da odstranite trdovraten vodni kamen.
- Tesnilke mažite s posebnim mazivom, da ohranite njihovo mehkost in upogljivost.

 Tesnilk nikoli ne mažite z vazelinom ali rastlinskim oljem. To lahko povzro i puš anje posode za fekalije.

 Thetford nudi pestro izbiro aditivov za straniš a in istil. Podrobnosti o teh izdelkih najdete na letaku.

 Tesnilka zaporne lopute je obrabljev sestavni del straniš a. Odvisno od obsega in na ina vzdrževanja se bo tesnilka s asoma obrabila in jo bo treba zamenjati.

7. Uporaba pozimi

Straniš e lahko uporabljate tudi v hladnem vremenu, e je prostor, kjer je nameš eno, ogrevan. e prostor ni ogrevan, lahko pride do zamrzovanja, zato uporab o odsvetujemo. Popolnoma izpraznite straniš e. Nato izpraznite posodo za fekalije in posodo za splakovanje; glejte razdelek Shranjevanje.

8. Shranjevanje

- Izpraznite posodo za splakovanje.
- Straniš e splakujte, dokler ne zmanjka vode.
- Izpraznite posodo za fekalije.
- Temeljito o istite in osušite vse dele straniš a.
- Odprite loputo in odvijte ep odto ne cevi, da prezra ite posodo za fekalije.
- Odvijte ep odprtine za dolivanje vode, da prezra ite posodo za splakovanje.

Priporo amo, da ta vzdrževalni postopek izvedete vedno, preden shranite straniš e. Glejte razdelek Vzdrževanje in iš enje.

 Pri modelu 565E odstranite baterije.

9. Odstranjevanje

Izdelek je bil zasnovan in proizveden z uporabo materialov in sestavnih delov visoke kakovosti, ki jih je mogoče reciklirati in ponovno uporabiti. Ko pote e življenjska doba vašega izdelka, ga odvrzite v sklado z lokalnimi predpisi. Izdelek ne odvrzite skupaj z gospodinjstskimi odpadki. Za prepreitev škodljivih posledic na okolje in zdravje ljudi pravilno odvrzite star izdelek.

10. Vprašanja

Imate vprašanja o vašem izdelku, delih, dodatni opremitvi ali pooblašanih servisih:

- obišite www.thetford.com;
- če težave ne morete odpraviti, se obrnite na pooblašeni lokalni servisni center ali službo za pomoč strankam Thetford v vaši državi.

Za pravilno in uinkovito podporo pripravite:

- svoje ime in naslov,
- model in serijsko številko stranišča, ki sta navedena na tipski plošči,
- datum nakupa.

Nadomestni deli

Originalne nadomestne dele lahko kupite pri prodajalcu ali pooblašeni servisierju.

11. Garancija

Garancijske pogoje najdete v garancijski izjavi na naslovu www.thetford.com. Glede podrobnosti se obrnite na službo za pomoč strankam družbe Thetford v vaši državi.

SV • Översättning av original bruksanvisning

Huvuddelar

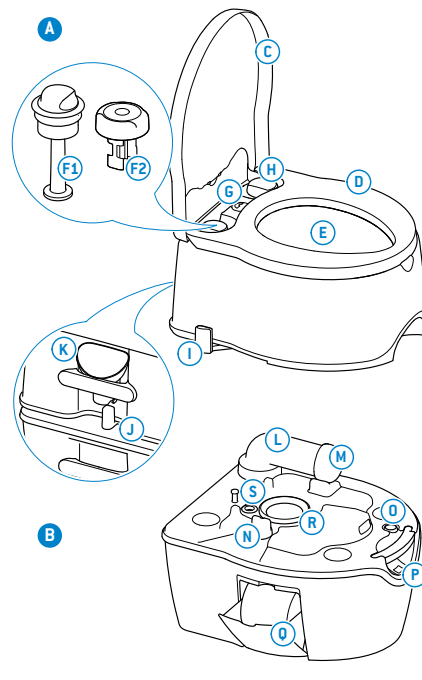

A Spolvattentank

- C Lock
- D Sits
- E Toalettsskål
- F1 Kolvpump [565P]
- F2 Elektrisk pump [565E]
- G Nivåindikator i spolvattentanken
- H Vattenpåfyllningslock
- I Bladhandtag
- J Lås
- K Vattenpåfyllningsadapter

B Avfallstank

- L Utloppsrör
- M Lock och måttbägare
- N Bladöppnare
- O Ventilknapp
- P Nivåindikator i avfallstanken
- Q Toaletttrullehållare
- R Läpptätning
- S Ventilätning

Tillval för toalett

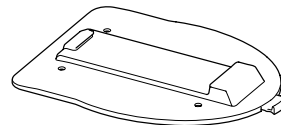

Golvplatta

Gör det möjligt att fästa toaletten var som helst på golvet. Toaletten frigörs med en enkel åtgärd.

1. Inledning

Det här är bruksanvisningen för din portabla toalett från Thetford. Läs säkerhetsanvisningarna och information om användning och underhåll av toaletten noggrant innan du fortsätter. På så sätt kan toaletten användas säkert och effektivt. Behåll den här bruksanvisningen för framtida referens.

Den senaste versionen av denna bruksanvisning finns på www.thetford.com

2. Symboler

Förklaring till symboler:

 **Varning.** Risk för allvarlig personskada och/eller skador.

 **Försiktighet.** Risk för skada på person och/eller föremål.

 **Var uppmärksam.** Viktig information.

 **Obs!** Information.

3. Före användning

Se bilderna i snabbguiden på sidan 2–3 i bruksanvisningen för att få en visuell uppfattning.

Den portabla toaletten består av två löstagbara delar, spolvattentanken (A) och avfallstanken (B). Du måste fylla på tillsatsmedel (om tillämpligt) i bägge tankarna innan du börjar använda toaletten.

 Thetford-toaletten kan skadas om fel produkter används.

 Thetford har ett brett sortiment av tillsatser och underhållsprodukter för toaletterna. Du hittar alla produkter i broschyren.

Förbereda avfallstanken (B):

- Separera tankarna (01).
- Ta bort locket från utloppsröret när det är riktat uppåt (02).
- Tillsätt rätt mängd av tillsatsmedel i avfallstanken (03).
- Tillsätt rätt mängd vatten i avfallstanken så att dess botten täcks (04).
- Sätt tillbaka locket (05).

 Tillsätt aldrig tillsatsmedel direkt via bladet eftersom detta kan skada avfallstankens läpptätning. Avfallstanken får endast fyllas via utloppsröret.

Förbereda spolvattentanken (A):

- Sätt ihop tankarna (06).
- Ta bort vattenpåfyllningslocket (07).
- Sätt in vattenpåfyllningsadaptorn (08).
- Tillsätt rätt mängd tillsatsmedel i spolvattentanken (om tillämpligt) och fyll den sedan med rent vatten (09).
- Sätt tillbaka locket (05).

 Om toaletten har en elektrisk pump måste du sätta i sex batterier före användning.

4. Använda toaletten

Se bilderna i den angivna snabbguiden för att få en visuell uppfattning.

Ventilera värme eller tryck som byggs upp och förhindra stänk genom att stänga locket och sedan öppna och stänga bladet.

Öppna bladet

Toaletten kan användas med bladet öppet eller stängt. Öppna bladet genom att dra i bladhandtaget (18/19).

Stäng alltid bladet helt efter användning.

Spola toaletten

Det bästa sättet är att använda den manuella pumpen och spola tre till fyra korta spolningar (20). En toalett som har en elektrisk pump kommer automatiskt att spola med kortare avbrott (21).

 Använd inte vanligt toalettpapper eftersom detta kan orsaka stopp i toaletten.

Toaletten har plats för en toaletttrulle så att du alltid har papper nära till hands.

 Kör aldrig med en avfallstank som är fylld till mer än tre fjärdedelar eftersom det kan leda till vattenskador på din husvagn eller husbil. Det kan leda till läckage genom avluftningssystemet.

 Kör aldrig med vatten i toalettsskålen, eftersom det kan leda till vattenskador på din husvagn eller husbil.

 Kör aldrig med en överfylld spolvattentank, eftersom det kan leda till vattenskador på din husvagn eller husbil. Thetford råder dig att köra med tom spolvattentank eller en tank som åtminstone inte är mer än halvfyll.

 Toaletten tål en belastning på max 120 kg. Överbelasta inte toaletten.

5. Tömma tankarna

Se bilderna i den angivna snabbguiden för att få en visuell uppfattning.

Om du vill använda toaletten efter tömning av avfallstanken förbereder du avfallstanken på nytt.

Avfallstank

När nivåindikatorn lyser rött måste avfallstanken tömmas.

- Separera tankarna (01).
- Töm avfallstanken i ett godkänt avfallsvattensystem.
- Ta bort locket från utloppsröret när det är riktat uppåt (02).
- Håll in avluftningsknappen med tummen när utloppsröret är riktat nedåt för att tömma avfallstanken utan stänk (13).
- Skölj tanken (14/15/16).
- Sätt ihop tankarna (08).

 Låt inte avfallstanken bli överfylld.

Spolvattentank

Töm endast spolvattentanken helt om du inte tänker använda toaletten under en längre tid.

- Ta bort vattenpåfyllningslocket (07).
- Töm spolvattentanken via öppningen för vattenpåfyllning (17).
- Spola toaletten tills inget mer vatten pumpas ut (20 eller 21).

 Tömning är endast tillåten på godkända avfallstippar.

 Det finns ett litet hål på vattenpåfyllningslocket så att spolvattentanken kan ventileras. Om du lyfter eller placerar toaletten i en vinkel rinner det fram nytt vatten.

6. Underhåll och rengöring

Thetford rekommenderar att du rengör toaletten regelbundet för att förhindra kalkavlagringar och säkerställa optimal hygien.

- Rengör insidan av skålen med en mjuk borste och avsett rengöringsmedel.
- Rengör hela toaletten med avsett rengöringsmedel.

 Använd aldrig hushållsrengöringsmedel för att rengöra den portabla toaletten. Sådana medel kan ge permanenta skador på tätningar och andra komponenter i toaletten.

Underhåll toaletten regelbundet för att förlänga dess livslängd.

- Rengör insidan av avfallstanken två till tre gånger om året för att bli av med envisa kalkavlagringar.
- Behandla tätningarna med särskilda smörjmedel så att de håller sig mjuka och följsamma.

 Använd aldrig vaselin eller vegetabilisk olja för att smörja tätningarna. Det kan leda till läckage i avfallstanken.

 Thetford har ett brett sortiment av tillsatser och underhållsprodukter för toalettterna. Du hittar alla produkter i broschyren.

 Ventilbladets tätning är en del av toaletten som utsätts för slitage. Beroende på omfattning och användning mister tätningarna sin tätningsförmåga efter en viss tid och måste bytas ut.

7. Vinteranvändning

Du kan använda din toalett som vanligt i kallt väder så länge toaletten står i ett uppvärmt utrymme. Om det inte är fallet och det finns risk för frost, råder vi dig att inte använda toaletten. Se till att tömma toaletten helt. Töm sedan avfallstanken och spolvattentanken. Se Förvaring.

8. Förvaring

- Töm spolvattentanken.
- Spola toaletten tills inget mer vatten pumpas ut.
- Töm avfallstanken.
- Rengör hela toaletten noga och torka den.
- Ventilera avfallstanken genom att öppna bladet och lossa locket på utloppsörret.
- Lossa på vattenpåfyllningslocket för att ventilera spolvattentanken.

Vi rekommenderar att du utför underhåll på toaletten innan du ställer undan den för förvaring. Se Underhåll och rengöring.

 Om du har en 565E-modell tar du ut batterierna.

9. Avfallshantering

Din produkt är konstruerad och tillverkad av högkvalitativa material och komponenter, som kan återvinnas och återanvändas. Följ lokala lagar och anvisningar vid kassering av uttjänta produkter. Kasta inte produkten tillsammans med vanligt hushållsavfall. Korrekt hantering av uttjänta produkter förhindrar eventuell negativ påverkan på miljön och människors hälsa.

10. Frågor

Om du har frågor om våra produkter, delar, tillbehör eller auktoriserade tjänster:

- Besök www.thetford.com.
- Om problemet inte kan lösas ska du kontakta det lokala, auktoriserade servicecentret eller Thetfords kundtjänst i ditt land.

Ha detta tillhanda för att få korrekt och effektiv support:

- Ditt namn och din adress.
- Toalettens modell och serienummer (finns på dataetiketten).
- Inköpsdatum.

Reservdelar

Originalreservdelar från Thetford är tillgängliga via din återförsäljare eller auktoriserade Thetford-servicecenter.

11. Garanti

Villkoren som nämns i våra garantibestämmelser finner du på www.thetford.com. Kontakta Thetfords kundtjänst i ditt land för mer information.

TR • Orijinal Kullanım Kılavuzunun Çevirisi

Ana parçalar

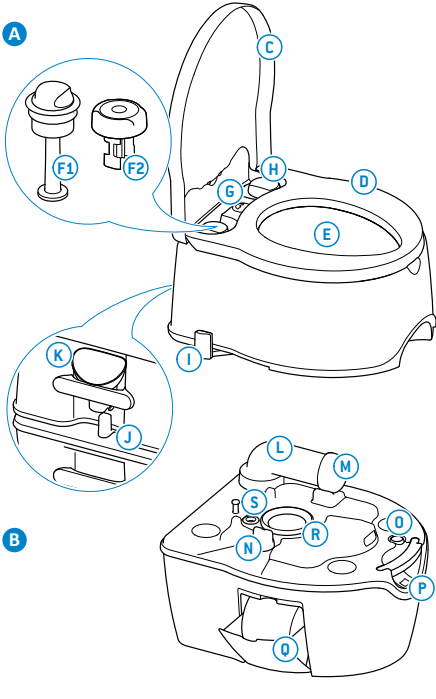

A Rezervuar

- C Kapak
- D Oturak
- E Klozet
- F1 Pistonlu pompa (S65P)
- F2 Elektrikli pompa (S65E)
- G Rezervuar seviye göstergesi
- H Su doldurma kapağı
- I Kanat kolu
- J Toka
- K Su doldurma adaptörü

B Atık tutma deposu

- L Akıtma olu u
- M Kapak+ölçüm kabı
- N Kanat açıcı
- O Havalandırma dümesi
- P Seviye göstergesi atık tutma deposu
- Q Tuvalet kağıdı tutucu
- R Dudaklı conta
- S Havalandırma contası

Tuvalet için opsiyonel ekstra

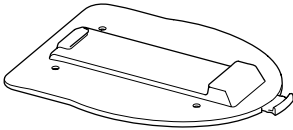

Zemin plakası

Bu opsiyonla tuvaleti istediğiniz yerde zemine sabitleyebilirsiniz. Basit bir işlemle tuvaleti ayırabilirsiniz.

1. Giriş

Bu, Thetford taınabilir tuvaletinizin kullanma kılavuzudur. Devam etmeden önce tuvaletin kullanımı ve bakımıyla ilgili bilgileri ve güvenlik talimatlarını dikkatlice okuyun. Bu sayede tuvaleti güvenli ve verimli şekilde kullanabilirsiniz. Her yerde kullanmak üzere bu kılavuzu saklayın.

Bu kılavuzun en güncel sürümü için lütfen web sitemizi ziyaret edin:
www.thetford.com

2. Semboller

Sembollerin açıklaması:

Uyarı: Ciddi yaralanma ve/veya hasar riski.

İkaz: Yaralanma ve/veya hasar riski.

Dikkat: Önemli bilgi.

Not: Bilgi.

3. Kullanmadan önce

Görsel referans için kılavuzun başındaki 'Hızlı Rehber' bölümündeki görüntüleri bakınız (s. 2-3).

Taınabilir tuvaletiniz iki ayrılabılır bölüme ayrılmıştır: rezervuar (A) ve atık tutma deposu (B). Tuvaleti kullanmadan önce her iki depoya da tuvalet katkı maddelerini (varsa) eklemeniz önemlidir.

Uyarı: Thetford tuvaletinin bakımı için doğru ürünlerin kullanılmaması hasara neden olabilir.

İ Thetford geni bir dizi tuvalet katkı maddesi ve bakım ürünü sunmaktadır. Tüm ürün çeşitleri için broşüre bakınız.

Atık tutma deposunu hazırlayın (B):

- Tankları ayırın (01).
- Akıtma oluğunu yukarı çevirip kapakını sökün (02).
- Do ru dozajda atık tutma deposu katkı maddesi ekleyin (03).
- Atık tutma deposunun tabanının kaplanmasını sağlamak için do ru dozajda su ekleyin (04).
- Kapakı geri takın (05).

Uyarı: Asla tuvalet katkılarını do rudan vana kanadından eklemeye çalışmayın, atık tutma deposunun contası hasar görebilir. Atık tutma deposunu sadece akıtma oluğundan doldurun.

Rezervuarı hazırlayın (A):

- Tankları yeniden birleştirin (06).
- Su doldurma kapakını sökün (07).
- Su doldurma adaptörünü yerleştirin (08).
- Do ru dozajda rezervuar katkı maddesi (varsa) ekleyin ve rezervuara temiz su (09) doldurun.
- Kapakı geri takın (05).

İkaz: Elektrikli pompalı bir tuvaletiniz varsa, kullanmadan önce altı pili takın.

4. Tuvaletin kullanımı

Görsel referans için Hızlı Rehber'e bakınız.

Biriken ısı veya basıncı tahliye etmek ve sıçramayı önlemek için kapağı kapatın ve bir kez kanadı açıp kapatın.

Kanadı açma

Tuvalet, kanat açık veya kapalı halde kullanılabilir. Kanadı açmak için kanat kolunu (18/19) çekin.

Kullandıktan sonra kanadı daima tamamen kapattığınızdan emin olun.

Tuvalet sifonunu çekme

Manuel pompayı üç veya dört kez kısa süre kullanarak en etkin sifon etkisi elde edersiniz (20). Elektrikli pompalı tuvalet, kısa kesintilerle otomatik sifon etkisi sağlayacaktır (21).

 Sıradan tuvalet kağıdı kullanmayın, tıkanmaya neden olabilir.

Tuvalet kağıdının her zaman erişilebilir olması için tuvalette bir tuvalet kağıdı yeri bulunmaktadır.

 Karavan veya karavan tipi aracınızda su hasarını önlemek amacıyla, 3/4'ten fazla dolu bir atık tutma deposuyla seyahat etmeyin. Havalandırma sisteminde sızmaya neden olabilir.

 Karavan veya karavan tipi aracınızda su hasarını önlemek amacıyla, tuvalet kabininde su varken seyahat etmeyin.

 Karavan veya karavan tipi aracınızda su hasarını önlemek amacıyla, çok dolu bir rezervuarla seyahat etmeyin. Thetford bu rezervuar ile seyahat edilmesini tavsiye eder ancak en azından yarıdan fazla dolu olmamalıdır.

 Tuvalet maksimum 120 kg (265 lbs) yüke dayanıklıdır. Tuvaleti ağırlı yüklemeyi izinden emin olun.

5. Depoları boşaltma

Görsel referans için Hızlı Rehber'e bakınız.

Atık tutma deposunu boşalttıktan sonra tuvaleti kullanmaya devam etmek isterseniz, depoyu tekrar hazırlayın.

Atık tutma deposu

Seviye göstergesi kırmızı oldu unda atık tutma deposunu boşaltmanız gerekir.

- Tankları ayırın (04).
- Atık tutma deposunu onaylı bir atık imha noktasına götürün.
- Akıtma oluğunu yukarı çevirip kapağı sökün (02).
- Atık tutma deposunu boşaltmak için akıtma oluğuna bakarken havalandırma dümesine bas parmağınızla basın ve basılı tutun (43).
- Depoyu durulayın (14/15/16).
- Tankları yeniden birleştirin (06).

 Atık tutma deposunu tam doldurmayın.

Rezervuar

Sadece tuvaleti uzun süre kullanmayı düşünmüyorsanız rezervuarı tamamen boşaltın.

- Su doldurma kapağını sökün (07).
- Rezervuarı su doldurma deliğinden boşaltın (02).
- Su pompalanmayana kadar tuvaletin sifonunu çekin (20 veya 21).

 Sadece yeterli bir atık boşaltma sahasında boşaltmaya izin verilir.

 Rezervuarın havasını almak için doldurma kapağında küçük bir hava alma deliği bulunur. Tuvaleti açılı bir şekilde kaldırırken veya yerleştirirken temiz su gelebilir.

6. Bakım ve temizlik

Thetford, kireç tortularını önlemek ve optimum hijyen sağlamak amacıyla tuvaleti düzenli olarak temizlemenizi önerir.

- Klozetin iç kısmını yumuşak bir fırça ve özel temizlik ürünü ile temizleyin.
- Tüm tuvaleti özel temizleme ürünleriyle temizleyin.

 Taşınabilir tuvaleti temizlemek için asla ev tipi temizleyiciler kullanmayın. Bunlar contalarda ve diğer tuvalet bileşenlerinde kalıcı hasara neden olabilir.

Tuvaletin ömrünü uzatmak amacıyla tuvalette düzenli bakım yapın.

- Natçı kireçleri temizlemek için atık tutma deposunun içini yılda 2 - 3 kez temizleyin.
- Contaları yumuşak ve esnek tutmak için contalara özel yağlayıcı uygulayın.

 Contaları asla vazelin veya bitkisel yağla yağlamayın. Atık tutma deposunda kaçma neden olabilir.

 Thetford geni bir dizi tuvalet katkı maddesi ve bakım ürünü sunmaktadır. Tüm ürün çeşitlerini için broşüre bakınız.

 Kanat contası tuvaletin aınablen parçalarındandır. Servis uzunluğu ve tarzına bağlı olarak belirli bir zaman sonra conta kalitesini kaybeder ve değiştirilmesi gerekir.

7. Kış kullanımı

Tuvalet ısıtılmı bir yerde oldu u sürece tuvaleti soğuk havada normal şekilde kullanabilirsiniz. Isıtılmı olmayan ve donma riski bulunan yerlerde tuvaleti kullanmamanızı öneririz. Tuvaleti tamamen boşalttıktan emin olun. Ardından atık tutma deposunu ve rezervuarı boşaltın, bkz. Depoya kaldırma.

8. Depoya kaldırma

- Rezervuarı boşaltın.
- Su pompalanmayana kadar tuvaletin sifonunu çekin.
- Atık tutma deposunu boşaltın.
- Tüm tuvaleti iyice temizleyin ve kurulaayın.
- Atık tutma deposunu havalandırmak için kanadı açık ve akıtma oluğuna kapağını gevletin.
- Rezervuarı havalandırmak için su doldurma kapağını gevletin.

Depoya kaldırmadan önce tuvaletin bakımını yapmanızı öneririz. Bakım ve temizlik bölümüne bakınız.

 S65E modeli için pilleri sökün.

9. Bertaraf

Ürününüz, geri dönü türülebiyecek ve yeniden kullanılabilecek yüksek kalitede malzeme ve bile enlerle tasarlanmı ve üretilmi tir. Ürününüz ömrünün sonuna ula tı ında, ürünü yerel kurallara göre imha edin. Ürünü normal evsel atıklarla birlikte atmayın. Eski ürünün do ru bir eilde imha edilmesi, çevre ve insan sa lı ıyla ilgili olası olumsuz sonuçları önler.

10. Sorular

Ürün, parçalar, aksesuarlar veya yetkili servislerle ilgili sorularınız varsa:

- www.thetford.com adresini ziyaret edin.
- Sorunu çözemiyorsanız, ülkenizdeki yetkili Servis Merkezi veya Thetford Mü teri Hizmetleri ile ileti im kurun.

Do ru ve etkin destek için lütfen a a ıdaki bilgileri sa layın:

- Adınız ve adresiniz.
- Etiketten tuvalet modeli ve seri numarası.
- Satın alma tarihi.

Yedek parçalar

Orijinal Thetford yedek parçaları, kendi bayinizden veya yetkili Thetford Servis Merkezinden temin edilebilir.

11. Garanti

Garanti metni için www.thetford.com sayfasında belirtilen ko ullara bakınız. Daha fazla bilgi için ülkenizdeki Thetford Mü teri Hizmetleri ile ileti im kurun.

UK • Переклад оригінального посібника користувача

Основні частини

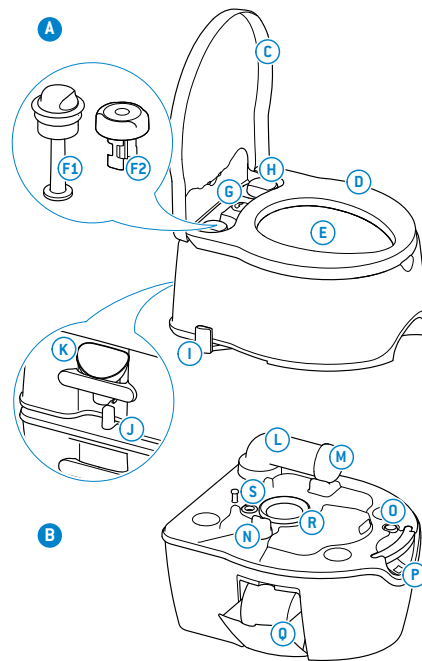

A Зливний бак

- C Кришка
- D Сидіння
- E Унітаз
- F1 Поршневий насос (565P)
- F2 Електричний насос (565E)
- G Індикатор заповнення зливного бака
- H Кришка отвору для заливання води
- I Ручка клапана унітазу
- J Фіксатор
- K Адаптер для заливки води

B Бак для нечистот

- L Зливний патрубок
- M Кришка-мірна місткість
- N Важіль відкриття клапана унітазу
- O Кнопка повітряного отвору
- P Індикатор рівня бака для нечистот
- Q Тримач туалетного паперу
- R Манжетна прокладка
- S Прокладка повітряного отвору

Додаткове приладдя для туалету

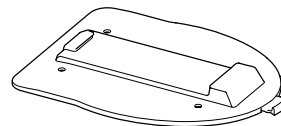

Пластина для підлоги

Дає змогу за потреби прикріпити туалет до підлоги. Для зняття туалету потрібна одна проста дія.

1. Вступ

Це посібник користувача пересувного туалету Thetford. Перед початком використання уважно ознайомтеся з інструкціями з безпеки та інформацією про використання. Це забезпечить безпеку та ефективне використання туалету. Збережіть цей посібник для подальшого використання.

Останню версію цього посібника можна знайти на веб-сайті www.thetford.com

2. Символи

Пояснення до символів

 **Небезпечно.** Ризик серйозного травмування та/або пошкодження майна.

 **Обережно.** Ризик травмування та/або пошкодження майна.

 **Увага.** Важлива інформація.

 **Примітка.** Інформація.

3. Підготовка до використання

Для довідки див. наочні ілюстрації в короткому посібнику на початку цього документа (стор. 2–3).

Портативний туалет складається з двох частин, що розділяються: зливного бака (A) та бака для нечистот (B). Перед використанням туалету дуже важливо додати необхідні хімікати в обидва баки.

 Нехтування використанням необхідних засобів для догляду за туалетом Thetford може призвести до його пошкодження.

 Thetford пропонує широкий спектр хімікатів і продуктів для догляду за туалетом. З асортиментом продуктів можна ознайомитися, прочитавши буклет.

Підготовка бака для нечистот (B)

- Відділіть баки один від одного (02).
- Поверніть зливний патрубок уверх і зніміть із нього кришку (02).
- Додайте необхідну дозу хімікату для бака нечистот (03).
- Долийте необхідну кількість води, щоб вона вкрила дно бака для нечистот (04).
- Встановіть кришку на місце (05).

 Не додавайте хімікати для туалету безпосередньо через клапан унітазу, оскільки це може пошкодити манжетну прокладку бака для нечистот. Заповнюйте бак для нечистот лише через зливний патрубок.

Підготовка зливного бака (A)

- Приєднайте баки один до одного (06).
- Зніміть кришку з отвору для доливання води (07).
- Встановіть перехідник для заливки води (08).
- Додайте необхідну дозу хімікату для зливного бака (за потреби) та заповніть зливний бак чистою водою (09).
- Встановіть кришку на місце (05).

 Якщо ваш туалет оснащено електричним насосом, перед використанням вставте шість батарей.

4. Використання туалету

Для довідки див. наочні малюнки в короткому посібнику.

Для стравлювання надлишкового тиску, що утворився внаслідок нагрівання або перепаду висот, та запобігання розбризкуванню закрийте кришку та один раз відкрийте, а потім закрийте клапан унітазу.

Відкриття клапана унітазу

Туалетом можна користуватися з відкритим або закритим клапаном унітазу. Щоб відкрити клапан унітазу, потягніть за ручку (48) (49).

Після кожного користування повністю закривайте клапан унітазу.

Змивання

Найефективніше змивання досягається шляхом трьох або чотирьох коротких натискань кнопки ручного насоса (20). У туалеті з електричним насосом змивання відбувається автоматично з короткими перервами (21).

 Не використовуйте звичайний туалетний папір, щоб запобігти забиванню.

Щоб туалетний папір завжди був під рукою, туалет обладнано кріпленням для одного рулону.

 Щоб запобігти пролиттю рідини й пошкодженню майна під час використання в трейлері або будинку на колесах, не пересувайте фургон, якщо бак для нечистот заповнений більш ніж на 3/4. Це може призвести до протікання через вентиляційні отвори.

 Щоб запобігти пролиттю рідини й пошкодженню майна під час використання в трейлері або будинку на колесах, не пересувайте фургон, якщо в унітазі є вода.

 Щоб запобігти пролиттю рідини й пошкодженню майна під час використання в трейлері або будинку на колесах, не пересувайте фургон, якщо зливний бак переповнений. Thetford рекомендує, щоб під час пересування фургона зливний бак був порожній або прийимні заповнений менше, ніж наполовину.

 Максимальне навантаження туалету – 120 кг (265 фунтів). Не перевантажуйте туалет.

5. Спорожнення баків

Для довідки див. наочні малюнки в короткому посібнику.

Якщо ви збираєтеся використовувати туалет після його спорожнення, виконайте процедуру підготовки баку для нечистот повторно.

Бак для нечистот

Коли індикатор заповнення стане червоним, бак для нечистот потрібно буде спорожнити.

- Відділіть баки один від одного (01).
- Відвезіть бак для нечистот на авторизоване підприємство з перероблення відходів.
- Поверніть зливний патрубок уверх і зніміть із нього кришку (02).
- Поверніть зливний патрубок униз і натисніть кнопку відкриття повітряного отвору великим пальцем, щоб спорожнити бак для нечистот без розбризкування (13).

- Промийте бак (14/15/16).
- Приєднайте баки один до одного (06).



Не допускайте переповнення баку для нечистот.

Зливний бак

Повністю спустіть воду зі зливного бака, лише якщо не збираєтеся користуватися туалетом протягом тривалого часу.

- Зніміть кришку з отвору для доливання води (07).
- Спустіть воду зі зливного бака через отвір для доливання (17).
- Виконуйте процедуру змивання, поки вода не перестане витікати (20 або 21).



Спорожнення дозволяється лише на авторизованому підприємстві з перероблення відходів.



Для вентиляції зливного бака в кришці отвору для доливання води є невеликий проріз. Під час піднімання або нахилання туалету через цей проріз може витікати вода.

6. Обслуговування та очищення

Thetford рекомендує регулярно чистити туалет, щоб запобігти накопиченню вапняного нальоту та забезпечити оптимальну гігієну.

- Внутрішню поверхню унітазу очищуйте за допомогою м'якої щітки та спеціального чистильного засобу.
- Очистіть весь туалет за допомогою спеціальних чистильних засобів.



Не використовуйте для очищення пересушеного туалету побутові чистильні засоби. Це може призвести до незворотного пошкодження прокладок та інших компонентів туалету.

Також регулярно проводьте обслуговування туалету, щоб забезпечити довгий строк його служби.

- Очищуйте внутрішню поверхню баку для нечистот 2–3 рази на рік для видалення стійкого вапняного нальоту.
- Обробляйте прокладки спеціальним маслом, щоб вони залишалися м'якими та еластичними.



Не використовуйте для змащення прокладок вазелін чи рослинну олію. Це може призвести до протікання баку для нечистот.



Thetford пропонує широкий спектр хімікатів і продуктів для догляду за туалетом. З асортиментом продуктів можна ознайомитися, прочитавши буклет.



Герметична прокладка клапана унітазу з часом зношується. Залежно від регулярності та способу обслуговування через певний час вона може втратити свої властивості, і її знадобиться замінити.

7. Використання взимку

Туалет можна використовувати в холодну погоду за умови, що він встановлений в опалюваному приміщенні. Якщо туалет встановлений не в опалюваному приміщенні та існує ймовірність заморозків, радимо не використовувати туалет. Повністю злийте з туалету воду. Потім спорожніть зливний бак і бак для нечистот, див. розділ «Підготовка до зберігання».

8. Підготовка до зберігання

- Спустіть воду зі зливного бака.
- Виконуйте процедуру змивання, поки вода не перестане витікати.
- Спорожніть бак для нечистот.
- Ретельно очистіть і висушіть туалет.
- Відкрийте клапан унітазу та частково відкрийте кришку зливного патрубка для вентиляції баку для нечистот.
- Частково відкрийте кришку отвору для заливання води, щоб забезпечити вентиляцію зливного бака.

Радимо проводити обслуговування туалету перед його тривалим зберіганням. Див. розділ «Обслуговування та очищення».



Якщо ви використовуєте модель 565E, вийміть батареї.

9. Утилізація

Продукт розроблено та виготовлено з використанням якісних матеріалів і компонентів, які можна переробити та використати повторно. Після

закінчення строку служби вашого продукту утилізуйте його згідно з місцевими нормативними вимогами. Не викидайте продукт разом із побутовими відходами. Належна утилізація продукту, строк служби якого вийшов, допомагає запобігти можливій шкоді для навколишнього середовища та здоров'я людей.

10. Запитання

Якщо у вас виникли питання стосовно продукту, компонентів, приладдя або авторизованих сервісних центрів:

- відвідайте веб-сайт www.thetford.com.
- Якщо ви не можете вирішити проблему самостійно, зверніться в місцевий сервісний центр або службу підтримки Thetford у вашій країні.

Для отримання належної та ефективної підтримки вкажіть:

- прізвище, ім'я та адресу;
- модель і серійний номер туалету із заводської таблички;
- дату придбання.

Запасні частини

Оригінальні запасні частини Thetford доступні у вашого дилера або в авторизованому сервісному центрі Thetford.

11. Гарантія

Умови гарантійного обслуговування можна дізнатися на сайті www.thetford.com. Для отримання більш докладної інформації звертайтеся в службу підтримки Thetford у вашій країні.

ZH • 原版用户手册的翻译

主要部件

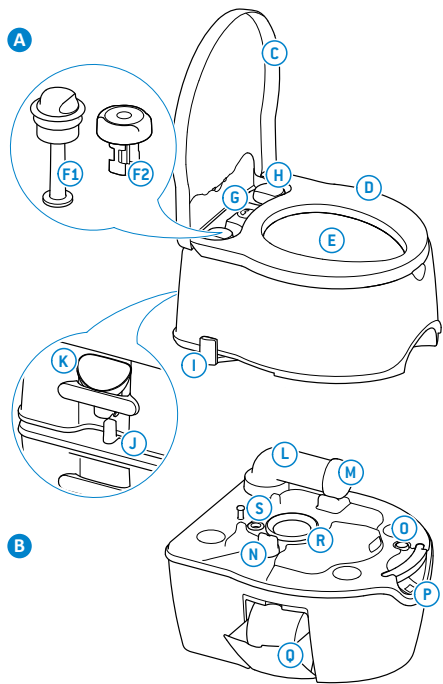

座便器另可选配

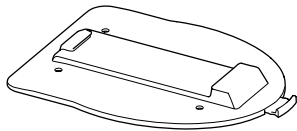

- A** 清水箱
- C** 座便盖
- D** 座圈
- E** 便盆
- F1** 活塞泵 (565P)
- F2** 电动泵 (565E)
- G** 液面指示器
- H** 清水箱
- I** 注水口盖
- J** 阀片手柄
- K** 钩
- L** 排污管
- M** 盖+量杯
- N** 阀片打开装置
- O** 排污按钮
- P** 废水箱液面指示器
- Q** 座便器卷纸架
- R** 废水箱密封口
- S** 排污密封口

- B** 废水箱
- L** 排污管
- M** 盖+量杯
- N** 阀片打开装置
- O** 排污按钮
- P** 废水箱液面指示器
- Q** 座便器卷纸架
- R** 废水箱密封口
- S** 排污密封口

地面固定板
可将座便器固定在地面上, 无论您将其放置何处。只需一个简单的动作即可拆下座便器。

1. 简介

这是您的赛特福德便携式座便器用户手册。在使用座便器之前, 请仔细阅读安全说明及使用和维护信息。这可确保您安全、高效地使用座便器。请妥善保管此手册, 以备日后参考。

如需查看此手册的最新版本, 请访问 www.thetford.com

2. 符号

符号说明:

! 警告: 有严重伤害和/或损坏的危险。

! 小心: 有伤害和/或损坏的危险。

💡 注意: 重要信息。

i 注释: 信息。

3. 使用前

如需参考图解, 请见此手册开始部分“Quick Guide”中的图片 (第 2 - 3 页)。

您的便携式座便器由两个可拆卸的部分组成: 清水箱 (A) 和废水箱 (B)。使用座便器前, 需在这两个水箱中加入适用的清洁剂, 这一点非常重要。

! 若未使用合适的产品来护理赛特福德座便器, 则可能导致损坏。

i 赛特福德提供各种类型的座便器清洁剂和护理产品。请查阅我们的小册子了解各类产品。

准备 废水箱 (B):

- 分开两个水箱 (01)。
- 拆下排污管盖, 管口朝上 (02)。
- 加入正确用量的废水箱座便器清洁剂 (03)。
- 加入正确的水量, 以确保废水箱底部被覆盖住 (04)。
- 盖上盖子 (05)。

! 切勿沿阀片直接倒入座便器清洁剂, 否则会损坏废水箱密封口。只可通过排污管向废水箱中倒入清洁剂。

准备 清水箱 (A):

- 将两个水箱复合上 (06)。
- 拆下注水口盖 (07)。
- 放置注水口转接器 (08)。
- 加入正确用量的适用清水箱座便器清洁剂, 再将清水箱注满清水 (09)。
- 盖上盖子 (05)。

💡 如果您的座便器带电动泵, 使用前先插入六节电池。

4. 使用座便器

如需参考图解, 请见“Quick Guide”中的相应图片。

为了释放积聚的热量或高度压力, 并防止溅出, 在打开和关闭阀片时请盖上市座便盖。

打开阀片

无论阀片是开是关, 座便器均可使用。要打开阀片, 请拉动阀片手柄 (18/19)。

使用后请务必完全关闭阀片。

座便器冲水

可使用手动泵做三四次短时快冲, 从而达到最佳冲洗效果 (20)。带电动泵的座便器轻触即可自动冲水 (21)。

- 请勿使用普通卫生纸，否则可能导致座便器堵塞。

为了确保卫生纸始终触手可及，这款座便器还包括可放置一卷卫生纸的卷纸架。

- 为了防止漏水导致房车受损，开动房车时请确保废水箱水量不超过 3/4。否则可能导致排放系统漏水。

- 为了防止漏水导致房车受损，开动房车时请排空座便器便盆中的水。

- 为了防止漏水导致房车受损，开动房车时请勿将清水箱加满水。赛特福德建议在开动房车时排空清水箱，至少清水箱中的水不超过半箱。

- 座便器最大可负载 120 公斤 (265 磅)。切勿超负载使用座便器。

5. 倒空水箱

如需参考图解，请见“Quick Guide”中的相应图片。

如果需要在排空后继续使用座便器，请重新准备好废水箱。

废水箱

当液面指示器变为红色时，需要排空废水箱。

- 分开两个水箱 (11)。
- 将废水箱带到指定的废物处理点。
- 拆下排污管盖，管口朝上 (12)。
- 排空废水箱时，请将排污管朝下，并一直按住排污按钮，

- 以防飞溅 (13)。
- 冲洗水箱 (14/15/16)。
- 将两个水箱复位合上 (15)。

- 不要让废水箱太满。

清水箱

除非您准备长时间不使用座便器，否则不要完全排空清水箱。

- 拆下注水口盖 (17)。
- 从注水口排空清水箱 (17)。
- 冲水，直到没有水泵出 (20) 或 (21)。

- 只可在指定的污物排放点排空。

- 注水口盖上有一个小孔，以便于清水箱的排放。提起座便器或摆在一个角度时，清水即可通过。

6. 维护和清洁

赛特福德建议定期清洗座便器，以防止水垢并确保卫生。

- 用软刷和专用清洁产品清洗便盆的内部。
- 使用专用清洁产品清洗整个座便器。

- 切勿使用家用清洁剂清洗便携式座便器。其可能会对密封胶和其它座便器部件造成永久性损坏。

另外请定期维护座便器，以便延长座便器的使用寿命。

- 废水箱的内部每年需清洁 2 至 3 次，以清除顽固水垢。
- 密封胶需用专用润滑剂处理，以保持密封胶的柔软度和柔韧性。

- 切勿使用凡士林或植物油来润滑密封胶，否则可能导致废水箱漏水。

- 赛特福德提供各种类型的座便器清洁剂和护理产品。请查阅我们的小册子了解各类产品。

- 阀门密封口是易磨损的座便器部件。视维护的程度和方式而异，过了一定时间后，密封口将会品质下降，因此必须予以更换。

7. 冬季使用

只要是置于有供暖的地方，座便器即使在寒冷的天气里也可以照常使用。如果没有供暖，并有结霜的可能，我们建议不要使用座便器。确保完全排干座便器。然后排空废水箱和清水箱，见“储存”部分。

8. 储存

- 排空清水箱。
- 冲水，直到没有水泵出。
- 排空废水箱。
- 彻底清洗干净并晾干整个座便器。
- 将阀门打开，并松开排污管盖，以保持废水箱通风。
- 松开注水口盖，以保持清水箱通风。

我们建议先维护座便器再储存。见“维护和清洁”部分。

- 若是 565E 型号，请取出电池。

9. 废弃处理

此产品使用高品质的材质和部件进行设计和制造，可以回收和重复使用。当产品寿命终止时，请根据当地法规进行废弃处理。请勿将本产品与一般的生活垃圾一同废弃处理。对旧产品的正确废弃处理有助于避免对环境 and 人体健康产生负面影响。

10. 疑问

如果您对产品、部件、配件或授权服务有任何疑问：

- 访问 www.thetford.com。
- 如果您无法自行解决问题，请联系您当地的授权维修中心，或您所在国家的赛特福德客户服务部门。

为了便于我们准确、高效地为您服务，请准备好：

- 您的姓名和地址。
- 产品资料牌上的座便器型号和序列号。
- 购买日期。

备件

如需购买赛特福德原厂备件，请洽您的经销商或赛特福德授权维修中心。

11. 保修

如需查阅我们的保修条款，请浏览 www.thetford.com 上所述的条款。如需了解更多信息，请联系您所在国家的赛特福德客户服务部门。

Theford is not responsible for printing errors and reserves the right to make changes to product specifications without notice.

EUROPEAN HEADQUARTERS

Thetford B.V.
Nijverheidsweg 29
P.O. Box 169
4870 AD Etten-Leur
The Netherlands

T +31 76 504 22 00
F +31 76 504 23 00
E info@thetford.eu

UNITED KINGDOM

Thetford Ltd.
Unit 6
Brookfields Way
Manvers, Rotherham
S63 5DL, England
United Kingdom

T +44 844 997 1960
F +44 844 997 1961
E info@thetford.eu

GERMANY

Thetford GmbH
Schallbruch 14
D-42781 Haan
Deutschland

T +49 2129 94250
F +49 2129 942525
E info@thetford.eu

FRANCE

Thetford S.A.R.L.
Parc BUIROPLUS / Bâtiment 6
18, Boulevard de la Paix
95895 CERGY
France

T +33 1 30 37 58 23
F +33 1 30 37 97 67
E info@thetford.eu

ITALY

Thetford Italy c/o Tecma s.r.l.
Via Flaminia
Loc. Castel delle Formiche
05030 Otricoli (TR)
Italia

T +39 0744 709071
F +39 0744 719833
E info@thetford.eu

SPAIN AND PORTUGAL

Mercè Grau Solà
Agente para España y Portugal
c/ Castellet, 36 bxs 2ª
08800 Vilanova i la Geltrú
Barcelona
España

T +34 938 154 389
F not available
E info@thetford.eu

SCANDINAVIA

Thetford B.V.
Representative Office Scandinavia
Hantverkaregatan 32D
521 61 Stenstorp
Sverige

T +46 31 336 35 80
F +46 31 44 85 70
E info@thetford.eu

AUSTRALIA

Thetford Australia Pty. Ltd.
41 Lara Way
Campbellfield VIC 3061
Australia

T +61 3 9358 0700
F +61 3 9357 7060
E info@thetford.au
www.thetford.com.au

CHINA

Thetford China
Rm. 1207, Coastal Building
(East Block)
Haide 3rd Road, Nanshan District
Shenzhen, 518054
China

T +86 755 8627 1393
F +86 755 8627 1673
E info@thetford.cn
www.thetford.cn